



QUICK INSTALLATION GUIDE

ENGLISH | NEDERLANDS | DEUTSCH | FRANÇAIS | ESPAÑOL | ITALIANO | PORTUGUÊS
POLSKI | ČESKY | SLOVENČINA | MAGYAR

SAFESCAN 6185

MONEY COUNTING SCALE

WPROWADZENIE

Niniejsza skrócona instrukcja instalacji ma za zadanie usprawnienie rozpoczęcia korzystania z wagi Safescan 6185. Zawarto w niej opis podstawowych procedur obsługi: zliczania monet i banknotów. Szczegółowe informacje na temat obsługi wagi Safescan 6185 amieszczone w instrukcji obsługi, dostępnej do pobrania na stronie internetowej www.safescan.com. Jako że waga Safescan 6185 oferuje liczne zaawansowane funkcje zliczania i ważenia, których nie opisano w niniejszej skróconej instrukcji instalacji bez wyjątku, stanowczo zaleca się pobranie elektronicznej kopii instrukcji obsługi i zapisanie jej na twardym dysku komputera w celu umożliwienia późniejszego odwołania się do jej treści.



Aby pobrać pełną instrukcję z www.safescan.com, przejdź do strony produktu Safescan 6185 w "sklepi internetowy" i wybierz zakładkę "Pliki", lub przejdź do działu obsługa klienta, wybierz opcję "Pliki" w menu "Obsługa i Kontakt" i skorzystaj z wyszukiwarki produktów, aby wybrać pliki do pobrania dla Safescan 6185.

ZAWARTOŚĆ OPAKOWANIA

W skład zestawu wchodzi:

- waga do liczenia pieniędzy Safescan 6185,
- zasilacz (12 V/1 A, 12 W),
- platforma na gotówkę,
- pojemnik na bilon,
- kabel USB (USB A-micro USB),
- skrócona instrukcja instalacji.

PRODUKT



PRZÓD

1. platforma na gotówkę
2. pojemnik na bilon
3. wyświetlacz ciekłokrystaliczny (LCD)
4. przyciski – w tym klawiatura numeryczna
5. blokada transportowa
6. gniazdo akumulatora
7. gniazdo zasilania
8. przycisk resetowania
9. gniazdo USB dla potrzeb połączenia z komputerem lub drukarką

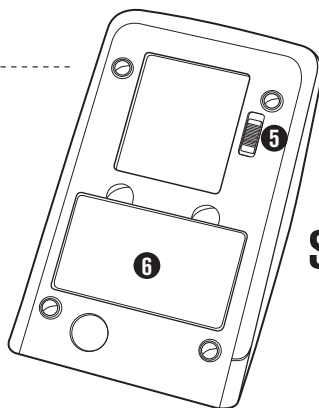

SPÓD

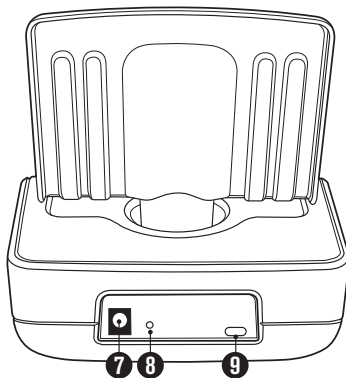

TYŁ

INSTALACJA I PIERWSZE UŻYCIĘ WAGI SAFESCAN 6185

1. Zwolnij blokadę transportową.

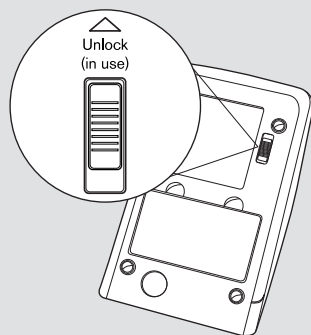

2. Ustaw urządzenie na płaskim i stabilnym podłożu.

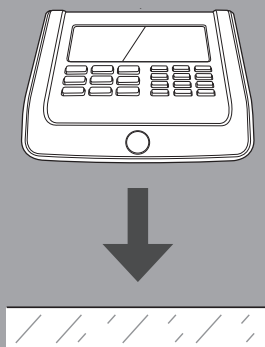

3. Zdejmij folię z tworzyw sztucznych.

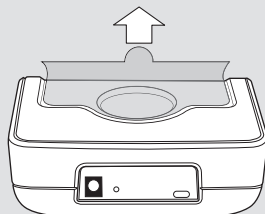

4. Zgłoszenia umieść na urządzeniu platformę na gotówkę.

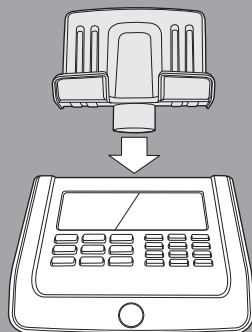

5. Podłącz zasilacz do urządzenia i do gniazdka sieciowego.

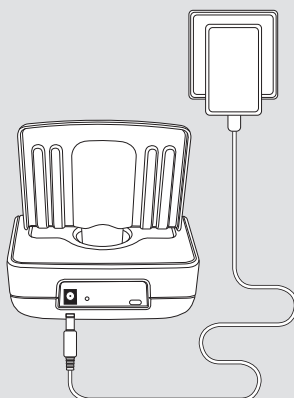

6. Włącz urządzenie: naciśnij przycisk włączania i wyłączania zasilania.



UWAGA: PODCZAS WŁĄCZANIA ZASILANIA **NIE NALEŻY UMIESZCZAĆ NA PLATFORMIE POJEMNIKA Z MONETAMI.**

EKRAN STARTOWY



Wersja oprogramowania i tabele wag walut mogą, w wyniku ciągłych udoskonaleń, dodatkowych funkcji i aktualizacji walut, ulec zmianie. Regularnie sprawdzaj na www.safescan.com dostępność nowych aktualizacji oprogramowania.

PODAJ NAZWĘ REGIONU

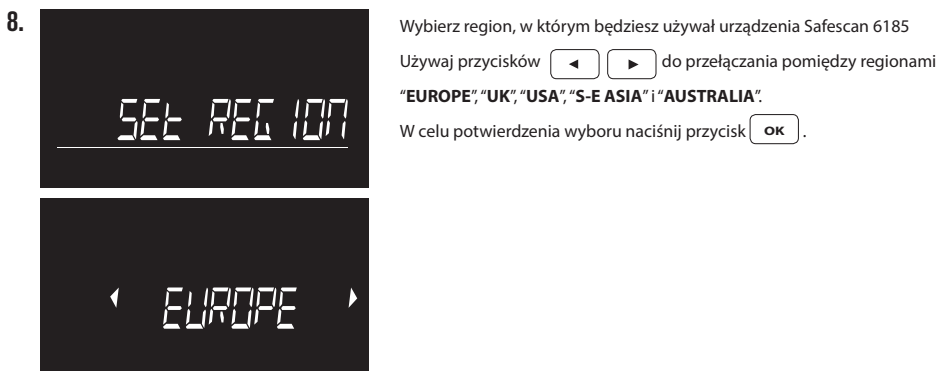

WYBÓR WALUTY

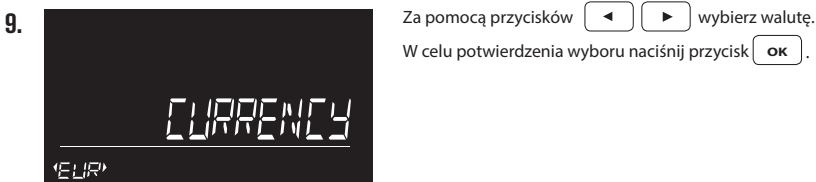

Zliczarka 6185 uruchomi się ponownie. Po restarcie, urządzenie uruchomi się w trybie liczenia, pokazując pierwsze nominały monet do zliczenia.

WYŚWIETLACZ I PRZYCISKI

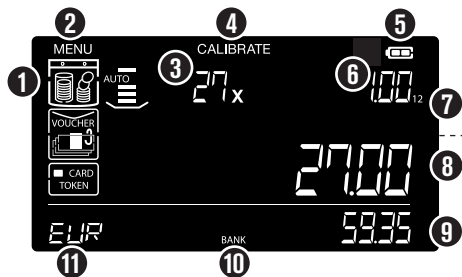

1. opcje wartości pieniężnej (monety, banknoty i inne policzalne jednostki)
2. menu ustawień
3. liczba sztuk
4. menu kalibracji
5. stan naładowania akumulatora
6. nominał
7. wersja nominału
8. aktualna kwota
9. kwota łączna
10. aktywny rachunek
11. waluta

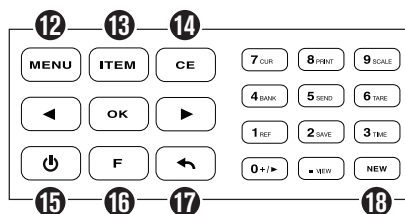

12. wybór menu ustawień
13. Przełączanie między monetami/banknotami/ innymi policzalnymi nośnikami
14. kasowanie wpisu
15. włączanie i wyłączenie
16. funkcja (+przyciskiem numerycznym)
17. powrót
18. nowe zliczanie

KLAWISZ FUNKCYJNY (DODATKOWE FUNKCJE KLAWISZY NUMERYCZNYCH)

Funkcje dodatkowe przycisków numerycznych obsługuje się przez naciśnięcie ich przy wciśniętym przycisku **F**.
Funkcje te objaśniono poniżej.

- | | |
|---|---|
| 1 REF ustawienie symbolu kwoty | 6 TARE wytarowanie wagi względem aktualnej masy platformy |
| 2 SAVE zapisanie w pamięci wyników bieżącego zliczania | 7 CUR wybór waluty |
| 3 TIME wyświetlenie godziny i daty (na 3 sekundy) | 8 PRINT wydruk wyników bieżącego zliczania |
| 4 BANK ustawienie salda rachunku (początkowej ilości gotówki w szufladzie kasowej) | 9 SCALE wyświetlenie menu ważenia |
| 5 SEND brak (niedostępna funkcja pomocnicza) | VIEW podgląd zapisanych wyników zliczania |
| | 0 +/- Przełącznik na automatyczne DODAWANIE / NASTĘPNEJ pozycji / wyłączenie |

Aby uzyskać szczegółowe objaśnienie klawiszy funkcyjnych, prosimy zapoznać się z pełną instrukcją.

INTUICYJNY INTERFEJS UŻYTKOWNIKA

Intuicyjny interfejs wagi Safescan 6185 prowadzi użytkownika przez wymagane procedury wyboru i zliczania.

Gdy konieczne jest wykonanie określonej czynności lub wprowadzenie pewnej wartości przez użytkownika, przy

powiązanim polu ekranu migoczą dwie strzałki. Należy wówczas wybrać pożądaną

opcję za pomocą przycisków **←** **→**,

a następnie potwierdzić wybór przez naciśnięcie przycisku **OK**.

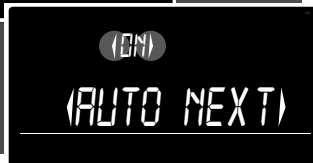



INSTRUKCJE DOTYCZĄCE ZLICZANIA

Uwaga: Zliczaj gotówkę według nominału. W celu usprawnienia procesu zliczania dopilnuj posortowania bilonu i banknotów. Do liczenia monet należy zawsze używać kubka na monety.

ZLICZANIE BILONU



1. Umieść monety w dołączonym pojemniku na bilon, po czym ustaw pojemnik na platformie.
2. Wyświetlona zostanie wówczas liczba i łączna wartość monet. Zakończenie zliczania skutkuje wyemitowaniem przez urządzenie sygnału dźwiękowego.
3. Zdejmij pojemnik z platformy. Wynik zliczania zostanie wówczas dodany do kwoty łącznej. Potwierdzi to dwukrotne wyemitowanie sygnału dźwiękowego.

Następnie waga Safescan 6815 automatycznie przejdzie w stan gotowości do zliczania monet o kolejnym nominale. Możesz przy tym wybrać nominal własnoręcznie – za pomocą przycisków  .

Zakończenie zliczania monet o najwyższym nominale skutkuje automatycznym przełączeniem nominału monet zliczanych przez wagę Safescan 6185 na najniższy.

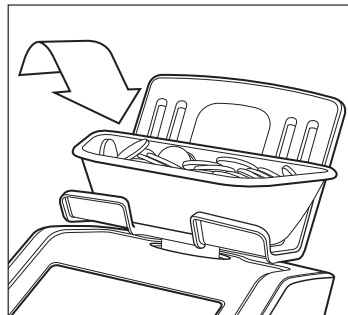

ZLICZANIE BANKNOTÓW

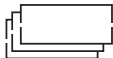

1. Umieszczaj banknoty na platformie na gotówkę niewielkimi partiami, liczącymi. Sygnał dźwiękowy potwierdza pomyślnie zliczenie banknotów.
2. Pozostaw pierwszy stos na platformie na gotówkę. Dołóż do niego kolejny stos o tym samym nominale.
3. Dodawaj kolejne stosy aż do zliczenia wszystkich bonów o danym nominale.
4. Za jednym razem zdejmij z platformy wszystkie banknoty. Sygnał dźwiękowy potwierdzi zabranie banknotów, a obliczona wartość zostanie dodana do kwoty łącznej. Następnie waga Safescan 6185 automatycznie przejdzie w stan gotowości do zliczania banknotów o kolejnym nominale.

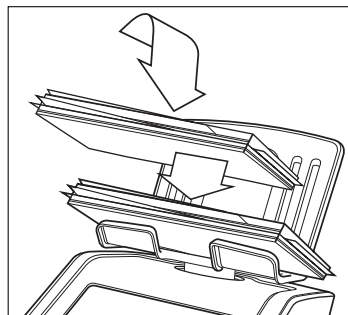

5. Jeżeli zbyt wiele banknotów zostało umieszczonych na platformie, lub został wykryty nielogiczny ciężar, zliczarka 6185 może nie być w stanie określić odpowiedniej ilości banknotów na platformie. Może pojawić się następujący komunikat:
 "REMOVE SOME (USUŃ NIEKTÓRE)": zdjąć kilka banknotów z platformy, aż 6185 będzie w stanie określić prawidłową ilość banknotów. Kontynuuj dodawanie, w małych partiach, kolejnych banknotów, na platformę.
 "REMOVE (USUŃ) X - Y PCS (SZT.)": usunąć sugerowaną ilość banknotów z platformy, aż 6185 będzie w stanie określić prawidłową ilość banknotów. Kontynuuj dodawanie, w małych partiach, kolejnych banknotów, na platformę.

Stare i nowe wersje banknotów euro nie muszą być przed liczeniem oddzielane

LICZENIE INNYCH WARTOŚCI PIENIĘŻNYCH

Safescan 6185 można również skonfigurować do liczenia innych wartości pieniężnych, takich jak czek, wartościowe karty płatnicze, rolki monet, paczki banknotów i wiele innych jednostek. Proszę zapoznać się z pełną instrukcją obsługi, aby uzyskać więcej informacji.



KOŃCZENIE OPERACJI ZLICZANIA

PODGLĄD WYNIKÓW BIEŻĄCEGO ZLICZANIA

Do przeglądania wyników zliczania odpowiadających poszczególnym pozycjom (nomałom) służą przyciski   oraz



ZAPISYWANIE WYNIKÓW ZLICZANIA

Przy wciśniętym przycisku  naciśnij przycisk . Waga Safescan 6185 zapisze wówczas wyniki w pamięci, a na ekranie pojawi się wskazanie pozycji pamięci wykorzystanej do zapisania wyników. Po upływie 2 sekund urządzenie przełączy się z powrotem w tryb zliczania.



WYDRUK WYNIKU ZLICZANIA NA OPCJONALNEJ DRUKARCE SAFESCAN TP-230

Przy wciśniętym przycisku  naciśnij przycisk  aby wydrukować aktualnie aktywne wyniki zliczania.

POBIERANIE WYNIKÓW ZLICZANIA DO OPCJONALNEGO OPROGRAMOWANIA SAFESCAN MONEY COUNTING

Uruchom oprogramowanie Money Counting Software na swoim komputerze, wybierz Raport -> Dane zliczone, lub kliknij na ikonę Dane zliczone, aby pobrać zliczone dane z urządzenia 6185 do oprogramowania.

ROZPOCZYNANIE NOWEJ OPERACJI ZLICZANIA

1. Aby rozpocząć nową operację zliczania, naciśnij przycisk  na klawiaturze numerycznej. Na ekranie zacznie wówczas migotać komunikat „NEW COUNT” („NOWE ZLICZANIE”). Aby wznowić trwającą operację zliczania, naciśnij przycisk .
2. Aby potwierdzić zamiar i rozpocząć nową operację zliczania, naciśnij przycisk .

DANE TECHNICZNE

Cechy urządzenia

waga do liczenia pieniędzy przeznaczona do zliczania wartości bilonu, banknotów, czeków, transakcji realizowanych przy użyciu kart płatniczych, bonów, żetonów oraz innych przedmiotów ważonych luzem

możliwe również stosowanie w roli wagi precyzyjnej (zastosowanie niezatwierdzone prawnie dla potrzeb handlu)

Obsługiwane waluty

EUR, GBP, USD, CHF, AUD, PLN, HUF, BGN, CZK, RON, SEK, NOK, DKK

Wymiary (dł. x szer. x wys.)

24,5 × 15,1 × 15,4 cm

Wyświetlacz

cieklotwórczy (LCD), o przekątnej 3,3 cala i wysokim współczynnikiem kontrastu

Złącze

micro USB

Wymagane zasilanie

12 V/1 A

Pobór mocy

maks. 2,4 W w trybie pracy bez ładowania akumulatora

maks. 12 W w trybie pracy z ładowaniem akumulatora

maks. 36 mW w trybie gotowości (bezczynności)

od 0 do +40°C

Temperatura pracy

Temperatura przechowywania

od -25 do +55°C

Maksymalne obciążenie

3,5 kg

Maksymalna dokładność

0,1 g

Masa netto

1,2 kg

Certyfikacja

CE, RoHS

OPCJONALNE ELEMENTY ZESTAWU

Akumulator

Safescan LB-205 – litowo-polimerowy

Drukarka termiczna do pokwitowań

Safescan TP-230

Oprogramowanie do liczenia pieniędzy

Safescan MCS

Komplet pojemników do ważenia bilonu

Safescan 4617CC – kompatybilny z szufladą kasową Safescan SD4617-S,
Safescan 4141CC – kompatybilny z szufladą kasową Safescan LD/SD/HD4141,
o jed nostkowej masie pojemnika 33,5 g

WSPARCIE

MASZ PYTANIE? POTRZEBUJESZ POMOCY TECHNICZNEJ?

Najpierw zapoznaj się z treścią kompletnej instrukcji obsługi wagi Safescan 6185, dostępnej na stronie internetowej www.safescan.com. Zawiera ona wyczerpujące instrukcje dotyczące obsługi, pełne objaśnienie wszystkich zaawansowanych funkcji zliczania, jakie oferuje waga Safescan 6185, a także instrukcje dotyczące wykrywania i usuwania usterek.

Nasz zespół ds. wsparcia udzieli odpowiedzi na wszelkie pytania dotyczące korzystania z urządzeń Safescan: telefonicznie – w godzinach pracy (według strefy czasowej GMT+1) – oraz za pośrednictwem poczty elektronicznej. Szczegółowe informacje znajdziesz na stronie internetowej www.safescan.com.

Kontaktując się z naszym działem wsparcia – czy to telefonicznie, czy za pośrednictwem poczty elektronicznej – w każdym przypadku dopilnuj posiadania następujących informacji:
numeru modelu, numeru części, numeru seryjnego (widniejącego na etykiecie produktu przyklepionej na spodzie urządzenia), numeru wersji oprogramowania oraz daty zakupu.

SAFESCAN® is a registered trademark of Solid Control Holding B.V.

No part of this manual may be reproduced in any form, by print, copy or in any other way without prior written permission of Solid Control Holding B.V. Solid Control Holding B.V. reserves all intellectual and industrial property rights such as any and all of their patent, trademark, design, manufacturing, reproduction, use and sales rights. All information in this manual is subject to change without prior notice. Solid Control Holding B.V. is not liable and/or responsible in any way for the information provided in this manual.

www.safescan.com
info@safescan.com