

Uporabniški priročnik

Slovenian

6175

Tehtnica za denar



Različica za tiskanje

[Kliknite tukaj](#), da odprete tiskano različico priročnika v izbranem jeziku.

Kazalo vsebine

1. Vsebina paketa	04
2. Safescan 6175	05
3. Zaslon in gumbi	06
4. Prva uporaba	07
4.1. Namestititev	
4.2. Nastavitve regije (kraj uporabe)	
4.3. Izbira valute	
5. Navodila za štetje	10
5.1. Štetje kovancev	
5.2. Štetje bankovcev	
5.2.1. Preveč bankovcev na platformi	
5.2.2. Zaznana nelogična teža	
5.3. Štetje starih in novih različic istega apoena	
5.4. Štetje zvitkov kovancev	
5.4.1. Štetje zvitkov kovancev/vrečk s samodejnim prepoznavanjem zvitkov kovancev »SAMODEJNO«	
5.4.2. Štetje zvitkov/vrečk kovancev s podobno težo	
5.4.3. Štetje zvitkov kovancev/vrečk po apoenu	
5.5. Končanje štetja	
5.5.1. Oglad trenutnih rezultatov štetja	
5.5.2. Počisti/popravi rezultate štetja	
5.5.3. Shranjevanje/tiskanje*/NASTAVITEV banke/dodajanje reference	
5.5.4. Izvoz rezultatov v sistem Safescan MCS	
5.5.5. Začetek novega štetja	

6. Meni in delovanje	24
6.1. Splošno delovanje	
6.2. Struktura menija	
6.3. Novo štetje	
6.4. Tehnica	
6.5. Valuta	
6.6. Umerjanje zvitkov/vrečk kovancev, svežnjev bankovcev, nedenarnih postavk, druge posodice za kovance	
6.7. Umerjanje nedenarnih postavk	
6.7.1. Umerjanje kuponov	
6.7.2. Umerjanje žetonov	
6.8. Umerjanje druge posodice za kovance	
6.9. Nastavitev naprave	
6.9.1. Podmeni - struktura	
6.9.2. Nastavitev ure in datuma	
6.10. Oglad shranjenih rezultatov štetja	
6.11. Čiščenje vseh štetij	
<hr/>	
7. Meni za štetje in delovanje	47
7.1. Odpiranje menija za štetje	
7.2. Struktura menija za štetje	
7.3. Shranjevanje štetja	
7.4. Nastavitev banke	
7.5. Nastavitev referenčne številke	
7.6. Tiskanje	
<hr/>	
8. Odpravljanje težav	53
<hr/>	
9. Polnilna baterija (dodatna oprema)	59
9.1. Namestitev polnilne baterije Safescan LB-205	
9.2. Prikaz stanja polnilne baterije	
<hr/>	
10. Posodobitve	60
<hr/>	
11. Varnostni ukrepi	61
<hr/>	
12. Dodatna oprema	63
<hr/>	
13. Tehnični podatki	64

1. Vsebina paketa

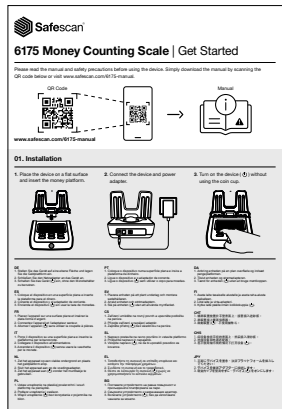

1. Tehnica za denar Safescan 6175
2. Denarna platforma
3. Posodica za kovance
4. Priključni kabel USB/MCS
5. Napajalni adapter (12 V/0,5 A, 6 W)
6. Prospekt za začetek uporabe/varnostna navodila

2. Safescan 6175

Spredaj

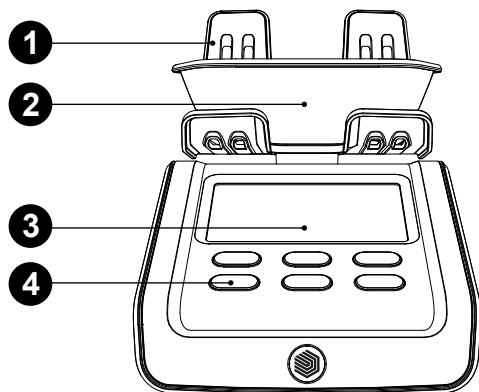

Spodaj

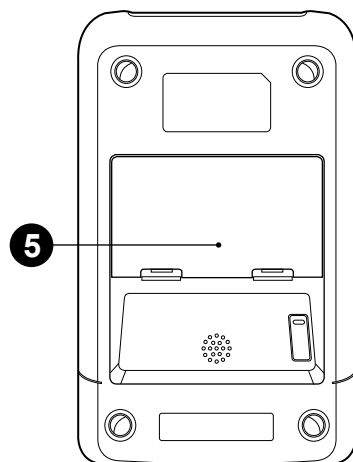

Nazaj

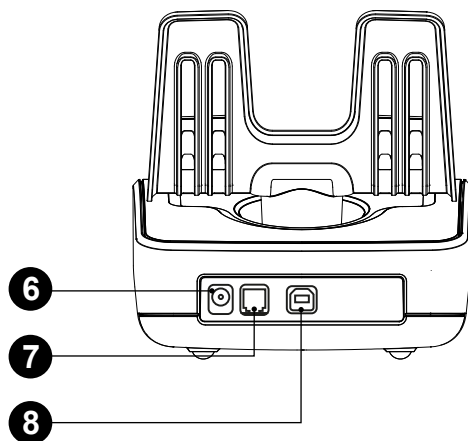

1. Denarna platforma
2. Posodica za kovance
3. Zaslón LCD
4. Upravljalne tipke
5. Predalček za baterije
6. Priključek za napajanje
7. Priključek za tiskalnik
8. Priključek USB/MCS

3. Zaslón in gumbi

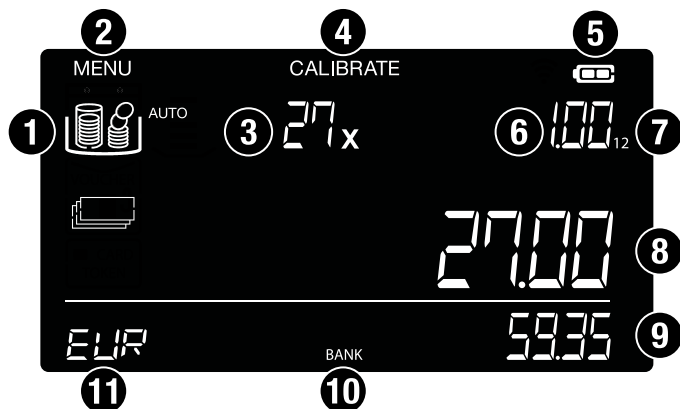

1. Postavke denarne vrednosti (kovanci, bankovci, svežnji in druge nedelarne postavke)
2. Meni Nastavitve
3. Količina
4. Meni za umerjanje
5. Indikator ravni napolnjenosti baterije
6. Enota
7. Različica enote
8. Trenutna vrednost/vrednost na platformi
9. Skupna prešteta vrednost
10. Aktivna funkcija banke
11. Valuta

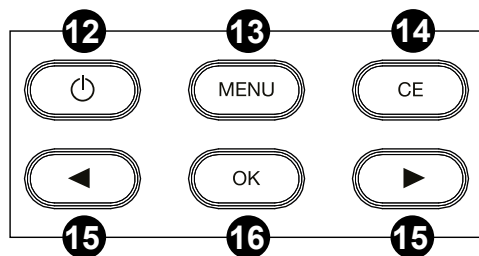

12. Vklop/izklop
13. Odpiranje menija z nastavitvami
14. Brisanje vnosa/nazaj
15. Tipke za krmarjenje
16. Potrditev izbora/dodajanje vrednosti vsoti

4. Prva uporaba

4.1. Namestitev

1. Napravo postavite na ravno površino in vstavite denarno platformo.

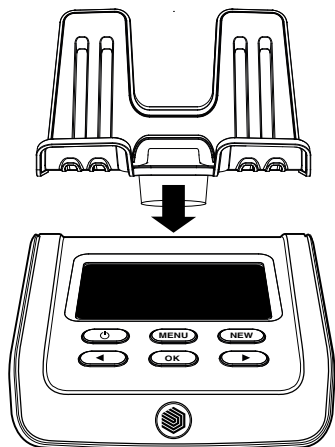

2. Priključite napravo in napajalnik.

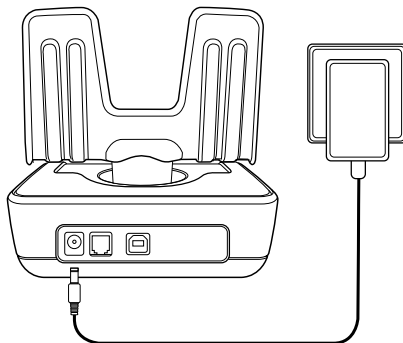

3. Vključite napravo (⏻).

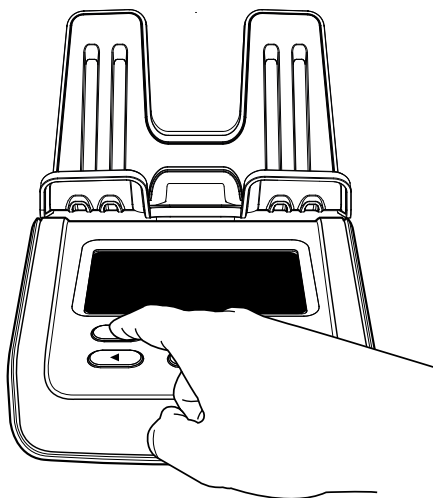

Opomba: Posodica za kovance pri vklopu naprave ne sme biti na denarni platformi.

4.2. Nastavitev regije (kraj uporabe)

1. Ko vklopite napravo, izberite regijo/lokacijo, kjer jo boste uporabljali.
2. S smernimi tipkami (◀▶) preklopite med različnimi razpoložljivimi regijami (**EVROPA, ZK, ZDA, JV AZIJA in AVSTRALIJA**).

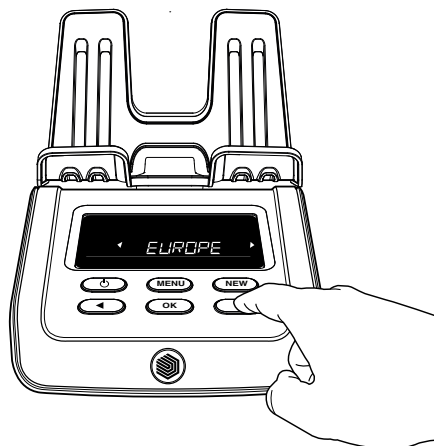

3. Ko izberete pravo regijo, pritisnite »OK« (V redu).

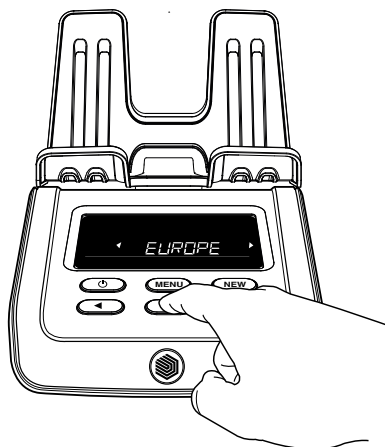

4.3. Izbira valute

1. Nato s smernimi tipkami (◀▶) izberite privzeto valuto in pritisnite »OK« (V redu), da shranite nastavitvev.
2. Naprava bo zdaj aktivirala način štetja, tako da lahko začnete šteti, pri čemer začnete z najmanjšim apoenom.

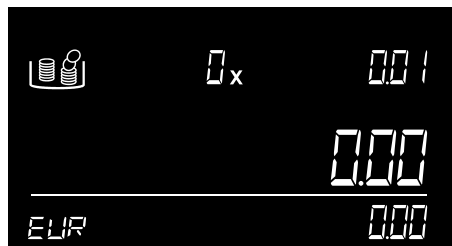
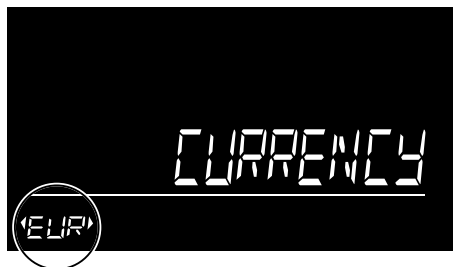

5. Navodila za štetje

Opomba: Štej en apoen za drugim. Za učinkovito štetje se prepričajte, da so bili kovanci in bankovci predhodno razvrščeni. Pri štetju kovancev vedno uporabite posodico za kovance.

5.1. Štetje kovancev

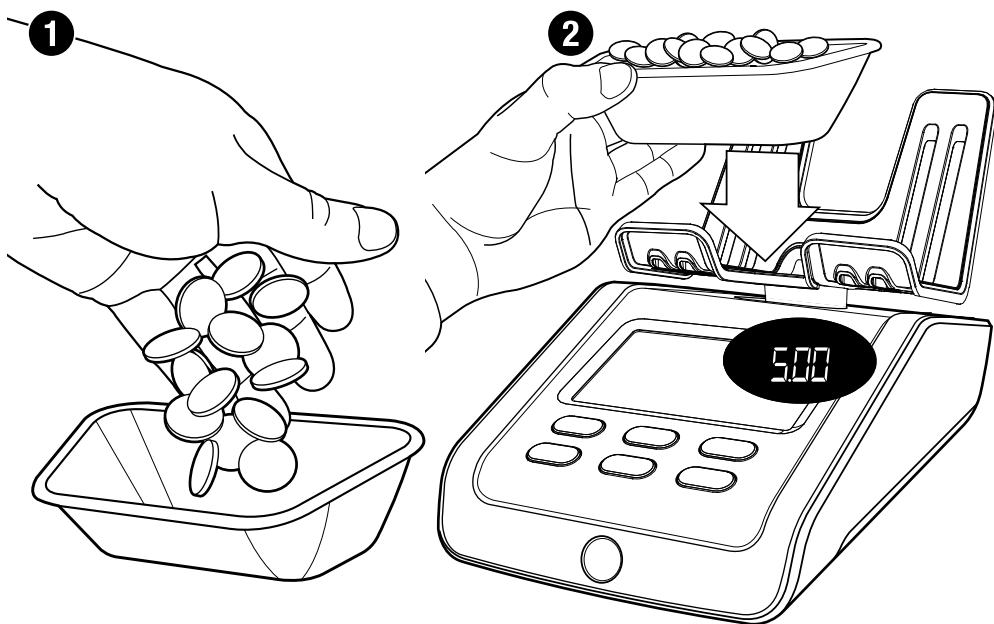

Naprava prikaže apoen v zgornjem desnem kotu zaslona. Vstavite kovance s prikazanim apoenom v posodico za kovance.

Ko vstavite vse kovance, postavite posodico za kovance na denarno platformo naprave.



Prikazana bosta količina in vrednost kovancev. Ko naprava konča štetje, boste slišali potrditveni pisk.

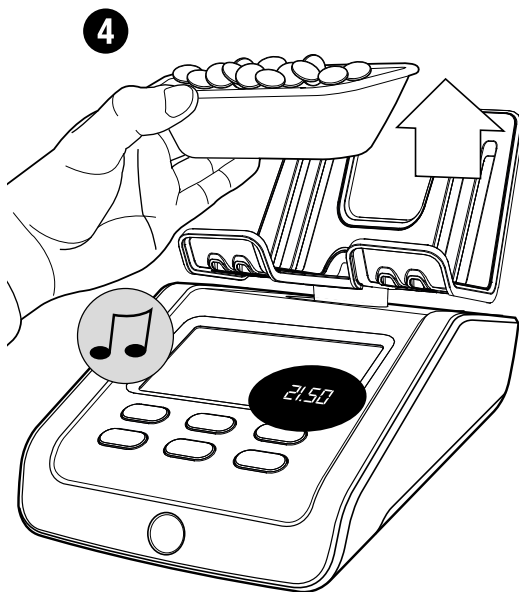

Vzemi posodico za kovance s platforme. Rezultat štetja bo dodan vsoti, za potrditev boste slišali pisk.

6175 samodejno preklopi na naslednji apoen kovanca. Če želite, lahko za izbiro apoena uporabite gumba (◀▶). 6175 po štetju apoena kovanca najvišje vrednosti samodejno preklopi na apoen bankovca najnižje vrednosti.

5.2. Štetje bankovcev

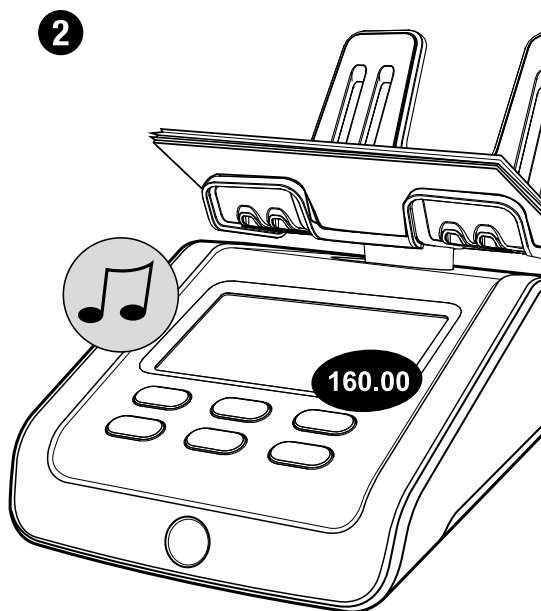
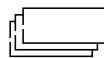

Ko preštejete vse posamezne kovance, naprava začne šteti bankovce. Začne z apoenom, ki je prikazan v zgornjem desnem kotu zaslona.

Bankovce prikazanega apoena postavite na denarno platformo naprave. To naredite v majhnih svežnjih z največ 25 bankovci, da zagotovite najbolj natančno štetje.

Slišali boste pisk, ki potrjuje, da so bankovci prešteti. Na zaslonu se nato prikažeta skupno število in vrednost bankovcev, vrednost pa je dodana v seštevek.



Pustite prvi sveženj na denarni ploščadi in dodajte naslednji sveženj istega apoena. Nadaljujte z dodajanjem svežnjev, dokler niso prešteti vsi bankovci izbranega apoena.

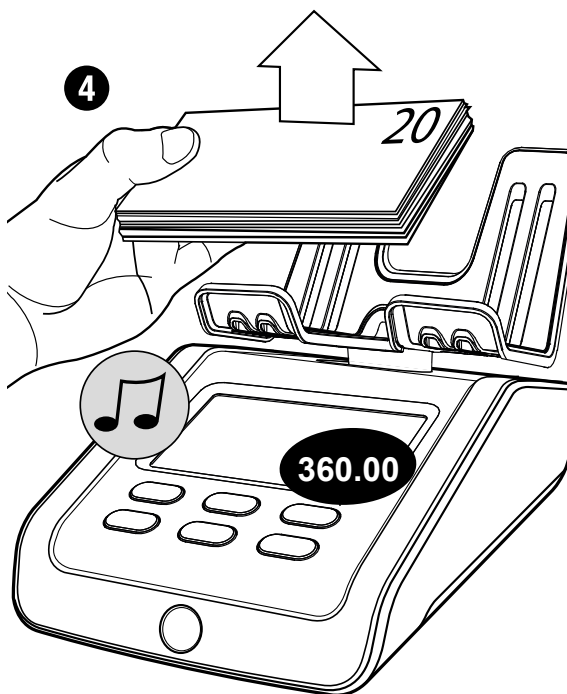

Vse bankovce odstranite hkrati s platforme. Slišali boste pisk, ki potrjuje, da so bankovci prešteti. Njihova vrednost bo dodana k vsoti. 6175 samodejno preklopi na naslednji apoen bankovca.

5.2.1. Preveč bankovcev na platformi

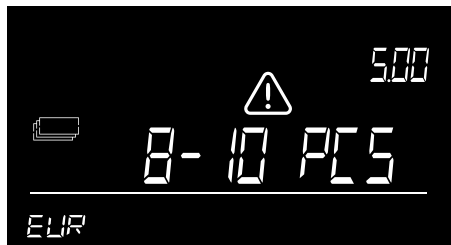

Na platformo ste položili preveč bankovcev. Na zaslonu je prikazano »**Remove** ... pcs« (Odstranite ... kosov). Odstranite toliko bankovcev, kot je predlagano, dokler 6175 ne določi števila bankovcev. Še naprej dodajajte bankovce na platformo v manjših svežnjih.

5.2.2. Zaznana nelogična teža

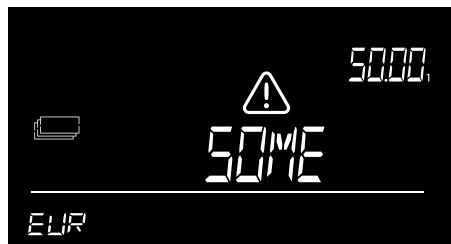

Zaznana nelogična teža: 6175 ne more določiti pravilnega števila bankovcev na platformi. Na zaslonu je prikazano "**Odstranite nekaj**". Odstranite nekaj bankovcev (največ 5 bankovcev naenkrat), dokler 6175 ne določi števila bankovcev. Še naprej dodajajte bankovce na platformo v manjših svežnjih.

5.3. Štetje starih in novih različic istega apoena

Če je razlika v teži med staro in novo različico bankovca (apoena) znotraj določene mejne vrednosti, ju lahko preštejete skupaj. Ni jih treba vnaprej ločiti. Upoštevajte, da lahko naenkrat preštejete največ 20 bankovcev.

Če razlika v teži med različnimi različicami ni znotraj mejnih vrednosti, vas lahko Safescan 6175 prosi, da jih štejete ločeno.

Različice so navedene na zaslonu.

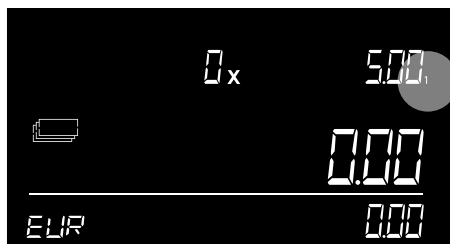

Različica 1 je stara različica

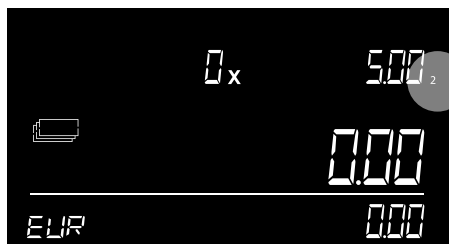

Različica 2 je nova različica.

Ko v obtok pride nova različica ali apoen vnaprej nameščene valute, lahko brezplačno posodobite Safescan 6175 tako, da prenesete posodobitev valute s spletne strani **www.safescan.com**.

5.4. Štetje zvitkov kovancev

Na denarno platformo postavite samo cele zvitke kovancev. To pomeni, da zvitek kovanec vsebuje pravilno število kovancev ter da so vsi istega apoen in valute.

Uteži zvitkov kovancev za valute **EUR, GBP, USD** in **HKD** so vnaprej umerjene v napravi. Uteži zvitkov kovancev za druge valute lahko umerite ročno. Glejte poglavje 4.2.6. Kako umeriti zvitke kovancev.

5.4.1. Štetje zvitkov kovancev/vrečk s samodejnim prepoznavanjem zvitkov kovancev „SAMODEJNO“

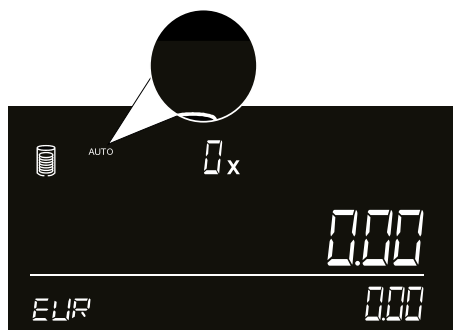

Samodejno prepoznavanje zvitkov kovancev se bo začelo takoj po štetju posameznih bankovcev. Na zaslonu je prikazana ikona 'AUTO' (samodejno).

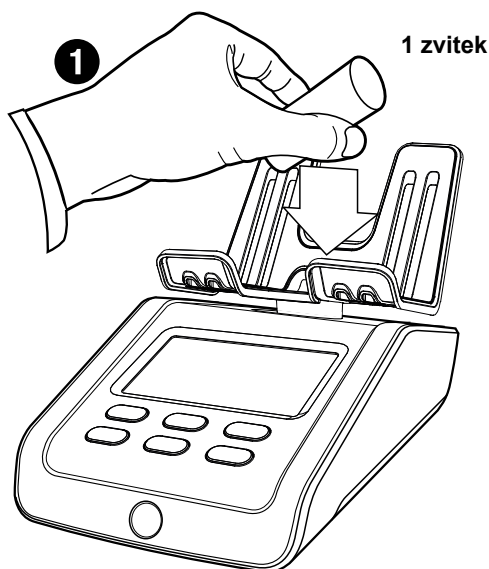

Na denarno platformo položite en celoten zvitok kovancev izbrane valute.

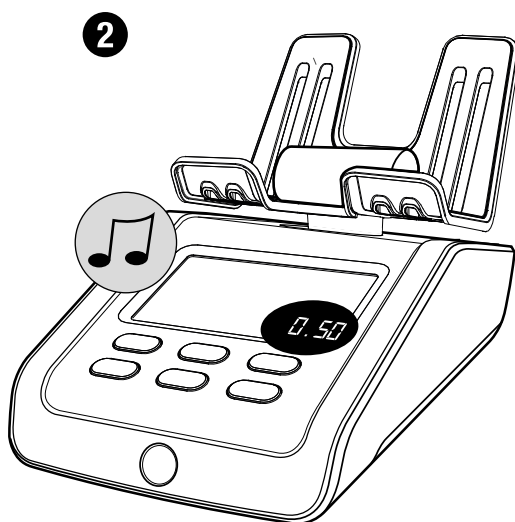

Po potrditvi zvitka kovancev se oglasi pisk. Za kratek čas se prikažejo količina, vrednost in apoen zvitka (2 sekundi). Po tem bosta prikazana skupna količina in vrednost zvitkov kovancev.

3

+ 1 zvitek
+ 1 zvitek
+ 1 zvitek

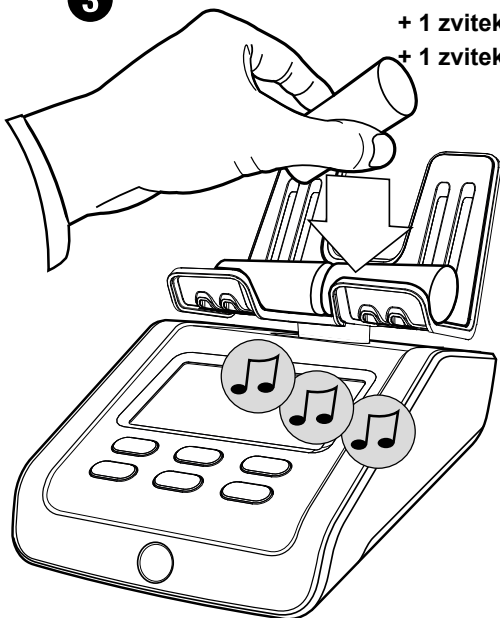

4

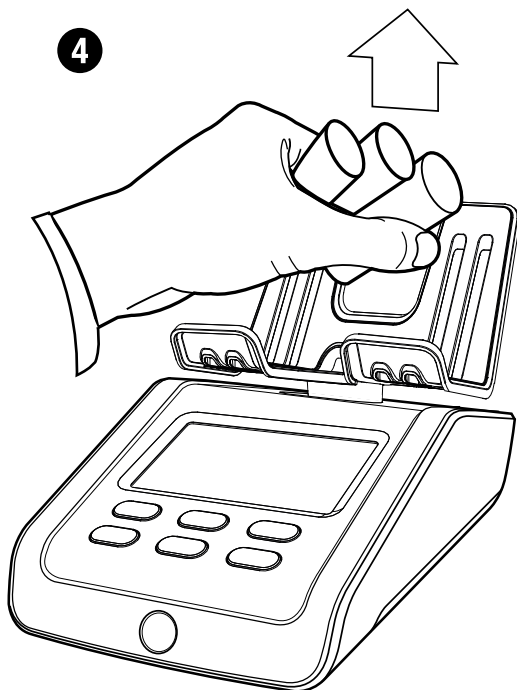

Na platformo dodajte še en zvitek kovancev in počakajte na potrditveni pisk, preden dodate naslednji zvitek kovancev. Ta postopek ponavljajte tako, da dodajate zvitke kovancev enega za drugim, dokler niso vsi zvitki kovancev na ploščadi in se štejejo.

Odstranite vse zvitke kovancev s platforme za denar. Rezultat štetja bo prištet skupni vsoti.

Upoštevajte, da funkcija samodejnega zvitka ni na voljo za valuto HKD. Upoštevajte postopek, opisan v razdelku 5.4.3.

5.4.2. Štetje zvitkov/vrečk kovancev s podobno težo

Nekatere valute imajo pakete kovancev, ki se razlikujejo po apoenih, vendar so podobni po teži. Ko je takšen paket zaznan, vam Safescan 6175 omogoči izbiro pravega apoena. Spodaj si oglejte primer, kako upravljati to funkcijo.



1. Naprava je zaznala paket apoenov s skupno težo. Prikazano je sporočilo "SELECT" (Izberite) in puščice utripajo.



2. Z gumbi (◀▶) izberite apoen zvitka/vrečke kovancev, ki je na platformi.

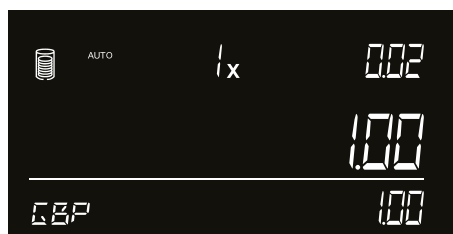

3. Pritisnite »OK« (V redu), da potrdite apoen zvitka/vrečke kovancev. Naprava bo prištela rezultate štetja skupni vsoti.

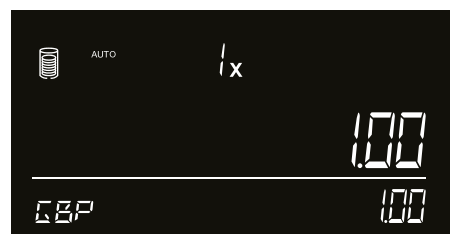

4. Prikaz apoena po dveh sekundah izgine. Naprava je pripravljena za prejem naslednjega zvitka/vrečke kovancev.

5.4.3. Štetje in ogled zvitkov kovancev ali vrečk na apoen

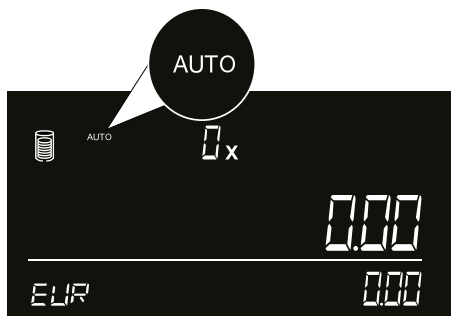

Če želite šteti zvitke kovancev glede na apoen, uporabite gumbe (◀▶), da izberete »**AUTO**« (Samodejno) zvitke kovancev. Pritisnite »**OK**«.

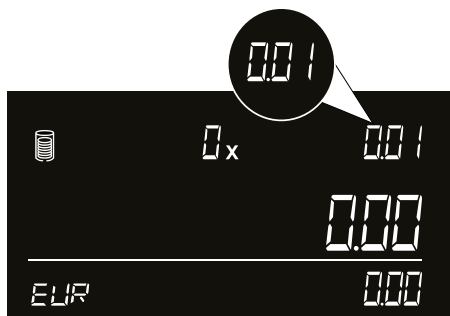

Z gumbom (▶) izberite prvi razpoložljivi apoen zvitka kovancev.

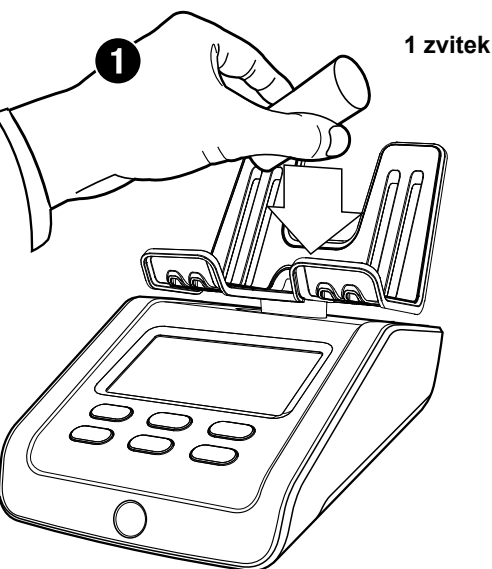

Na denarno platformo položite en celoten zvitke kovancev izbranega apoena.

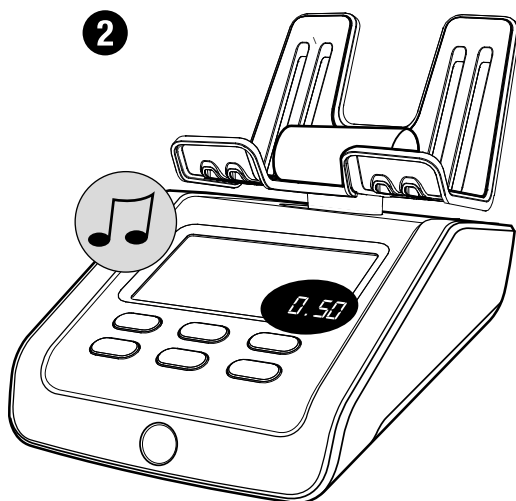

Po potrditvi zvitka kovancev se oglasi pisk. Prikazani so količina, vrednost in apoen zvitka.

3

+ 1 zvitek
+ 1 zvitek
+ 1 zvitek



Na platformo dodajte še en zvitek kovancev izbranega apoena in počakajte na potrditveni pisk, preden dodate naslednji zvitek kovancev. Ta postopek ponavljajte tako, da dodajate zvitke kovancev enega za drugim, dokler niso vsi zvitki kovancev tega apoena na platformi in se štejejo.

4



Odstranite vse zvitke kovancev s platforme za denar. Rezultat štetja bo prištet skupni vsoti. Naprava bo samodejno preklopila na naslednji apoen zvitka kovancev.

5.5. Končanje štetja

5.5.1. Ogled trenutnih rezultatov štetja

Če si želite ogledati rezultate štetja zvitkov kovancev, z gumboma (◀▶) izberite »**AUTO**« (Samodejno) zvitke kovancev in pritisnite »**OK**«, če si želite ogledati ločene rezultate zvitkov kovancev.

5.5.2. Počisti/popravi rezultate štetja

Med štetjem lahko kadar koli izbrišete ali dodate rezultate štetja v postavko štetja. Preprosto z gumbi (◀▶) preklopite na element, ki ga je treba spremeniti. Od tukaj dalje lahko:

- Če želite dokončati štetje, dodajte še več izbranih postavk štetja.
- Pritisnite »**CE**«, da izbrišete rezultate štetja izbrane postavke štetja. Ko želite izbrisati celotno štetje, zaženite novo štetje, kot je opisano v postavkah **MENIJA**.

5.5.3. Shranjevanje/tiskanje*/NASTAVITEV banke/ dodajanje reference

Safescan 6175 ima priročen meni za štetje, v katerem so vse potrebne funkcije za štetje vaših postavk in izvoz rezultatov.

Med štetjem preprosto pritisnite »**OK**« (V redu), da odprete meni za štetje. Več informacij najdete v poglavju 7.

* Tiskanje rezultatov štetja

Po končanem štetju lahko rezultate štetja natisnete z izbirnim tiskalnikom Safescan TP-230.

5.5.4. Izvoz rezultatov v sistem Safescan MCS

Če želite izvoziti rezultate štetja, priključite Safescan 6175 na računalnik. Zaženite programsko opremo za štetje denarja Safescan. Med izvajanjem enega štetja kliknite ikono »Število v živo« za ogled trenutnega štetja, nato pa pritisnite »Sprejmi«, da shranite rezultat štetja. Ko shranite eno ali več štetij v pomnilnik naprave 6175, kliknite ikono »Podatki o štetju«, da prenesete te rezultate štetja iz naprave Safescan 6175 v računalnik. Več informacij najdete v priročniku za programsko opremo Safescan MCS. Priročnik lahko prenesete s spletnega mesta www.safescan.com.

5.5.5. Začetek novega štetja

Če želite začeti novo štetje, pritisnite »**MENU**« (Meni). Na prikazovalniku bo prikazano »**NEW COUNT**« (Novo štetje). Za potrditev pritisnite »**OK**« (V redu).

6. Meni in delovanje

To poglavje vsebuje navodila za uporabo in pojasnjuje različne strukture menijev naprave Safescan 6175.

6.1. Splošno delovanje

Če je potrebno določeno dejanje ali če je na voljo več možnosti, se lahko med možnostmi premikate z gumbi (◀▶). Ko je premikanje mogoče ali ko morate v meniju izbrati eno možnost, bosta na zaslonu prikazani dve utripajoči puščici. Na primer:



2 utripajoči puščici kažeta, da se lahko premikate med razpoložljivimi elementi menija



2 utripajoči puščici pomenita, da morate izbrati številko.

Izbor lahko potrdite z gumbom »OK« (V redu). Če se želite vrniti na prejšnji korak, pritisnite gumb »CE«.

6.2. Struktura menija

Do menija naprave lahko dostopate z gumbom »MENU« (Meni). Za premikanje med elementi lahko uporabite gumba (◀▶). Če želite vnesti možnost, pritisnite »OK« (V redu). Struktura menija je naslednja:

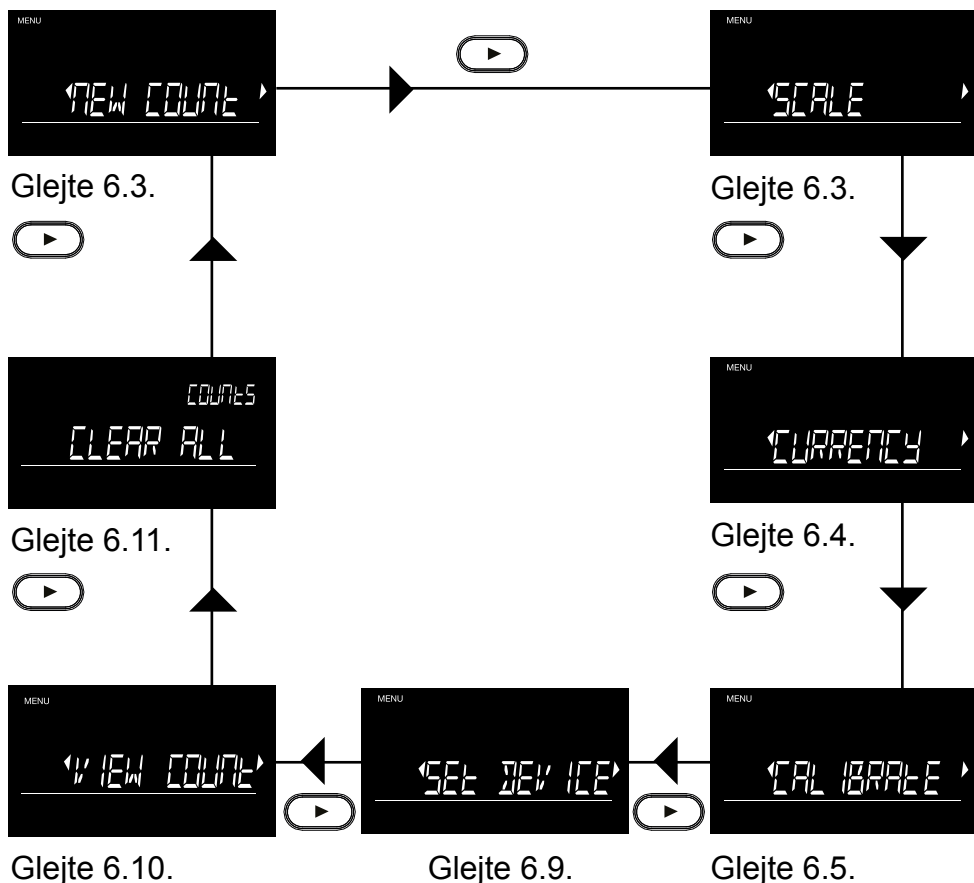

6.3. Novo štetje



Ko želite začeti novo štetje in izbrisati vse obstoječe rezultate, pritisnite »OK« (V redu), ko je prikazan zaslon »NEW COUNT« (Novo štetje).



Besedilo bo začelo utripati. Za potrditev znova pritisnite »OK« (V redu).

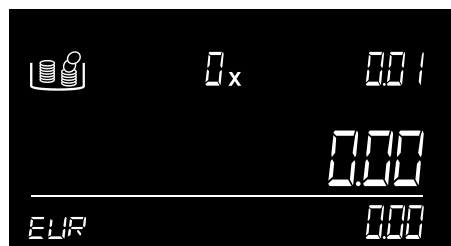

Naprava se bo vrnil na zaslon štetja, ki je v celoti ponastavljen na nič.

6.4. Tehdnica



Če želite aktivirati funkcijo tehtnice, pritisnite »OK« (V redu).



Zaslon se bo zdaj spremenil v način tehtanja.



Zdaj lahko tehtate predmete z natančnostjo 0,05 grama.

Čisto teža tehtnice lahko določite tako, da pritisnete »OK« (V redu), ko je nameščen privzeti element, kot je posodica. Na zaslonu se prikaže "*" in vrednost se spremeni nazaj na nič. Ko je privzeti element odstranjen, bo njegova teža prikazana kot negativna vrednost.

6.5. Valuta



Če želite spremeniti valuto, pritisnite »OK« (V redu), ko je prikazan zaslon »CURRENCY« (Valuta).

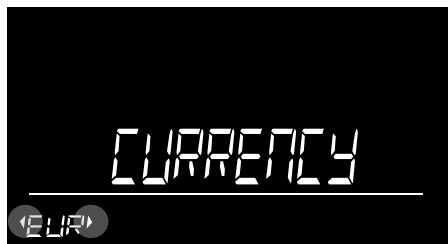

Aktivna valuta je zdaj prikazana z 2 utripajočima puščicama. Uporabite (◀▶), da se premaknete do zelene valute.

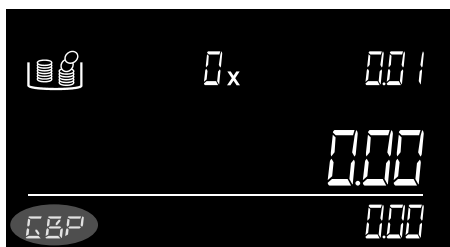

Ko pritisnete »OK« (V redu), se bo naprava vrnila na zaslon štetja in prikazala izbrano valuto.

6.6. Umerjanje zvitkov kovancev, vrečk kovancev, svežnjev bankovcev, edenarnih postavk in druge posodice za kovance



Safescan 6175 lahko poleg posameznih kovancev in bankovcev šteje tudi zvitke kovancev, vrečke kovancev, svežnje bankovcev in nedenarne postavke ter prepozna drugo posodico za kovance. Vendar je treba te postavke najprej umeriti. Če želite odpreti način za umerjanje, pritisnite »OK« (V redu), ko je prikazan zaslon »CALIBRATE« (Umerjanje). Ko odprete način za umerjanje, se z gumbi (◀▶) premaknete do želenega apoena. Če želite preklopiti na naslednji element za umerjanje, pritisnite »MENU« (Meni). Zaporedje je: zvitki kovancev, svežnji bankovcev, kuponi, žetoni in druga posodica za kovance. Postopek umerjanja za vsako postavko v zvitkih kovancev, vrečkah kovancev ali svežnjih bankovcev je enak in poteka na naslednji način:

Umerjanje zvitkov/vrečk kovancev in svežnjev bankovcev

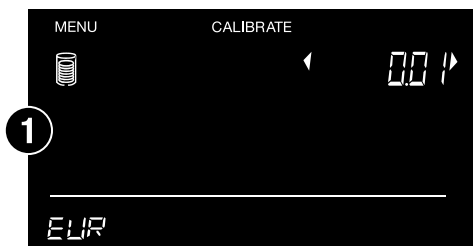

Primer: Za zvitke kovancev. Premakni se na želeni apoen z gumbom (◀▶) in potrdite s pritiskom tipke »OK« (V redu).



Zdaj postavite 5 praznih zvitkov kovancev (tega apoena) na platformo.



Stroj vas bo zdaj prosil, da potrdite. Pritisnite »OK« (V redu), da to storite.



Odstranite zvitke kovancev, da preidete na naslednji korak umerjanja.



Z gumbi (◀▶) izberite število kovancev, ki jih bodo zvitki vsebovali, in pritisnite »OK« (V redu).



Pritisnite »OK« (V redu), da shranite. Zvitek je zdaj umerjen in shranjen v stroju.

Meni za umerjanje se bo zdaj premaknil na naslednji apoen. Ponovite postopek tako, da izberete želeni apoen, kot je prikazano zgoraj, ali pa zaprite način za umerjanje tako, da pritisnete »OK« (V redu). Če želite preklopiti na naslednji element za umerjanje, uporabite gumb »MENU« (Meni).

6.7. Umerjanje nedenarnih postavk

Safescan 6175 lahko šteje tudi nedenarne postavke, kot so boni, kuponi, žetoni in ploščice. Upoštevajte spodnja navodila, da umerite te elemente in jih omogočite v meniju za štetje.

6.7.1. Umerjanje kuponov

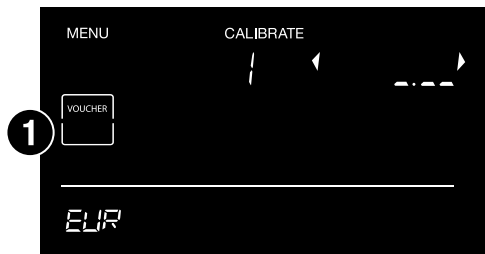

Z gumboma (◀▶)/(MENU (Meni)) se pomaknite do možnosti »Vouchers« (Kuponi) in pritisnite »OK« (V redu).

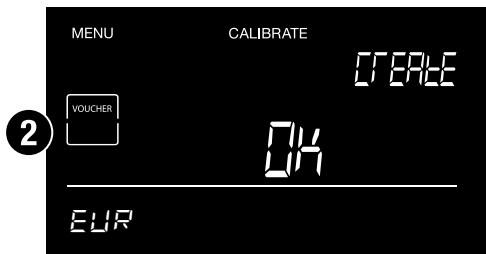

Znova pritisnite »OK« (V redu), da potrdite umerjanje kupona.



Nastavite številko za prvo številko z gumbi (◀▶). Na primer »2«. Pritisnite »OK« (V redu), da uporabite številko. Naslednja številka bo začela utripati.



Nastavite številko za naslednjo številko z gumbi (◀▶). Na primer »7«. Pritisnite »OK« (V redu), da uporabite številko. Naslednja številka bo začela utripati.



Nastavite številko za naslednjo številko z gumbi (◀▶). Na primer »5«. Pritisnite »OK« (V redu), da uporabite številko. Naslednja številka bo začela utripati.

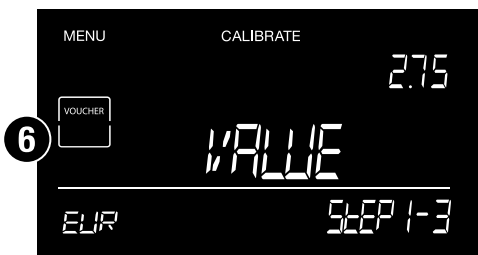

Na primer: Vrednost kupona je: **2,75**

Za potrditev pritisnite »OK« (V redu). Vnos 275 bo samodejno pretvorjen v vrednost: 2,75 (z »,75« kot decimalnima mestoma).



Postavite 10 kuponov na platformo. Naprava po končanem tehtanju kuponov odda pisk. Za potrditev pritisnite »OK« (V redu).



Pritisnite »OK« (V redu), da shranite nastavitve kuponov. Naprava samodejno preklopi na naslednji kupon za umerjanje. Pritisnite »OK« (V redu) za umerjanje naslednjega kupona ali pritisnite »CE« za izhod iz menija za umerjanje.

6.7.2. Umerjanje žetonov

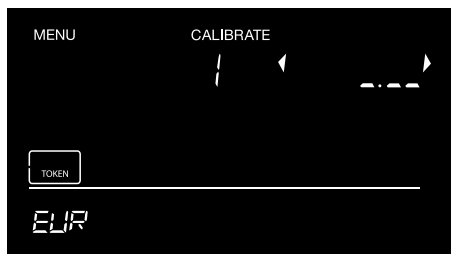

Z gumboma (◀▶)/(MENU (Meni)) se pomaknite do možnosti »Tokens« (Žetoni) in pritisnite »OK« (V redu).

Postopek je enak kot pri umerjanju kuponov, kot je opisano v prejšnjem poglavju.

V primerjavi z umerjanjem kuponov obstajata dve razliki:

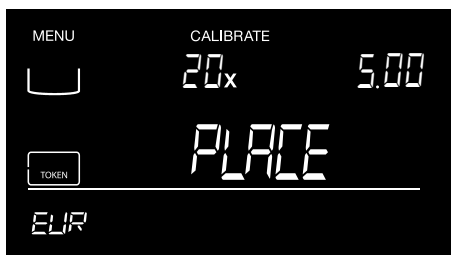

1. Naprava vas prosi, da položite 20 žetonov.
2. Za tehtanje žetonov morate uporabiti priloženo posodico za kovance. To pomeni, da morate v posodico za kovance dati 20 žetonov, preden jo postavite na napravo.

6.8. Umerjanje druge posodice za kovance

Safescan 6175 samodejno prepozna posodice za kovance s standardno težo 33,5 gramov. Če vaš blagajniški predal vsebuje posodice z drugačno težo, lahko Safescan 6175 konfigurirate tako, da jih prepozna.

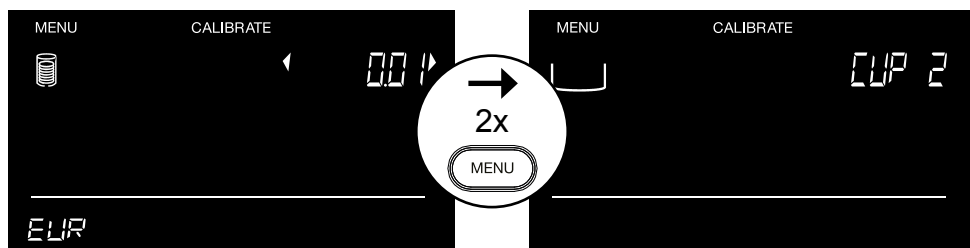

Ko pritisnete »OK« (V redu), boste pozvani, da položite posodico.

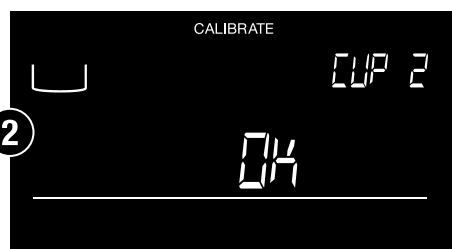

Stroj bo pokazal, da je teža posodice obdelana.

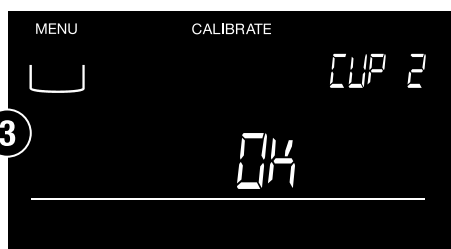

Pritisnite »OK« (v redu), da potrdite umerjanje.



Posodica je zdaj umerjena.

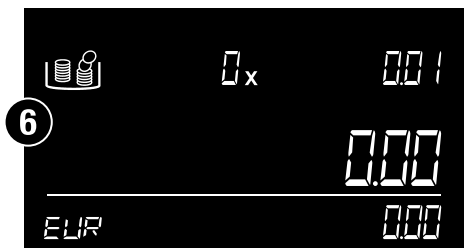
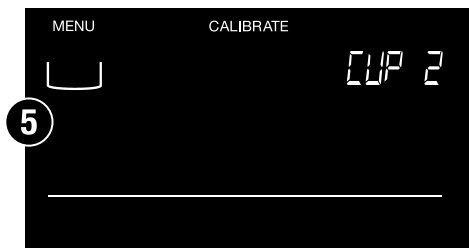

Pritisnite »OK« (V redu), da se vrnete na zaslon za štetje.

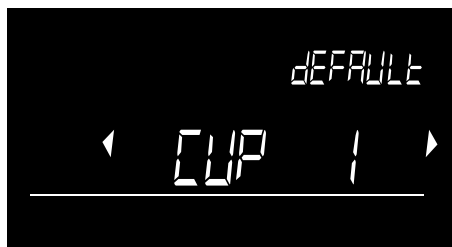

Ko boste od zdaj naprej zagnali Safescan 6175, boste morali potrditi, katera posodica mora biti nastavljena kot prednostna: posodica, ki je priložena napravi kot privzeta (POSODICA 1) ali posodica, ki ste jo umerili (POSODICA 2). Z gumbi (◀▶) izberite posodico, ki jo želite nastaviti kot prednostno. Izbor se bo samodejno shranil.

6.9. Nastavitev naprave

Safescan 6175 samodejno prepozna posodice za kovance s standardno težo 33,5 gramov.

Če vaš blagajniški predal vsebuje posodice z drugačno težo, lahko Safescan 6175 konfigurirate tako, da jih prepozna. Pritisnite

»OK« (V redu), da vnesete ta element menija. Ko ste v načinu **"SET DEVICE"** (Nastavitev naprave), se lahko po podmenijih premikate z gumbi (◀▶).

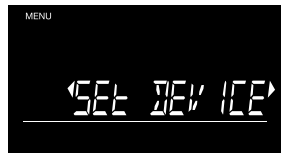

6.9.1. Podmeni - struktura



Glejte 6.9.2 – A



Glejte 6.9.2 – B

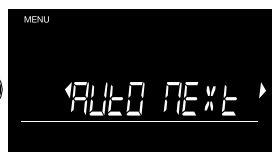

Glejte 6.9.2 – C



Glejte 6.9.2 – D



Glejte 6.9.2 – E

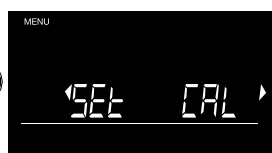

Glejte 6.9.2 – F



Glejte 6.9.2 – G



Glejte 6.9.2 – H



Glejte 6.9.2 – I

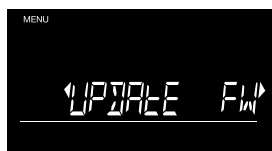

Glejte 6.9.2 – J

6.9.2. Nastavitev ure in datuma

A. Nastavitev časa in datuma



Pritisnite »OK« (V redu), da začnete postopek ta nastavitev za »TIME-DATE« (Ura in datum).

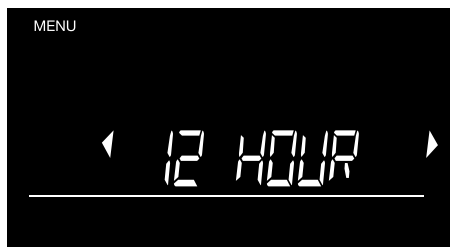

Med 12-urno in 24-urno obliko lahko preklopite z uporabo (◀▶) in pritisnite »OK« (V redu).

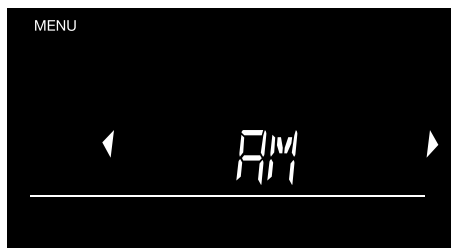

Preklopite med zapisom AM (dopoldan) in PM (popoldan) z gumbi (◀▶) in pritisnite »OK« (V redu) za potrditev.



Ure zdaj začnejo utripati. Na kratko pritisnite (◀▶), da spremenite prikaz za 1 uro navzgor ali navzdol, ali pa pritisnite in držite, da se pomaknete za več ur hkrati. Za potrditev pritisnite »OK« (V redu).



Minute začnejo utripati. Na kratko pritisnite (◀▶), da spremenite prikaz za 1 minuto navzgor ali navzdol, ali pritisnite in držite, da se pomaknete za več minut hkrati. Za potrditev pritisnite »OK« (V redu).



Skozi oblike zapisa datumov se pomikajte z uporabo (◀▶). Pritisnite »OK« (V redu), da potrdite želeno obliko zapisa. Na enak način zdaj nastavite leto, mesec in dan.

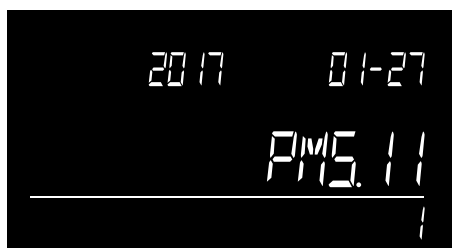

Prikazan bo kratek predogled nastavljenega časa in datuma. 6175 se nato vrne v podmeni.

B. SAMODEJNO DODAJANJE

Če aktivirate funkcijo **SAMODEJNEGA DODAJANJA**, Safescan 6175 samodejno doda količino in vrednost preštetega apoena skupnemu rezultatu štetja, ko odstranite apoena s platforme. Funkcija **SAMODEJNEGA DODAJANJA** je vedno privzeto vklopljena. Če izklopite to funkcijo, morate pritisniti »OK« (V redu), da dodate rezultate apoena k skupnemu znesku.



Če želite vklopiti ali izklopiti funkcijo, pritisnite »OK« (V redu), ko se prikaže zaslon za **SAMODEJNO DODAJANJE**.

Preklopite med **vklopom** in **izklopom** z gumbi (◀▶) in pritisnite »OK« za potrditev.

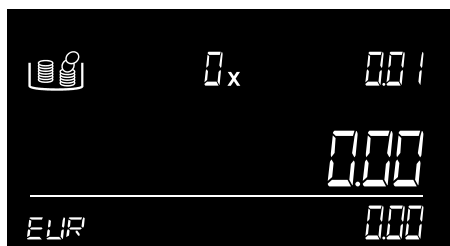

Naprava se vrne na zaslon za štetje.

B. SAMODEJNO NASLEDNJI

Z aktiviranjem funkcije **SAMODEJNO NASLEDNJI** stroj samodejno preklopi na naslednji apoen, ko so elementi odstranjeni s platforme. Če je ta funkcija izklopljena, morate uporabiti (▶) za pomik na naslednji apoen. Funkcija »Auto Next« (Samodejno naslednji) je privzeto **VKLOPLJENA**.



Če želite vklopiti ali izklopiti funkcijo, pritisnite »OK« (V redu), ko se prikaže zaslon za **SAMODEJNI NASLEDNJI** apoen.



Preklopite med **vklopom** in **izklopom** z gumbi (◀▶) in pritisnite »OK« za potrditev.

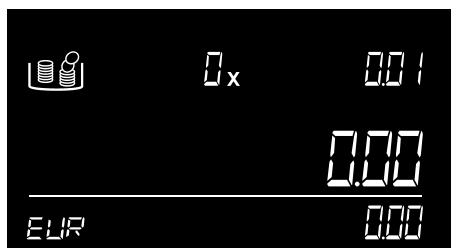

Naprava se vrne na zaslon za štetje.

D. SAMODEJNA BANKA

Če vklopite funkcijo **SAMODEJNE BANKE**, vas Safescan 6175 prosi, da nastavite znesek banke na začetku vsakega novega štetja.



Če želite vklopiti ali izklopiti funkcijo, pritisnite »OK« (V redu), ko se prikaže zaslon za **SAMODEJNO DODAJANJE**.



Preklopite med **vklopom** in **izklopom** z gumbi (◀▶) in pritisnite »OK« za potrditev.

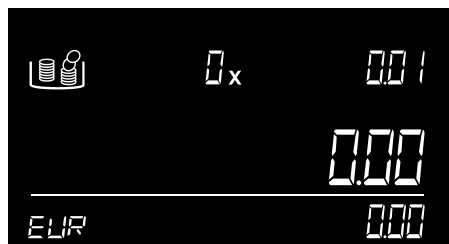

Naprava se premakne na zaslon za štetje.

E. SAMODEJNA REFERENCA

Če vklopite funkcijo **SAMODEJNE REFERENCE**, vas Safescan 6175 prosi, da na začetku vsakega novega štetja vstavite referenčno številko.



Če želite vklopiti ali izklopiti funkcijo, pritisnite »OK« (V redu), ko se prikaže zaslon za **SAMODEJNO DODAJANJE**.

Preklopite med **vklopom** in **izklopom** z gumbi (◀▶) in pritisnite »OK« za potrditev.

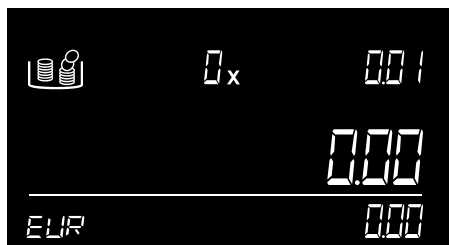

Naprava se premakne na zaslon za štetje.

F. Ponovno umerjanje tehtalne celice



Če je tehtalna celica/tehtalni element naprave Safescan 6175 poškodovan (zaradi preobremenitve ali močnega udarca), ga boste morda morali znova umeriti.

1. Pritisnite »OK« (V redu), da začnete postopek ponovnega umerjanja.
2. Naprava bo začela določati čisto težo in bo nadaljevala s prošnjo za namestitev 500 gramov teže* na platformo.
3. Po namestitvi 500 gramske teže bo naprava samodejno zagnala postopek umerjanja. Na zaslonu utripa besedilo: "Sampling" (Vzorčenje) utripa.
4. Ko je postopek končan, bo naprava prikazala: »Finished« (Končano). Odstranite utež z denarne platforme. Naprava je zdaj pripravljena za uporabo.

* Umeritveno težo 500 gramov lahko kupite na www.safescan.com. Če je ne najdete na spletnem mestu, se obrnite na nas.

G. Nastavitev regije



Izberite regijo, kjer boste uporabljali napravo Safescan 6175. Z gumbi (◀▶) preklopite med možnostmi **EUROPE** (Evropa), **UK** (Združeno kraljestvo), **USA** (ZDA), **S-E ASIA** (JV Azija) in **AUSTRALIA** (Avstralija). Za potrditev pritisnite »OK« (V redu).

H in I. Ponastavitev na privzeto tovarniško nastavitvev

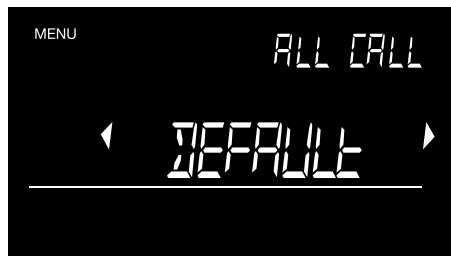

Pritisnite »OK« (V redu), da začnete s ponastavitvijo naprave. Če želite začeti uporabljati napravo Safescan 6175 na novo, jo lahko ponastavite privzete tovarniške nastavitve. Privzeto: Ponastavi na privzete nastavitve, hkrati pa ohrani uporabniška umerjanja za pakete kovancev. Privzeto »All Cal« (Vsa umerjanja): Ponastavi na privzete nastavitve, vključno z uporabniškimi umerjanji in paketi kovancev.

OPOZORILO: Če izberete privzeto možnost ponastavitve "ALL CAL" (Vsa umerjanja), bodo vse prilagojene nastavitve, kot so umerjeni elementi, izbrisane in vse osnovne nastavitve bodo veljale od ponovnega zagona.

Če želite znova naložiti vnaprej konfigurirane podatke o kovancih za **EUR, GBP, USD** in **HKD**, zaženite orodje za posodabljanje valut in izberite »Yes« (Da), ko se prikaže pojavno okno s pozivom, ali želite v napravo vključiti vnaprej konfigurirane podatke o kovancih. Nato pritisnite »Save to device« (Shrani v napravo), da znova shranite te podatke v tehnico za denar Safescan.

J. Posodobitev vdelane programske opreme



Pritisnite »OK« (V redu), da nastavite napravo v načinu posodobitve vdelane programske opreme. Posodobitve vdelane programske opreme (kadar je primerno) so na voljo na spletni strani **www.safescan.com**.

Prenesite paket za posodobitev vdelane programske opreme in upoštevajte priložena navodila za posodobitev naprave Safescan 6175.

6.10. Ogled shranjenih rezultatov štetja



Če si želite ogledati shranjene rezultate štetja, pritisnite »OK« (V redu).



Številka štetja (M#) zadnjega shranjenega štetja začne utripati. S puščičnimi tipkami (◀▶) se pomaknite do zelene številke štetja in pritisnite »OK« (V redu) za ogled rezultatov.

- Oglejte si rezultate štetja s puščičnimi tipkami (◀▶).
- Uporabite gumb »CE« za pomik na prejšnji korak.
- Pritisnite »OK« (V redu), da natisnete izbrane rezultate štetja.

6.11. Čiščenje vseh štetij



Če želite odpreti funkcijo **CLEAR ALL** (Počisti vse), pritisnite »OK« (V redu).



Besedilo **CLEAR ALL** (Počisti vse) začne utripati. Pritisnite »OK« (V redu), da počistite vse rezultate štetja iz naprave.

7. Meni za štetje in delovanje

Meni za štetje vsebuje vse funkcije, ki so uporabne med štetjem in po njem. V tem meniju lahko:

- shranite rezultate,
- dodajte referenčno številko štetju,
- nastavite vrednost banke in
- natisnete rezultate.

7.1. Odpiranje menija za štetje

Pritisnite »OK« (V redu), da odprete meni za štetje.

- Meni za štetje lahko odprete kadar koli med štetjem.
- Meni za štetje lahko odprete samo, kadar je denarna platforma prazna.

Ko pritisnete »OK« (V redu), se prikaže prva funkcija »**SAVE COUNT**« (Shrani štetje).

Za pomikanje po različnih funkcijah uporabite tipke (◀▶), za izbiro funkcije pa pritisnite »OK« (V redu).



Če puščični tipki utripata, se lahko pomikate med razpoložljivimi menijskimi elementi.

7.2. Struktura menija za štetje

Za pomikanje po različnih funkcijah uporabite tipke (◀▶), za izbiro funkcije pa pritisnite »OK« (V redu). Struktura menija deluje na naslednji način:

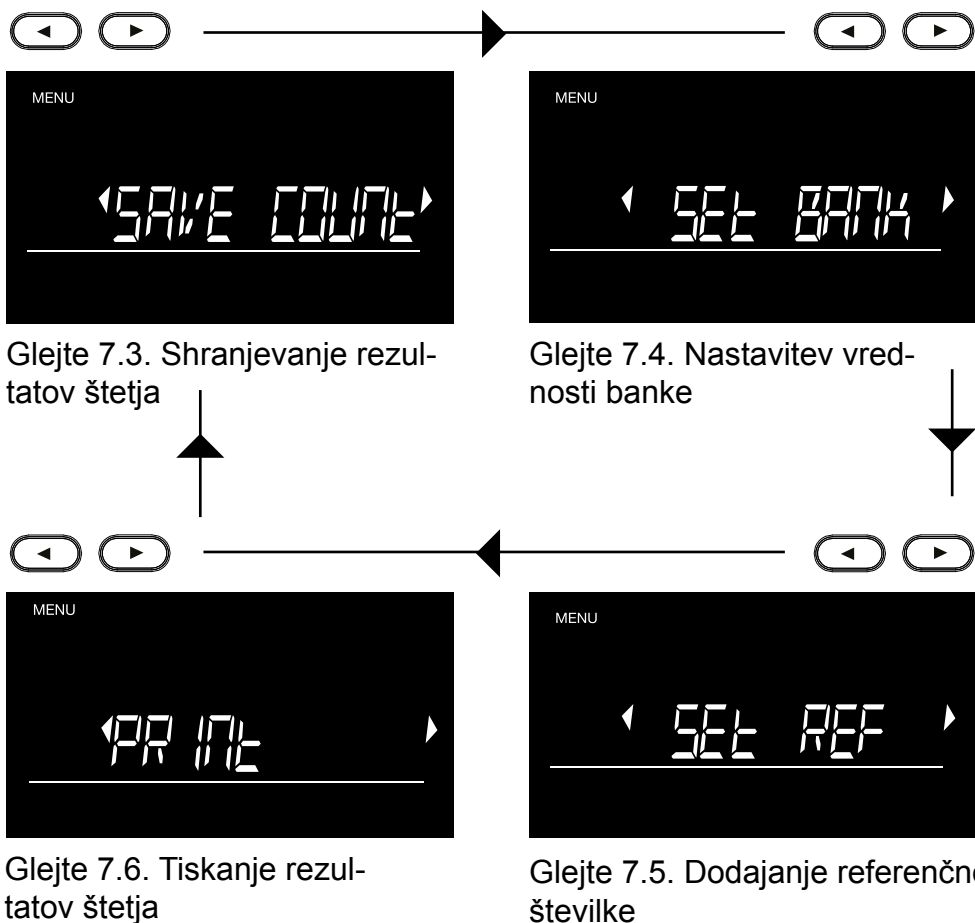

7.3. Shranjevanje štetja

Rezultate štetja lahko shranite v notranji pomnilnik naprave s funkcijo »**SAVE COUNT**« (Shrani štetje). Nato jih lahko obdelate, kadar koli vam ustreza.



Pritisnite »**OK**« (V redu), da shranite rezultate štetja.

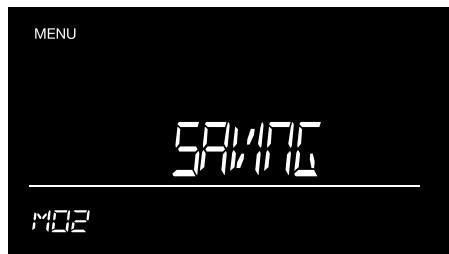

Rezultat štetja je zdaj shranjen v napravi. Povezana številka pomnilnika je prikazana v spodnjem levem kotu.

Ko shranite rezultat štetja, se naprava vrne na zaslon za štetje. Če želite uporabiti še druge funkcije menija za štetje, znova pritisnite »**OK**« (V redu), da odprete meni za štetje.

7.4. Nastavitev banke

Začetno vrednost blagajniškega predala lahko vstavite z možnostjo »**SET BANK**« (Nastavi banko).

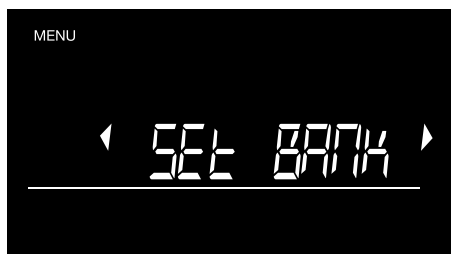

Pritisnite »**OK**« (V redu), da izberete funkcijo banke in vstavite začetno vrednost blagajniškega predala.

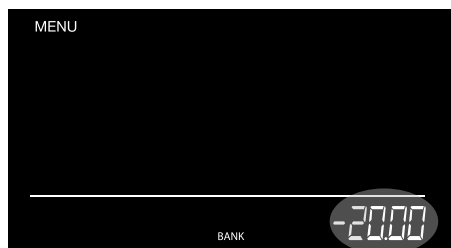

ALI

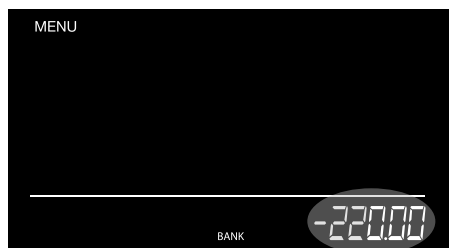

S tipkama (◀▶) vstavite vrednost banke in pritisnite »**OK**« (V redu) za potrditev.

Pritisnite in držite tipki (◀▶), da vnesete večje vrednosti banke. Številka se samodejno poveča. Pritisnite »**OK**« (V redu) Za potrditev.

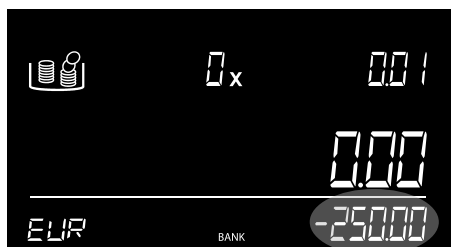

Vrednost banke je zdaj prikazana kot negativen začetni rezultat, ki bo odštet od skupnega štetja.

Ko nastavite vrednost banke, se naprava vrne na zaslon za štetje. Če želite uporabiti še druge funkcije menija za štetje, znova pritisnite »**OK**« (V redu), da odprete meni za štetje.

7.5. Nastavitev referenčne številke

S funkcijo referenčne številke lahko povežete referenčno številko z rezultati štetja. Ta številka je lahko povezana z določenim blagajniškim predalom ali zaposlenim.

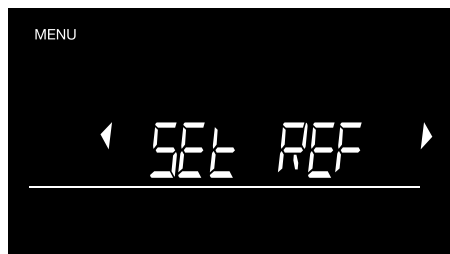

Pritisnite »OK« (V redu), da nastavite referenčno številko.

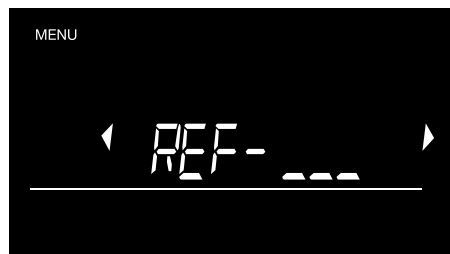

Nastavite številko za prvo številko z gumbi (◀▶). Pritisnite »OK« (v redu), da potrdite številko. Druga številka zdaj začne utripati.

Znova pritisnite »OK« (V redu), da potrdite referenčno številko, ki ste jo nastavili, ali pa uporabite tipke (◀▶) in ponovite prvi korak, da nastavite drugo in tretjo številko.

OPOMBA:

Predhodno nastavljene referenčne številke se prikažejo, ko odprete funkcijo **SET REF** (Nastavi referenčno številko). Za pomikanje po različnih številkah uporabite tipke (◀▶) in pritisnite »OK« (V redu), da jo uporabite.

Pritisnite »CE«, če želite vnesti novo referenčno kodo.

Ko dodate referenčno številko, se naprava vrne na zaslon za štetje. Če želite uporabiti še druge funkcije menija za štetje, znova pritisnite »OK« (V redu), da odprete meni za štetje.

7.6. Tiskanje



Če želite natisniti rezultate štetja, najprej priključite tiskalnik Safescan TP-230 in pritisnite »OK« (V redu).



Med tiskanjem s tiskalnikom Safescan TP-230 je prikazano obvestilo »**PRINTING**« (Tiskanje).

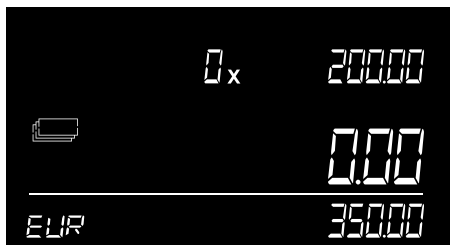

Naprava se vrne na zaslon za štetje, ko tiskalnik zaključi tiskanje. Če želite uporabiti še druge funkcije menija za štetje, znova pritisnite »OK« (V redu), da odprete meni za štetje.

8. Odpravljanje težav

To poglavje opisuje delovanje naprave Safescan 6175 in strukturo menijev naprave.

Sporočilo o napaki



Opis

SUM NA NAPAKO - PREVERITE ELEMENT

Nepravilno število odkritih kovancev v zvitku kovancev/ nepravilno število odkritih bankovcev v svežnju bankovcev.



Rešitev:

Preverite sveženj kovancev / bankovcev za manjkajoče ali presežne kovanke / bankovce. Popravite to in ponovno preštejte. 6175 zaradi velike teže bankovcev ne more zaznati nepopolnih svežnjev bankovcev.



ODSTRANITE VSE

Po pritisku gumba »OK« so na platformi še vedno prisotni predmeti – ali pa denarna platforma med določanjem čiste teže ni bila prazna.

Sporočilo o napaki



Opis

Rešitev:

S platforme odstranite vse elemente, preden pritisnete »OK« ali vnesete nov ukaz. Prepričajte se, da na platformi ni nobenih predmetov, ko 6175 določa svojo čisto težo.

Prešteta količina ni pravilna

Prešteta količina ni pravilna.

Preverite, ali je bila posodica za kovanec že nameščena na napravi med zagonom. V tem primeru se teža posodice samodejno doda v določanje čiste teže, kar povzroči nepravilno štetje (velja samo za kovance). Preverite, ali je bila denarna platforma odstranjena in položena med štetjem

Rešitev:

- Odstranite posodico s platforme in jo znova postavite na platformo ali znova zaženite napravo. Prepričajte se, da posodice ni na platformi, ko vklopite 6175.
- Nikoli ne odstranite ali premaknite denarne platforme med štetjem

Sporočilo o napaki



Opis

PREOBREMENITEV

Prevelika teža je bila naložena na denarno platformo

Rešitev:

S platforme odstranite vso težo. Če sporočilo izgine: še naprej običajno uporabljajte 6175. Če sporočilo ne izgine: izklopite napravo 6175 in jo znova vklopite. Če se sporočilo pogosto pojavlja ali ne izgine, se obrnite na ekipo za podporo strank Safescan.



POMNILNIK JE POLN

Pomnilnik za shranjevanje rezultatov štetja je poln.

Rešitev:

1. Pritisnite »MENU« (Meni) in uporabite gumbе (◀▶) za premik do možnosti gumba Clear all counts results (Počisti vse rezultate štetja) (glejte poglavje 6.11.).
2. Povežite 6175 z MCS in prenesite rezultate štetja, ki so na zavihku »COUNT DATA« (Podatki o štetju), v svoj računalnik.



Sporočilo o napaki



Opis

Odstranite .. - .. PCS

Teža na tehtnici je previsoka, da bi naprava 6175 lahko določila točno število kovancev ali bankovcev.

Rešitev:

odstranite toliko kovancev ali bankovcev z denarne platforme, kot je prikazano, da bo lahko naprava 6175 določila število. Nadaljujte štetje. Bankovce je treba vedno namestiti na platformo v svežnjih po največ 25 bankovcev naenkrat. Štetje dveh različic istega apoena je mogoče, če:

Prvi sveženj bankovcev na denarni platformi ne presega 10 bankovcev.

Naknadni svežnji bankovcev ne presegajo 15 bankovcev.

Sporočilo o napaki



Opis

ODSTRANITE NEKAJ

Velja samo za štetje bankovcev. Teža na tehtnici je nelogična. Vzrok je dovoljeno odstopanje teže bankovca – 6175 ne more določiti natančnega števila bankovcev na platformi.

Rešitev:

odstranite majhno število bankovcev, da bo naprava 6175 lahko določila število. Nadaljujte štetje. Bankovce je treba vedno namestiti na platformo v svežnjih po največ 25 bankovcev naenkrat. Štetje dveh različic istega apoena je mogoče, če:

Prvi sveženj bankovcev na denarni platformi ne presega 10 bankovcev.

Naknadni svežnji bankovcev ne presegajo 15 bankovcev.

Sporočilo o napaki



Opis

BATERIJA JE PRAZNA

Moč baterije je manjša od 5 %.



Rešitev:

Priključite napajalni adapter, da napolnite baterijo. To sporočilo se lahko prikaže samo, ko je vstavljena baterija Safescan LB-205.



NAPAKA

Merilna celica je okvarjena, tehtanje / štetje ni mogoče.

Rešitev:

Obrnite se na ekipo za podporo strank Safescan

9. Polnilna baterija (dodatna oprema)

9.1. Namestitev polnilne baterije Safescan LB-205

1. Odklopite napajalni adapter.
2. Odstranite denarno platformo s tehtnice.
3. Obrnite napravo na glavo in odprite pokrov baterije (glejte poglavje 3.1).
4. Položite baterijo v predal za baterije, povežite žico in zaprite pokrov.
5. Postavite denarno platformo na tehtnico.
6. Priključite napajalni adapter, da napolnite baterijo.

9.2. Prikaz stanja polnilne baterije

- Ob zagonu: Notranji segmenti utripajo 5 sekund -> baterija se polni.
- Ob zagonu: Vsi segmenti utripajo 5 sekund po tem, ko ikona baterije ostane vklopljena -> baterija je 100 -odstotno napolnjena.



- Napravo napaja samo baterija:
 – Polna baterija je vklopljena -> Napajanje baterije je 100-odstotno



- Pol indikatorja baterije je zapolnjen* -> baterija je napolnjena več kot 50 %
 – Polovica baterije neprekinjeno utripa -> baterija je napolnjena manj kot 20 %



- Indikator prazne baterije utripa* -> baterija je prazna (baterija je napolnjena manj kot 5 %); na zaslonu utripa sporočilo za nizko raven napolnjenosti baterije; priključite napajalnik, da napolnite baterijo.

Opomba: čas delovanja baterije se lahko po številnih ciklih obremenitve skrajša – to je običajno pri uporabi polnilnih baterij.

10. Posodobitve

Več informacij o posodobitvah naprave in valut najdete na spletnem mestu

www.safescan.com.

Posodobitve vdelane programske opreme so naložene v napravo prek možnosti za posodobitev vdelane programske opreme v meniju (glejte 6.9.2 – J).

Posodobitve tabele teže se izvajajo prek programskega orodja za posodobitev brezplačne valute. Ta programska oprema samodejno preveri, ali so na voljo posodobitve programske opreme, in naloži najnovejšo datoteko s tabelo uteži v vašo napravo 6175.

Navodila za posodobitev najdete v paketu za posodobitev, ki ga lahko prenesete s spletne strani **www.safescan.com**.

11. Varnostni ukrepi

Safescan 6175

OPOZORILO! OPOZORILO. Neupoštevanje teh previdnostnih ukrepov lahko privede do kratkega stika in resnih poškodb, kot so opekline, električni udari in nevarnost požara.



- Nikoli ne uporabljajte poškodovanega napajalnika/napajalnega kabla.
- Vedno uporabljajte samo priloženi napajalnik.
- Naprave, napajalnika ali kablov nikoli ne izpostavljajte tekočinam ali vlagi in se jih ne dotikajte z mokrimi rokami.
- Nikoli se ne dotikajte in ne priključite/izključite napajalnika z mokrimi rokami.
- Napravo vedno izklopite iz električne vtičnice, če jo želite premakniti na drugo mesto.
- Pri izklopu naprave iz električne vtičnice vedno držite vtič in nikoli ne vlecite kabla.
- Nikoli ne razlivajte tekočin ali kemičnih (čistilnih) detergentov po napravi.
- Če se po napravi razlijejo tekočine, vedno izključite napajalni kabel iz električne vtičnice, odstranite baterijo (če je nameščena) in se za pomoč obrnite na Safescan.

POZOR! Poškodba izdelka ali tehtalnega elementa



- Poskrbite, da v napravo ne padejo nobeni tujki (kovanci, sponke za papir ali sponke), ki lahko blokirajo mehanske dele in/ali tehtalni element naprave ter jih poškodujejo ali zlomijo in bodo razveljavili vašo garancijo.
- 6175 vedno postavite na ravno in stabilno površino, območje okrog denarne platforme pa naj bo vedno čisto.
- Napravo očistite s suho krpo, da preprečite poškodbe naprave ali kakršne koli okvare. Ne uporabljajte mokre ali vlažne krpe ali (kemičnih) čistilnih sredstev.

POZOR! Nevarnost okvare ali poškodbe naprave



- Kot pri vsaki precizni tehnici, na rezultat tehtanja vpliva precejšen pretok zraka. Naprave zato ne uporabljajte v bližini hladilnih ventilatorjev, klimatskih naprav, odprtih oken itd.
- Predmete previdno postavite na tehtalno platformo in jih ne mečite ali spuščajte.
- Ne spuščajte, ne udarjajte in ne stresajte naprave 6175.
- Na napravo 6175 nikoli ne postavljajte predmetov, ki tehtajo več kot 1,5 kg.
- Safescan 6175 ne more prepoznati ponarejenega denarja.
- Nikoli ne razstavljajte naprave, saj s tem takoj razveljavite svojo garancijo.
- Nikoli ne puščajte nobenih predmetov (niti posodice za kovance) na denarni platformi, ko naprava ni v uporabi ali ko je shranjena za daljše obdobje.
- Naprave ne uporabljajte v prašnih ali umazanih okoljih, saj lahko to povzroči okvaro senzorja.
- Če naprave ne uporabljate dalj časa, odstranite vtič iz stenske vtičnice, da preprečite morebitne poškodbe opreme.
- Za preprečitev poškodb naprave. Uporabljajte samo dodatno razpoložljivo polnilno baterijo Safescan LB-205.

BATERIJA LB-205 (izbirni izdelek)

OPOZORILO! Opekline, nevarnost požara in ostrenje.

Nevarnost resne poškodbe



- Baterije vedno hranite stran od ognja, toplote in vode.
- Baterije se nikoli ne dotikajte z golimi rokami, če je baterija korodirana ali je prišlo do puščanja.

PREVIDNO! Poškodbe, uhajanje



- Vedno odstranite baterijo iz naprave v primeru dolgotrajne neuporabe ali shranjevanja.
- Zavrzite baterije v skladu z lokalnimi predpisi, da preprečite onesnaženje.

12. Dodatna oprema

Polnilna baterija

Baterija Safescan LB-205

Tiskalnik termičnih potrdil

Safescan TP-230

Programska oprema za štetje denarja

Safescan MCS

Komplet za tehtanje kovancev

Safescan 4141CC

Safescan 4617CC

13. Tehnični podatki

Funkcije

- Tehnica za štetje kovancev, bankovcev, svežnjev bankovcev in zvitkov kovancev.
- Shranjevanje rezultatov štetja v pomnilnik
- Dodajanje referenčne številke štetju
- Lahko se uporablja tudi kot precizna tehnica (opomba: ni »odobrena zakonito za trgovino«).

Valute

Odvisno od regije - za več informacij glejte www.safescan.com

Dimenzije (D x Š x V) 22,3 x 14,2 x 14,7 cm/8,8 x 5,6 x 5,8 palca

Zaslon 4,1-palčni LCD z visokim kontrastom

Vmesnik USB-B z osebnim računalnikom, RJ-10 s tiskalnikom

Zahteve za napajanje Napajanje 12 V/0,5 A

Poraba energije

Maks. 2,4 W v načinu delovanja (brez polnjenja baterije)

Maks. 6 W v načinu delovanja (vključno s polnjenjem baterije)

Maks. 50 mW v stanju pripravljenosti/prostem teku

Delovna temperatura 0–40 °C

Temperatura shranjevanja –25 ~ 55 °C

Največja nosilnost 1,5 kg/3,3 lbs

Največja natančnost 0,05 g

Neto teža 660 g/23 oz

Certifikat CE, FCC, RoHS

Safescan[®]

Safescan B.V.
PO Box 7067, 2701AB Zoetermeer, NL
Oblikovano v Evropi – Proizvedeno na Kitajskem
www.safescan.com
© 2023 Safescan. Vse pravice pridržane
SAFESCAN® je registrirana blagovna znamka

www.safescan.com

20231