

# Mode d'emploi

Français

## 6175 Balance-compteuse



## Version imprimée

---

[Cliquez ici](#) pour ouvrir une version imprimable du manuel dans la langue sélectionnée.

### Table des matières

---

<b>1. <a href="#">Contenu de l'emballage</a></b>	04
<b>2. <a href="#">Safescan 6175</a></b>	05
<b>3. <a href="#">Affichage et touches</a></b>	06
<b>4. <a href="#">Première utilisation</a></b>	07
4.1. Installation	
4.2. Paramétrage de la région (lieu d'utilisation)	
4.3. Sélection de la devise	
<b>5. <a href="#">Instructions de comptage</a></b>	10
5.1. Comptage de pièces	
5.2. Comptage de billets de banque	
5.2.1. Trop de billets de banque sur la plateforme	
5.2.2. Poids illogique détecté	
5.3. Comptage d'anciennes et de nouvelles versions d'une même dénomination de billet ensemble	
5.4. Comptage de rouleaux de pièces	
5.4.1. Comptage des rouleaux et des sacs de pièces avec la reconnaissance automatique des rouleaux de pièces « AUTO »	
5.4.2. Comptage de rouleaux/sacs de pièces de poids similaire	
5.4.3. Comptage de rouleaux/sacs de pièces par dénomination	
5.5. Fin d'un comptage	
5.5.1. Affichage des résultats du comptage en cours.	
5.5.2. Effacer / Corriger les résultats du comptage	
5.5.3. Sauvegarder / Imprimer* / Paramétrage de la banque / Ajouter une référence	
5.5.4. Exportation des résultats du comptage vers le MCS	
5.5.5. Démarrage d'un nouveau comptage	

<b>6. <a href="#">Menu et fonctionnement de l'appareil</a></b>	24
6.1. Fonctionnement général	
6.2. Structure du menu	
6.3. Nouveau comptage	
6.4. Balance	
6.5. Devise	
6.6. Calibrage des rouleaux/sacs de pièces, des liasses de billets de banque, des supports autres que monétaires, d'une seconde coupelle à pièces	
6.7. Calibrage des supports autres que monétaires	
6.7.1. Calibrage des bons	
6.7.2. Calibrage des jetons	
6.8. Calibrage d'une seconde coupelle à pièces	
6.9. Paramétrage de l'appareil	
6.9.1. Sous-menu - structure	
6.9.2. Réglage de la date et de l'heure	
6.10. Affichage des résultats du comptage sauvegardés.	
6.11. Effacer tous les comptages	
<hr/>	
<b>7. <a href="#">Menu et fonctionnement du comptage</a></b>	47
7.1. Ouverture du menu de comptage	
7.2. Structure du menu de comptage	
7.3. Sauvegarde du comptage	
7.4. Paramétrage de la banque	
7.5. Paramétrage d'un numéro de référence	
7.6. Impression	
<hr/>	
<b>8. <a href="#">Dépistage des pannes</a></b>	53
<hr/>	
<b>9. <a href="#">Batterie rechargeable (accessoire en option)</a></b>	59
9.1. Installation de la batterie rechargeable Safescan LB-205	
9.2. Indication du statut de la batterie rechargeable	
<hr/>	
<b>10. <a href="#">Mises à jour</a></b>	60
<hr/>	
<b>11. <a href="#">Consignes de sécurité</a></b>	61
<hr/>	
<b>12. <a href="#">Accessoires en option</a></b>	63
<hr/>	
<b>13. <a href="#">Spécifications</a></b>	64

# 1. Contenu de l'emballage

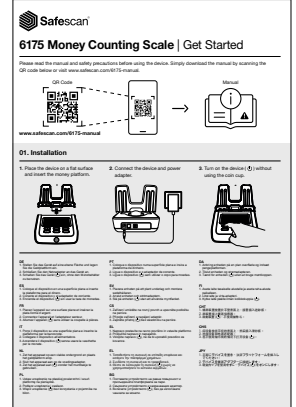

1. Balance-compteuse Safescan 6175
2. Plateforme pour monnaie
3. Coupelle à pièces
4. Câble de connexion USB / MCS
5. Adaptateur secteur (12V/0,5A, 6 Watt)
6. Brochure de prise en main/instructions de sécurité

## 2. Safescan 6175

### Avant

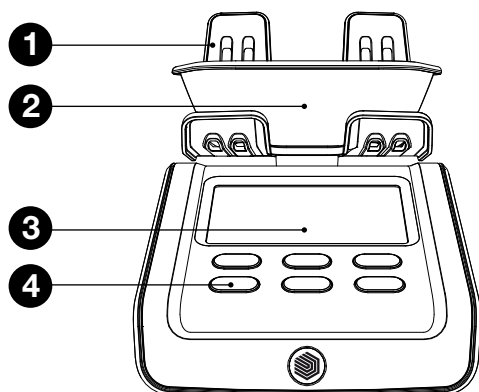

### Fond

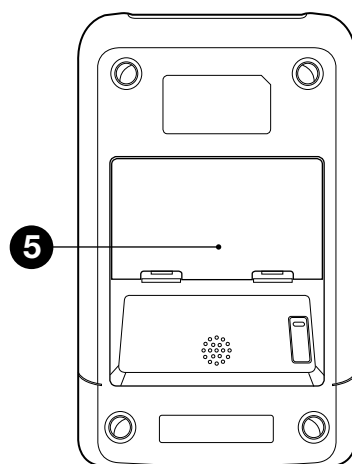

### Arrière

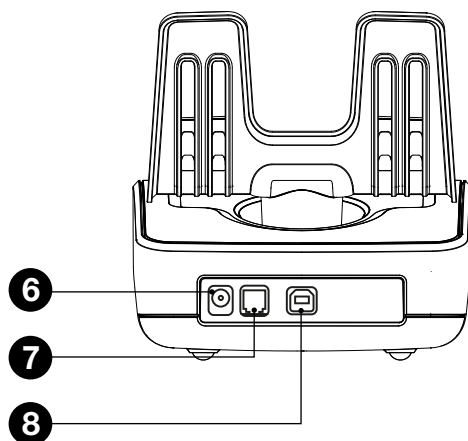

1. Plateforme pour monnaie
2. Coupelle à pièces
3. Écran LCD
4. Touches de commande
5. Compartiment de la batterie
6. Connecteur secteur
7. Connecteur imprimante
8. Port de connexion USB / MCS

### 3. Affichage et touches

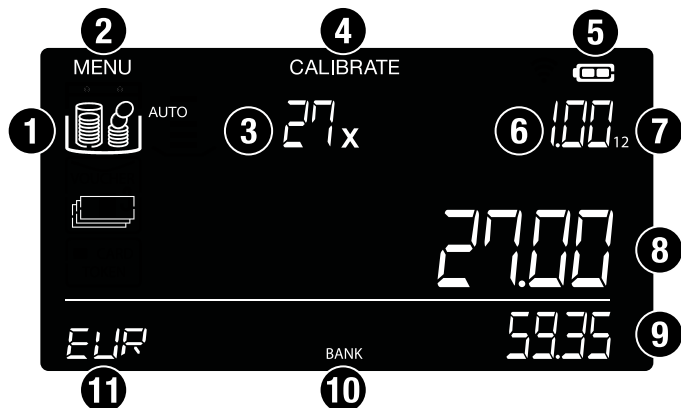

1. Valeurs espèces (pièces, billets de banque, liasses, supports autres que monétaires)
2. Menu des paramètres
3. Quantité
4. Menu de calibrage
5. Indicateur du niveau de la batterie
6. Dénomination
7. Version de la dénomination
8. Valeur actuelle / valeur sur la plateforme
9. Valeur totale comptée
10. Fonction banque active
11. Devise

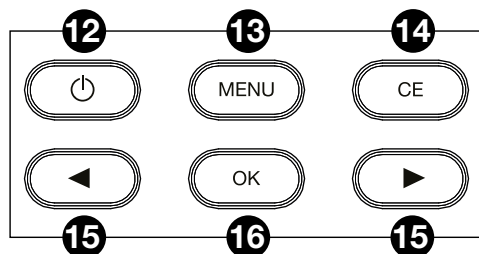

12. Mise sous tension / hors tension
13. Ouverture du menu des paramètres
14. Entrée libre / arrière
15. Touches de navigation
16. Confirmer la sélection / Ajouter la valeur au total

## 4. Première utilisation

---

### 4.1 Installation

---

1. Placez l'appareil sur une surface plane et insérez la plateforme pour monnaie.

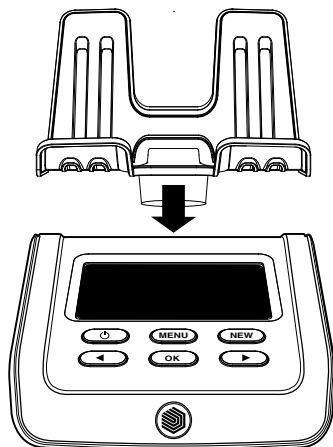

2. Connectez l'appareil et l'adaptateur secteur.

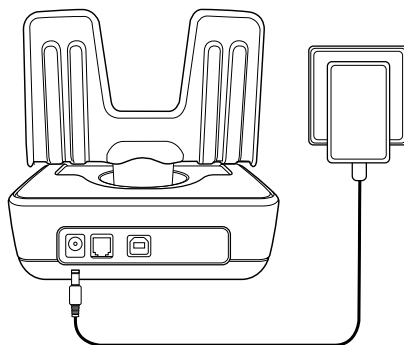

3. Mettez l'appareil sous tension (⏻)

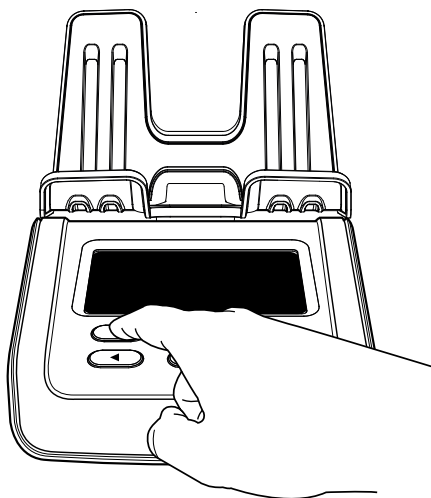

**Remarque : Ne placez pas la coupelle à pièces sur la plateforme pour monnaie lorsque vous mettez l'appareil sous tension !**

## 4.2 Paramétrage de la région (lieu d'utilisation)

---

1. Une fois votre appareil allumé, veuillez sélectionner la région / zone dans laquelle il va être utilisé.
2. Utilisez les flèches (◀▶) pour basculer entre les différentes régions disponibles (**EUROPE, UK, USA, S-E ASIA et AUSTRALIA**).

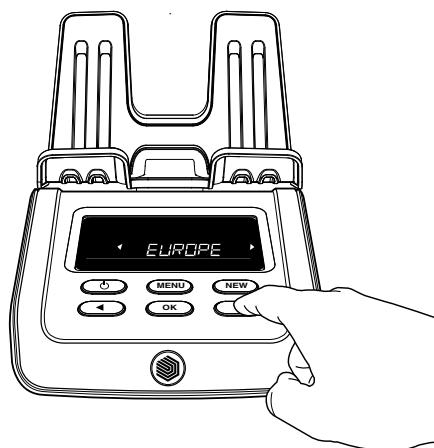

3. Une fois que vous avez sélectionné la bonne région, appuyez sur « **OK** ».

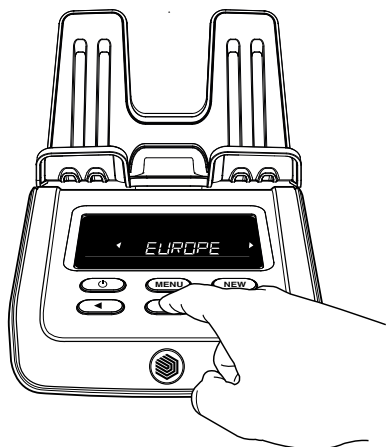



## 4.3 Sélection de la devise

---

1. Ensuite, utilisez les flèches (◀▶) pour sélectionner la devise par défaut réappuyez sur « **OK** » pour enregistrer votre préférence.
2. L'appareil va maintenant s'activer en mode comptage afin de vous permettre de commencer à compter, en commençant par la plus petite dénomination.

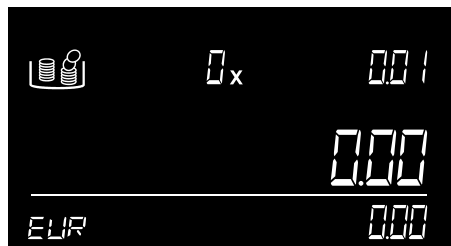
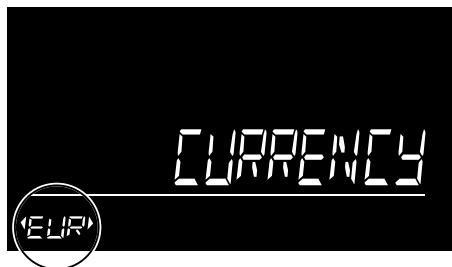

## 5. Instructions de comptage

**Remarque :** Comptez une dénomination à la fois. Pour un comptage efficace, assurez-vous que les pièces et les billets ont été triés au préalable. Utilisez toujours la coupelle à pièces pour compter les pièces.

### 5.1 Comptage de pièces

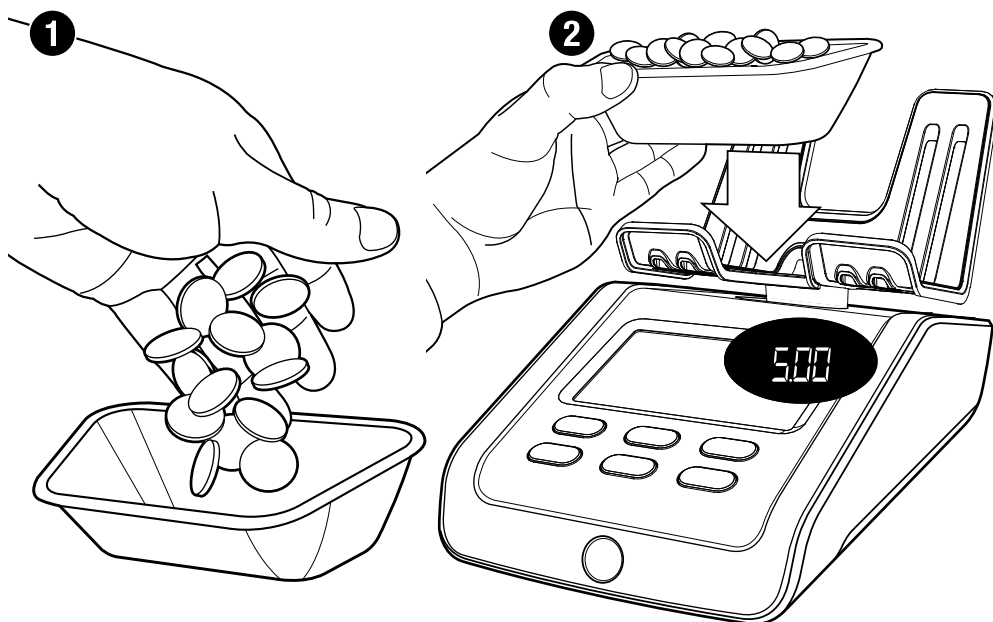

L'appareil affiche une dénomination dans le coin supérieur droit de l'écran. Placez les pièces de la dénomination affichée dans la coupelle à pièces.

Une fois que toutes les pièces ont été transportées, placez la coupelle à pièces sur la plateforme pour monnaie de l'appareil.



La quantité et la valeur des pièces s'affichent. Lorsque l'appareil a terminé le comptage, vous entendez un bip de confirmation.

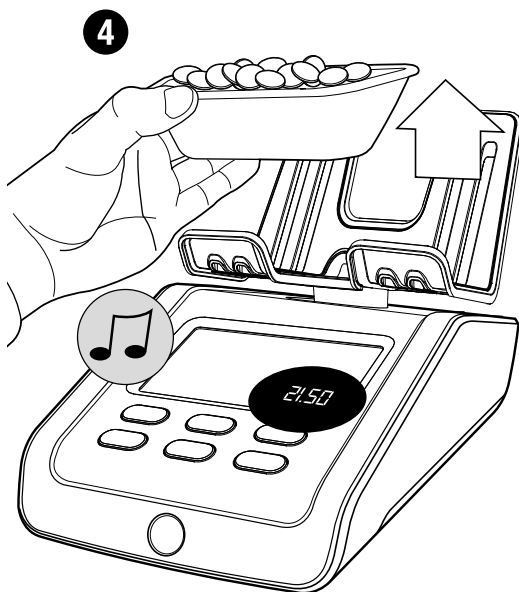

Prenez la coupelle à pièces de la plateforme. Le résultat du comptage est ajouté au total, et un bip confirme l'opération.

Le 6175 passe automatiquement à la dénomination de pièce suivante. Vous pouvez également utiliser les touches (◀▶) pour sélectionner une dénomination. Une fois que la valeur la plus élevée des pièces a été comptée, le 6175 passe automatiquement à la valeur de billet la plus faible.

## 5.2 Comptage de billets de banque

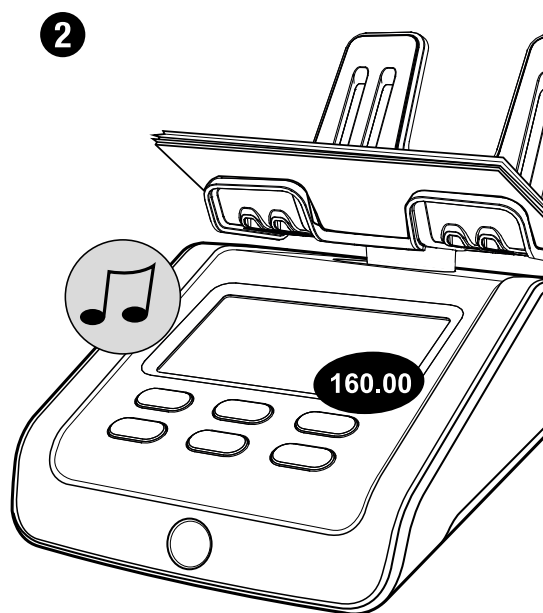

Une fois que vous avez compté toutes les pièces en vrac, l'appareil passe aux billets de banque. En commençant par la dénomination affichée dans le coin supérieur droit de l'écran.

Placez les billets de banque de la dénomination affichée sur la plateforme pour monnaie de l'appareil. Veuillez procéder par petits lots de 25 billets au maximum afin de garantir un comptage précis.

Vous entendez un bip pour confirmer que les billets ont été comptés. L'écran affiche ensuite le nombre total et la valeur des billets et ajoute la valeur au total.



Laissez la première pile sur la plateforme et ajoutez la pile suivante de la même dénomination. Continuez à ajouter des piles jusqu'à ce que tous les billets de la dénomination sélectionnée aient été comptés.

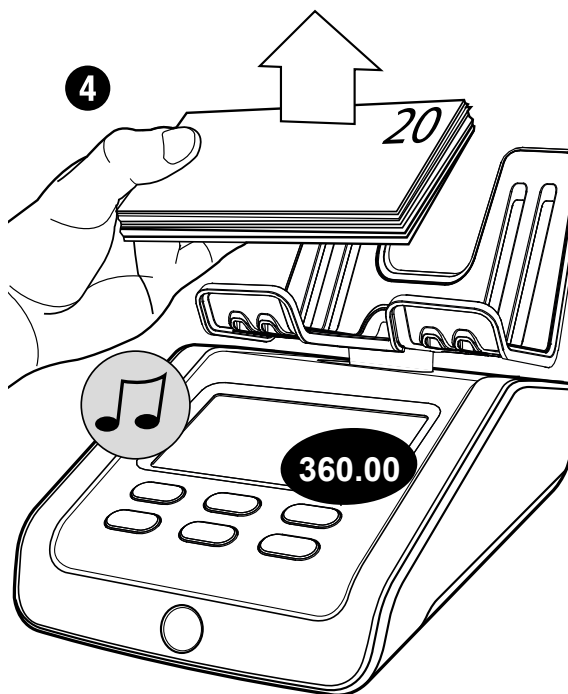

Retirez simultanément tous les billets de la plateforme. Vous entendez un bip pour confirmer que les billets ont été comptés. Leur valeur est ajoutée au total. Le 6175 passe automatiquement à la dénomination de billet suivante.

## 5.2.1. Trop de billets de banque sur la plateforme

---

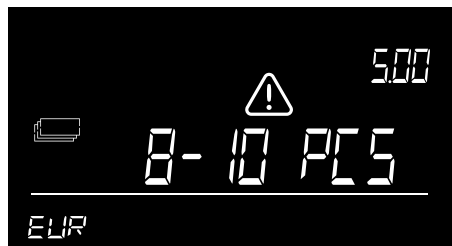

Vous avez placé trop de billets de banque sur la plateforme. L'écran affiche « **Retirer ... pcs** ». Retirez autant de billets que suggéré jusqu'à ce que le 6175 ait pu déterminer la quantité de billets. Continuez à ajouter de nouveaux billets sur la plateforme par petits lots.

## 5.2.2. Poids illogique détecté

---

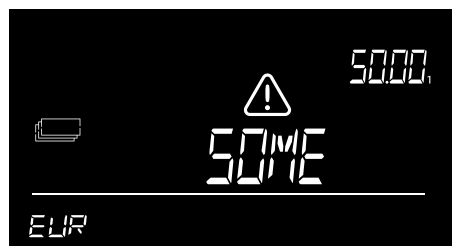

Poids illogique détecté : le 6175 n'est pas en mesure de déterminer la quantité correcte de billets sur la plateforme. L'écran affiche « **Retirez quelques billets** ». Retirez quelques billets (5 billets maximum à la fois) jusqu'à ce que le 6175 ait pu déterminer la quantité de billets. Continuez à ajouter de nouveaux billets sur la plateforme par petits lots.

### **5.3. Comptage d'anciennes et de nouvelles versions d'une même dénomination de billet ensemble**

---

Si la différence de poids entre l'ancienne et la nouvelle version (dénomination) d'un billet se situe dans une certaine limite, les versions peuvent être comptées ensemble. Il n'est pas nécessaire de les trier d'abord. Veuillez noter que vous ne pouvez compter qu'un maximum de 20 billets à la fois.

Si la différence de poids entre les différentes versions se situe au-delà de la limite, le Safescan 6175 peut vous demander de les compter séparément.

Les versions sont indiquées sur l'écran.

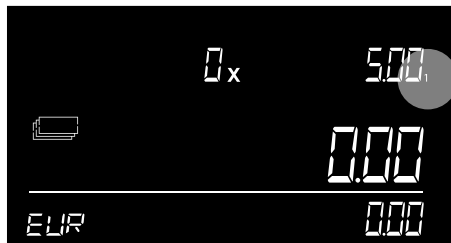

La version 1 est l'ancienne version

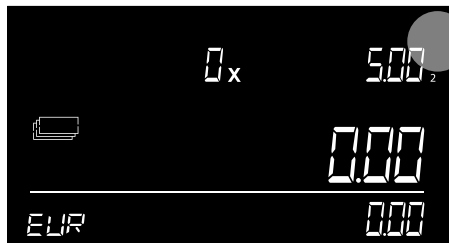

La version 2 est la nouvelle version.

---

Chaque fois qu'une nouvelle version ou dénomination d'une devise préinstallée est publiée, vous pouvez mettre à jour le Safescan 6175 gratuitement en téléchargeant une mise à jour de la devise à l'adresse suivante [www.safescan.com](http://www.safescan.com).

## 5.4 Comptage de rouleaux de pièces

---

Ne placez que des rouleaux de pièces complets sur la plateforme de monnaie. Cela signifie que le rouleau de pièces contient la quantité correcte de pièces et que ces pièces sont toutes de la même dénomination et de la même monnaie.

Les poids des rouleaux de pièces en **EUR**, **GBP**, **USD** et **HKD** sont précalibrés sur l'appareil. Les poids des rouleaux de pièces pour les autres monnaies peuvent être calibrés manuellement. Reportez-vous au chapitre 4.2.6. pour savoir comment calibrer les rouleaux de pièces.



### 5.4.1. Comptage des rouleaux et des sacs de pièces avec la reconnaissance automatique des rouleaux de pièces « AUTO »

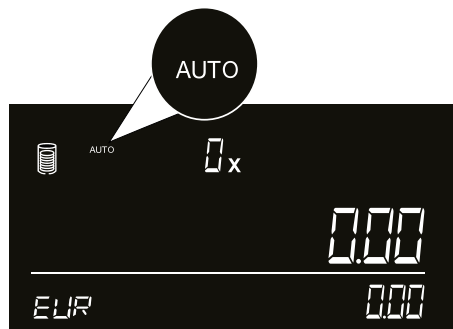

La reconnaissance automatique des rouleaux de pièces commence directement après le comptage des billets en vrac. L'icône « **AUTO** » s'affiche à l'écran.

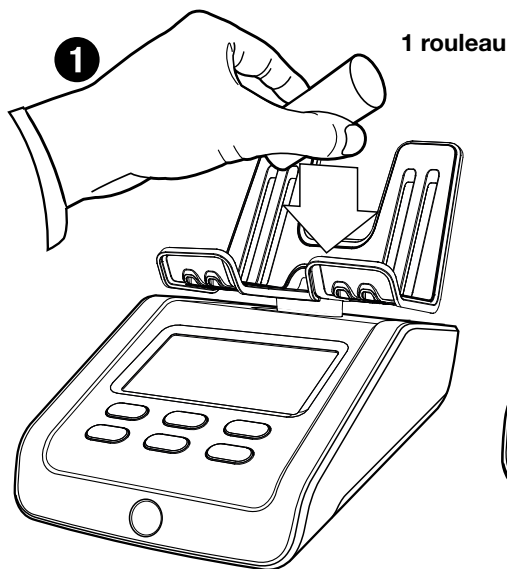

Placez un rouleau de pièces complet de la devise sélectionnée sur la plateforme.

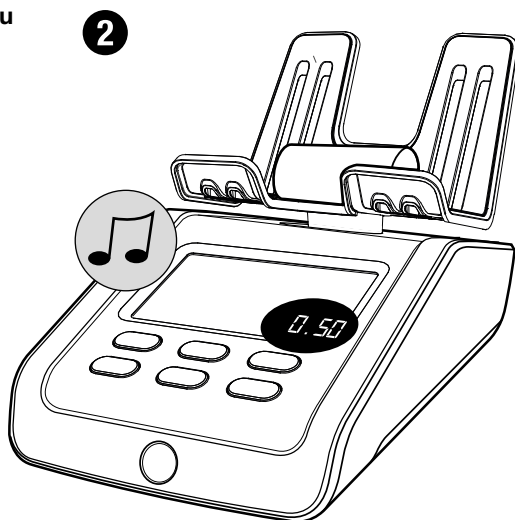

Un bip retentit après la confirmation du rouleau de pièces. La quantité, la valeur et la dénomination du rouleau s'affichent brièvement (2 s.). Ensuite, la quantité totale et la valeur des rouleaux de pièces s'affichent.

3

+ 1 rouleau  
+ 1 rouleau  
+ 1 rouleau



4



Ajoutez un autre rouleau de pièces sur la plateforme et attendez le bip de confirmation avant d'ajouter le rouleau de pièces suivant. Répétez ce processus en ajoutant les rouleaux de pièces un par un jusqu'à ce que tous les rouleaux de pièces soient sur la plateforme et comptés.

Retirez tous les rouleaux de pièces de la plateforme. Le résultat du comptage est ajouté au total.

---

Veillez noter que la fonction de rouleau automatique n'est pas disponible pour la devise HKD. Suivez la procédure décrite au point 5.4.3.

## 5.4.2. Comptage de rouleaux/sacs de pièces de poids similaire

Certaines monnaies présentent des paquets qui sont différents en termes de dénomination, mais similaires en termes de poids. Si un paquet de ce type est détecté, le Safescan 6175 vous permet de sélectionner la dénomination correcte. Vous trouverez ci-dessous un exemple d'utilisation de cette fonction.



1. L'appareil a détecté un paquet de dénomination avec un poids commun. Le message « **SELECT** » s'affiche et les flèches clignotent.
2. Utilisez les touches (◀▶) pour sélectionner la dénomination du rouleau/sac de pièces placé sur la plateforme.

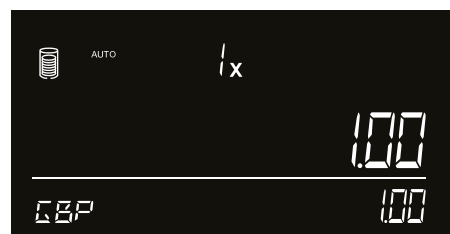
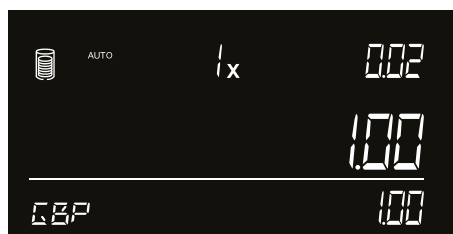

3. Appuyez sur « **OK** » pour confirmer la dénomination du rouleau de pièces/sac. L'appareil ajoute les résultats du comptage au total.
4. L'indication de la dénomination disparaît au bout de 2 secondes. L'appareil est prêt à recevoir un nouveau rouleau/sac de pièces.

### 5.4.3. Comptage et visualisation des rouleaux ou des sacs de pièces par dénomination

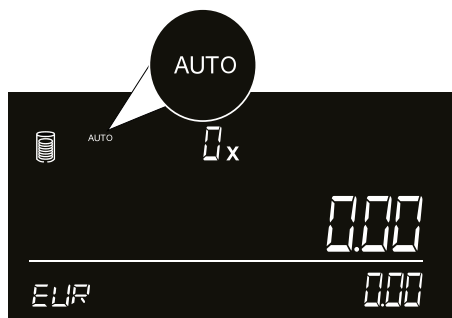

Pour compter des rouleaux de pièces par dénomination, utilisez les touches (◀▶) pour sélectionner les rouleaux de pièces « **AUTO** ». Appuyez sur « **OK** ».

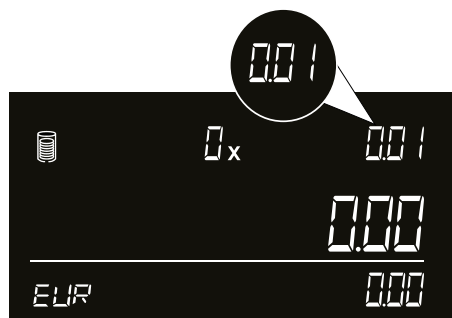

Utilisez la touche (▶) pour sélectionner la première dénomination de rouleau de pièces disponible.

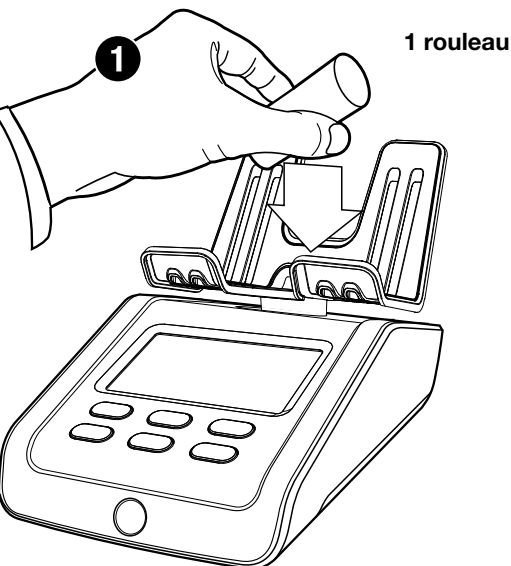

Placez un rouleau de pièces complet de la dénomination sélectionnée sur la plateforme.

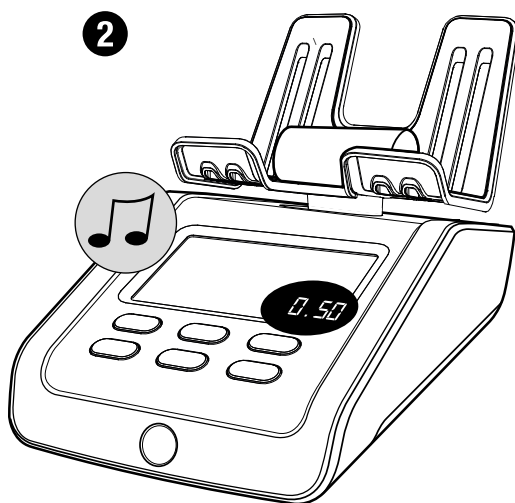

Un bip retentit après la confirmation du rouleau de pièces. La quantité, la valeur et la dénomination du rouleau sont indiquées.

3

+ 1 rouleau  
+ 1 rouleau  
+ 1 rouleau



4

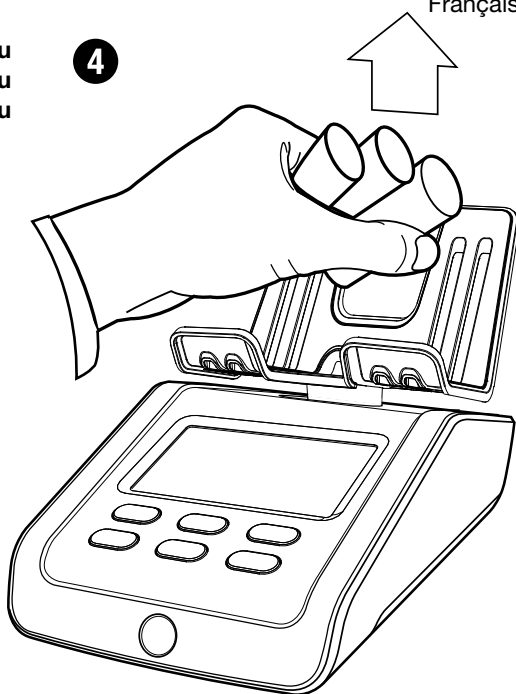

Ajoutez un autre rouleau de pièces de la dénomination sélectionnée sur la plateforme et attendez le bip de confirmation avant d'ajouter le rouleau de pièces suivant. Répétez l'opération en ajoutant les rouleaux de pièces un par un jusqu'à ce que tous les rouleaux de pièces de cette dénomination soient sur la plateforme et comptés.

Retirez tous les rouleaux de pièces de la plateforme. Le résultat du comptage est ajouté au total. L'appareil passe automatiquement à la dénomination du rouleau de pièces suivant.

## 5.5 Fin d'un comptage

---

### 5.5.1. Affichage des résultats du comptage en cours.

---

Pour visualiser les résultats du comptage des rouleaux de pièces de monnaie, utilisez les touches ( ◀ ▶ ) pour sélectionner les rouleaux de pièces « **Auto** » et appuyez sur « **OK** » pour afficher les résultats des rouleaux de pièces séparés.

### 5.5.2. Effacer / Corriger les résultats du comptage

---

Vous pouvez effacer ou ajouter à tout moment d'un comptage les résultats de comptage à un élément de comptage. Il suffit de passer à l'élément qui doit être modifié à l'aide des touches ( ◀ ▶ ). À partir de là, vous pouvez :

- Ajoutez davantage de l'élément de comptage sélectionné pour terminer le comptage.
- Appuyer sur « **CE** » pour effacer les résultats de comptage de l'élément de comptage sélectionné. Lorsque vous voulez effacer le comptage complet, commencez un nouveau comptage comme décrit dans le **MENU**.

### 5.5.3. Sauvegarder / Imprimer\* / Paramétrage de la banque / Ajouter une référence

---

Le Safescan 6175 dispose d'un menu de comptage pratique qui comprend toutes les fonctions nécessaires pour compter vos supports et exporter vos résultats.

Il suffit d'appuyer sur « **OK** » pendant le comptage pour accéder au menu de comptage. Veuillez consulter le chapitre 7 pour plus d'informations.

#### \* Impression des résultats du comptage

---

Une fois le comptage terminé, vous pouvez imprimer les résultats du comptage à l'aide de l'imprimante optionnelle Safescan TP-230.

## 5.5.4. Exportation des résultats du comptage vers le Safescan MCS

---

Connectez le Safescan 6175 à votre ordinateur pour exporter vos résultats de comptage. Lancez le logiciel Safescan Money Counting. Lorsque vous effectuez un comptage unique, cliquez sur l'icône « Comptage en direct » pour afficher le comptage en cours, puis appuyez sur « Accepter » pour enregistrer le résultat du comptage. Lorsque vous avez enregistré un ou plusieurs comptages dans la mémoire du 6175, cliquez sur l'icône Données de comptage pour télécharger ces résultats de comptage du Safescan 6175 vers votre ordinateur. Veuillez consulter le manuel du logiciel Safescan MCS pour plus d'informations. Vous pouvez télécharger le manuel sur le site [www.safescan.com](http://www.safescan.com).

## 5.5.5. Démarrage d'un nouveau comptage

---

Pour commencer un nouveau comptage, appuyez sur « **MENU** ». L'écran affiche « **NOUVEAU COMPTAGE** ». Appuyez sur « **OK** » pour confirmer.

## 6. Menus et fonctionnement de l'appareil

---

Ce chapitre décrit le fonctionnement du 6175 ainsi que les différentes structures de son menu.

### 6.1 Fonctionnement général

---

Lorsqu'une action définie est requise ou lorsque plusieurs options sont possibles, les touches (◀▶) permettent de naviguer dans le menu. Lorsque la navigation est possible ou lorsqu'un choix doit être fait dans le menu, l'écran affiche 2 flèches clignotantes. Par exemple :

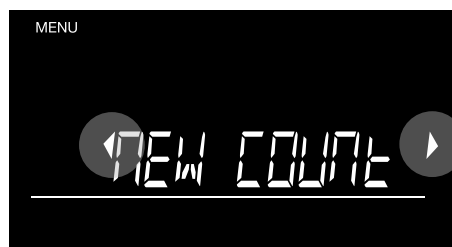

Les deux flèches clignotantes indiquent que vous pouvez naviguer entre les rubriques de menu disponibles.

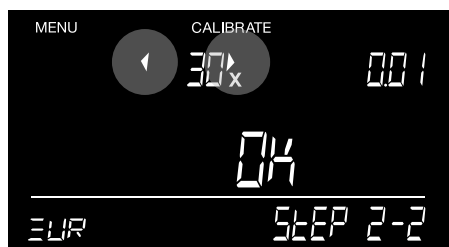

Les deux flèches clignotantes indiquent que vous devez sélectionner un numéro.

Une sélection peut être confirmée en appuyant sur la touche « **OK** ». Pour revenir à l'étape précédente, appuyez sur la touche « **CE** ».



## 6.2 Structure du menu

Vous pouvez accéder au menu de l'appareil en appuyant sur la touche « **MENU** ». Pour naviguer dans les différentes rubriques, utilisez les touches (◀▶). Pour saisir une option, appuyez sur « **OK** ». La structure du menu est la suivante :

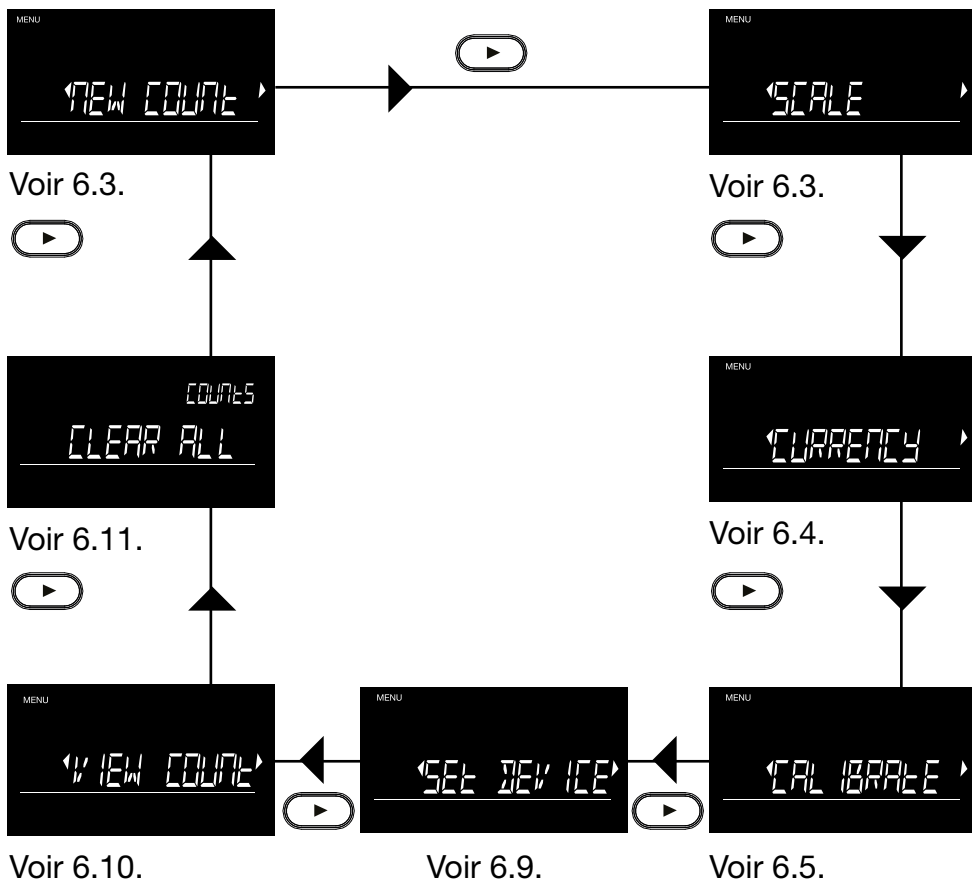

## 6.3. Nouveau comptage

---



Pour commencer un nouveau comptage et effacer tous les résultats existants, appuyez sur « **OK** » lorsque l'écran « **NOUVEAU COMPTAGE** » s'affiche.

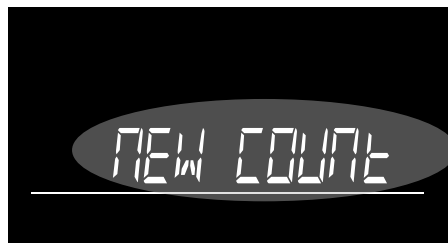

Le texte se met à clignoter. Appuyez une nouvelle fois sur « **OK** » pour confirmer.

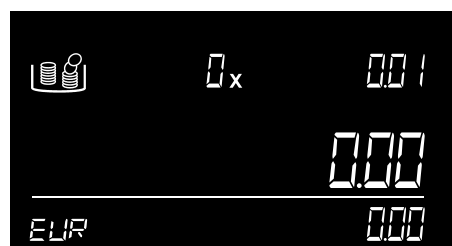

La machine revient à l'écran de comptage, qui est entièrement remis à zéro.

## 6.4. Balance

---



Pour activer la fonction de pesée, appuyez sur « **OK** ».



L'écran passe alors en mode pesée.



Vous pouvez désormais peser des articles avec une précision de 0,05 gramme.

Vous pouvez tarer la balance en appuyant sur « **OK** » lorsque l'article par défaut, comme une tasse, a été placé. Une « \* » s'affiche à l'écran et la valeur revient à zéro. Une fois que l'élément par défaut est supprimé, son poids s'affiche comme une valeur négative.

## 6.5. Devise

---



Pour changer de devise, appuyez sur « **OK** » lorsque l'écran « **DEVISE** » est affiché.

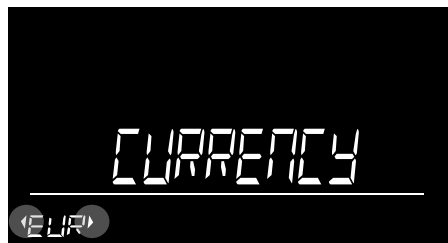

La devise active est maintenant affichée, avec deux flèches clignotantes. Utilisez ( ◀ ▶ ) pour naviguer jusqu'à la devise souhaitée.

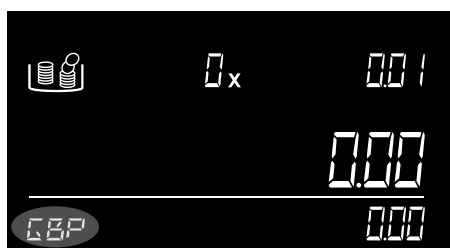

Après avoir appuyé sur « **OK** » l'appareil revient à l'écran de comptage et affiche la devise choisie.

## 6.6. Calibrage des rouleaux/sacs de pièces, des liasses de billets de banque, des supports autres que monétaires, d'une seconde coupelle à pièces



Outre les pièces de monnaie et les billets de banque, le Safescan 6175 peut également compter les rouleaux de pièces, les sacs de pièces et les liasses de billets de banque, les supports autres que monétaires et une deuxième coupelle à pièces. Toutefois, ces supports doivent d'abord être calibrés. Pour accéder au mode de calibrage, appuyez sur « **OK** » quand l'écran « **CALIBRAGE** » est affiché. En mode de calibrage, utilisez les touches (◀▶) pour naviguer jusqu'à la dénomination souhaitée. Si vous voulez passer à support de calibrage suivant, appuyez sur « **OK** ». L'ordre est le suivant : rouleaux de pièces - liasses de billets - bons - jetons - 2e coupelle à pièces. L'opération de calibrage de chaque support groupé (rouleaux/sacs de pièces ou liasses de billets de banque) est la même et se déroule comme suit :

### Calibrage des rouleaux/sacs de pièces et des liasses de billets de banque

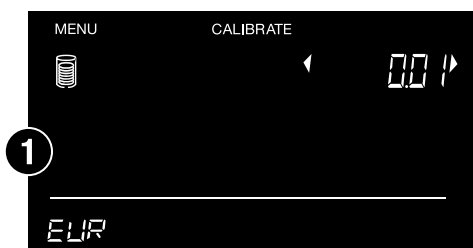

Exemple : Pour les rouleaux de pièces. Passez à la dénomination souhaitée avec (◀▶) et confirmez en appuyant sur « **OK** ».



Placez à présent 5 rouleaux de pièces vides (de cette dénomination) sur la plateforme.



La machine vous demande alors de confirmer. Appuyez sur « **OK** » pour le faire.



Retirez les rouleaux de pièces pour passer à l'étape suivante du calibrage.



Sélectionnez le nombre de pièces que les rouleaux contiendront à l'aide des touches ( ◀ ▶ ) et appuyez sur « **OK** ».



Appuyez sur « **OK** » pour enregistrer. Le rouleau a à présent été calibré et est enregistré dans la machine.

Le menu de calibrage passe maintenant à la dénomination suivante. Répétez le processus en sélectionnant la dénomination souhaitée comme indiqué ci-dessus, ou quittez le mode de calibrage en appuyant sur « **OK** ». Si vous souhaitez passer à l'élément à calibrer suivant, utilisez la touche « **MENU** ».

## 6.7. Calibrage des supports autres que monétaires

Le Safescan 6175 peut aussi compter des supports autres que monétaires tels que bons, coupons, jetons et puces. Suivez les instructions ci-dessous pour calibrer ces supports et les rendre disponibles dans le menu de comptage.

### 6.7.1. Calibrage des bons

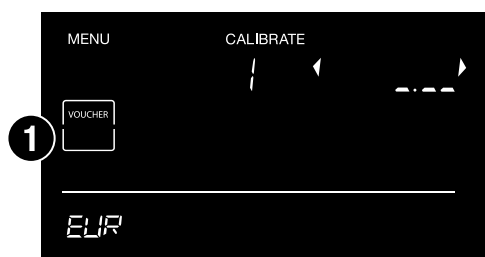

Utilisez les boutons (◀▶)/ (MENU) pour naviguer jusqu'à 'bons' et appuyez sur « OK ».

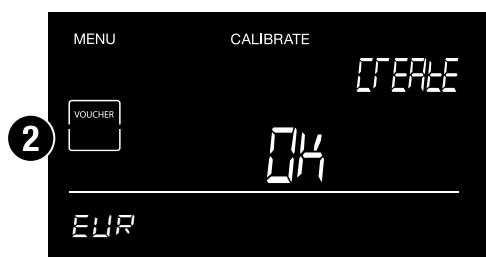

Appuyez une nouvelle fois sur « OK » pour confirmer le calibrage du bon.



Utilisez les touches (◀▶) pour définir un numéro pour le premier chiffre. Par exemple « 2 ». Appuyez sur « OK » pour utiliser le numéro. Le chiffre suivant commence à clignoter.

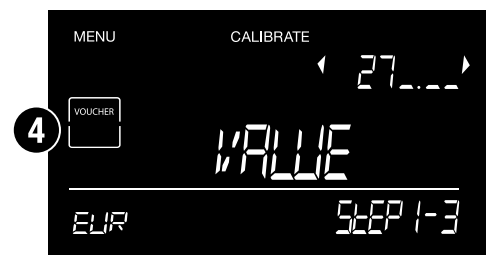

Utilisez les touches (◀▶) pour définir un numéro pour le chiffre suivant. Par exemple « 7 ». Appuyez sur « OK » pour utiliser le numéro. Le chiffre suivant commence à clignoter.



Utilisez les touches (◀▶) pour définir un numéro pour le chiffre suivant. Par exemple « 5 ». Appuyez sur « OK » pour utiliser le numéro. Le chiffre suivant commence à clignoter.

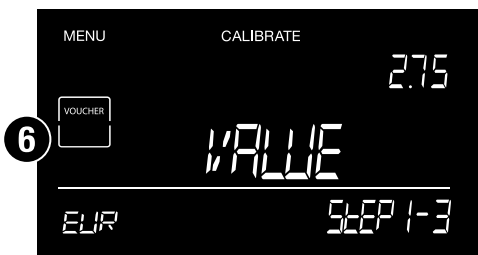

Par exemple : La valeur du bon est : **2,75**

Appuyez sur « OK » pour confirmer. L'entrée de 275 sera automatiquement convertie en valeur : 2,75 (avec « ,75 » en décimales).



Placez 10 bons sur la plateforme. Après avoir pesé les bons, l'appareil émet un signal sonore. Appuyez sur « OK » pour confirmer.



Appuyez sur « OK » pour enregistrer les paramètres du bon. La machine passe automatiquement au calibrage du bon suivant.

Appuyez sur « OK » pour calibrer le bon suivant ou appuyez sur « CE » pour quitter le menu de calibrage.



## 6.7.2. Calibrage des jetons

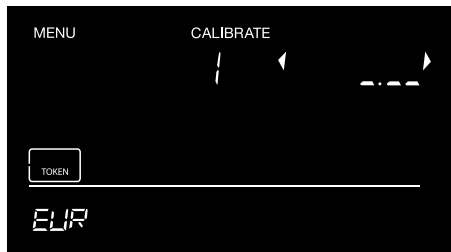

Utilisez les touches (◀▶)/ (MENU) pour naviguer jusqu'à 'jetons' et appuyez sur « OK ».

La procédure est la même que celle décrite dans le chapitre précédent pour le calibrage des bons.

Il y a deux différences par rapport au calibrage des bons :

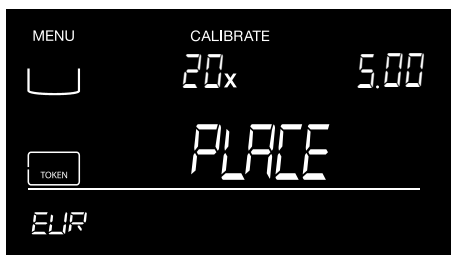

1. La machine vous demandera de placer 20 jetons.
2. Pour peser les jetons, vous devez utiliser la coupelle à pièces fournie. Cela signifie que vous devez mettre les 20 jetons dans la coupelle à pièces avant de la placer sur la machine.

## 6.8. Calibrage d'une seconde coupelle à pièces

Le Safescan 6175 reconnaît automatiquement les coupelles à pièces d'un poids standard de 33,5 grammes. Si votre tiroir-caisse contient des coupelles d'un poids différent, vous pouvez configurer le Safescan 6175 pour qu'il les reconnaisse.

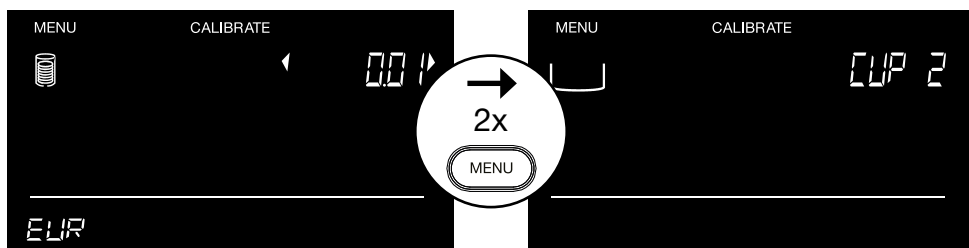

Lorsque vous appuyez sur « **OK** », vous serez invité à placer la coupelle.

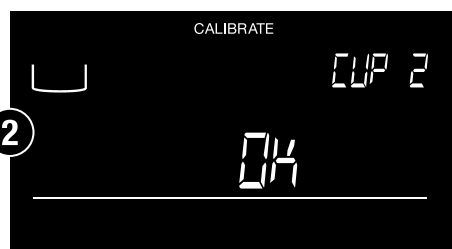

La machine indique que le poids de la coupelle a été traité.

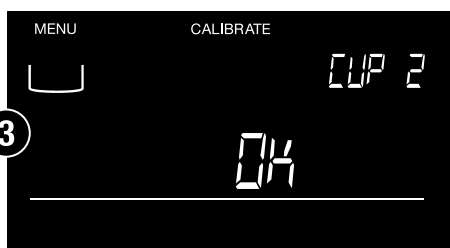

Appuyez sur « **OK** » pour confirmer le calibrage.

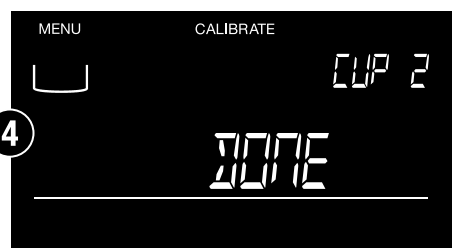

La coupelle a maintenant été calibrée.

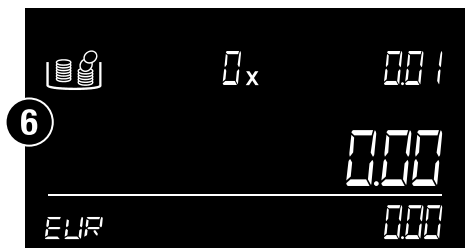
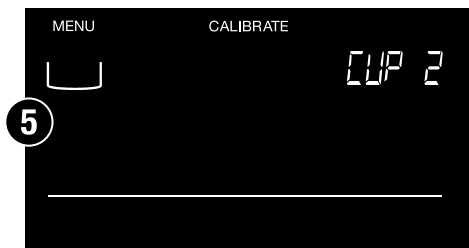

Appuyez sur « **OK** » pour revenir à l'écran de comptage.

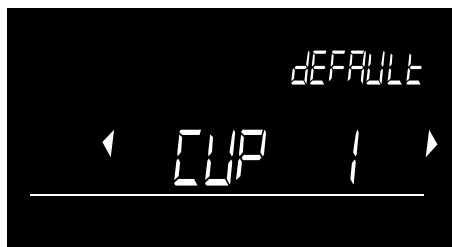

À partir de maintenant, lorsque vous démarrez le Safescan 6175, l'appareil va vous demander de confirmer quelle coupelle doit être définie comme préférence : la coupelle fournie par défaut avec l'appareil (CUP 1) ou celle que vous avez calibrée (CUP 2). Utilisez les touches ( ◀ ▶ ) pour sélectionner la coupelle que vous souhaitez préférentiellement. La sélection sera enregistrée automatiquement.

## 6.9. Paramétrage de l'appareil

Le Safescan 6175 reconnaît automatiquement les coupelles à pièces d'un poids standard de 33,5 grammes. Si votre tiroir-caisse contient des coupelles d'un poids différent, vous pouvez configurer le Safescan 6175 pour qu'il les reconnaisse. Appuyez sur « **OK** » pour accéder à cette option du menu. Une fois dans « **Paramétrage de l'appareil** », utilisez la touche ( ◀ ▶ ) pour naviguer dans les sous-rubriques.



### 6.9.1. Sous-menu - structure



Voir 6.9.2 - A



Voir 6.9.2 - B



Voir 6.9.2 - C

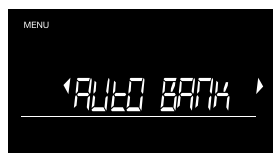

Voir 6.9.2 - D



Voir 6.9.2 - E

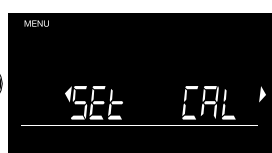

Voir 6.9.2 - F

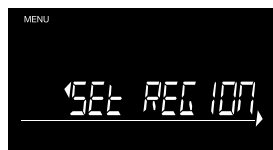

Voir 6.9.2 - G

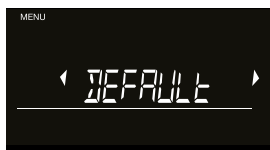

Voir 6.9.2 - H

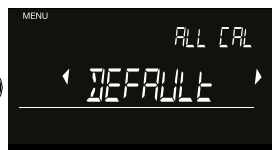

Voir 6.9.2 - I

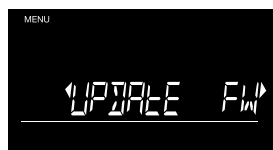

Voir 6.9.2 - J

## 6.9.2. Réglage de la date et de l'heure

---

### A. Réglage de la date et de l'heure

---



Appuyez sur « **OK** » pour lancer le paramétrage « **HEURE-DATE** ».

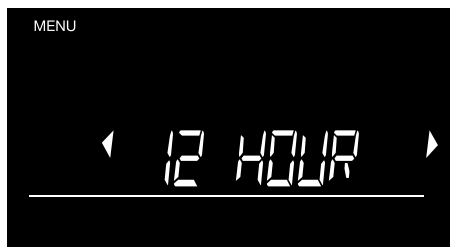

Passez du format 12 heures au format 24 heures en utilisant (◀▶) et appuyez sur « **OK** » pour confirmer.

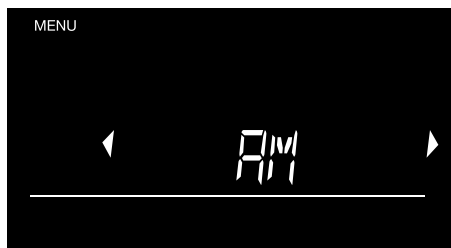

Passez de AM à PM en utilisant (◀▶), puis appuyez sur « **OK** » pour confirmer.



Les heures commencent maintenant à clignoter. Brève pression (◀▶) pour augmenter ou diminuer d'une heure, ou maintenir la touche enfoncée pour faire défiler les heures. Appuyez sur « **OK** » pour confirmer.



Les minutes commencent maintenant à clignoter. Brève pression (◀▶) pour augmenter ou diminuer d'une minute, ou maintenir la touche enfoncée pour faire défiler les minutes. Appuyez sur « **OK** » pour confirmer.



Naviguez parmi les formats de date en utilisant (◀▶). Appuyez sur « **OK** » pour confirmer le format souhaité. Définissez à présent l'année, le mois et le jour de la même manière.

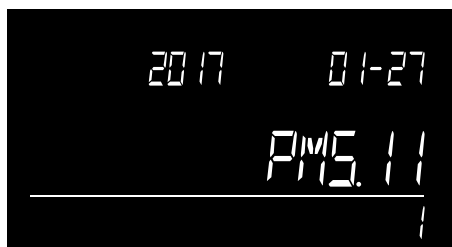

Un bref aperçu de l'heure et de la date définies s'affiche. Le 6175 revient ensuite au sous-menu.

## B. AUTO ADD

En activant la fonction **AUTO ADD**, le 6175 ajoute automatiquement le montant de la dénomination comptée au résultat total une fois que la dénomination est retirée de la plateforme. La fonction **AUTO ADD** est toujours activée par défaut. Lorsque cette fonction est désactivée, vous devez appuyer sur « **OK** » pour ajouter le résultat de la dénomination au total.



Pour activer ou désactiver la fonction, appuyez sur « **OK** » lorsque l'écran **AUTO ADD** est affiché.



Passez de **ON** à **OFF** en utilisant ( ◀ ▶ ) et appuyez sur « **OK** » pour confirmer.

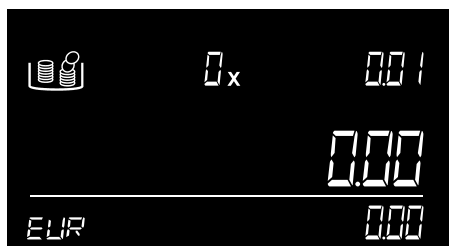

La machine revient ensuite à l'écran de comptage.

## C. AUTO NEXT

---

En activant la fonction **AUTO NEXT**, la machine passe automatiquement à la dénomination suivante dès que les articles sont retirés de la plateforme. Lorsque cette fonction est désactivée, vous devez utiliser (▶) pour passer à la dénomination suivante. Par défaut, le paramètre Auto Next est activé.



Pour activer ou désactiver la fonction, appuyez sur « **OK** » lorsque l'écran **AUTO NEXT** est affiché.



Passez de **ON** à **OFF** en utilisant (◀▶) et appuyez sur « **OK** » pour confirmer.

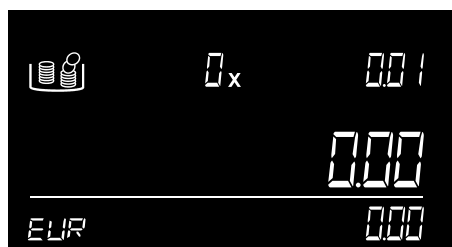

La machine revient ensuite à l'écran de comptage.



## D. AUTO BANK

---

Lorsque vous activez la fonction **AUTO BANK**, le Safescan 6175 vous demandera de définir le montant bancaire au début de chaque nouveau comptage.



Pour activer ou désactiver la fonction, appuyez sur « **OK** » lorsque l'écran **AUTO ADD** est affiché.



Passez de **ON** à **OFF** en utilisant (◀▶) et appuyez sur « **OK** » pour confirmer.

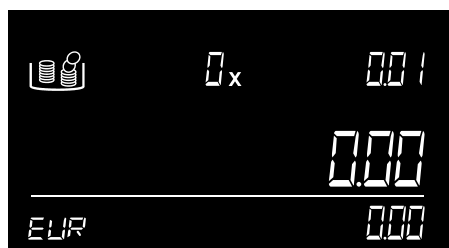

L'appareil revient à l'écran de comptage.

## E. AUTO REF

---

Lorsque vous activez la fonction **AUTO REF**, le Safescan 6175 vous demande d'insérer un numéro de référence au début de chaque nouveau comptage.



Pour activer ou désactiver la fonction, appuyez sur « **OK** » lorsque l'écran **AUTO ADD** est affiché.



Passez de **ON** à **OFF** en utilisant (◀▶) et appuyez sur « **OK** » pour confirmer.

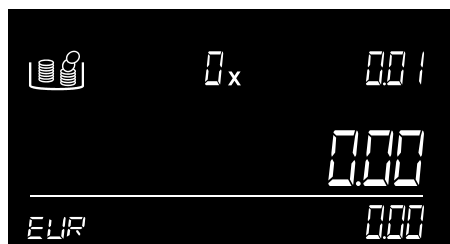

L'appareil revient à l'écran de comptage.

## F. Recalibrer le capteur de charge

---



Si le capteur de charge (élément de pesage) du Safescan 6175 est endommagé en raison d'une surcharge ou d'un impact, il peut s'avérer nécessaire de le recalibrer.

1. Appuyez sur « **OK** » pour lancer le processus de recalibrage.
2. L'appareil commence à « tarer » et demande de placer un poids de 500 grammes\* sur la plateforme.
3. Après avoir placé le poids de 500 grammes, l'appareil lance automatiquement la procédure de calibrage. Dans l'écran le texte : « Échantillonnage » clignote.
4. Lorsque l'opération est terminée, l'appareil affiche : Terminé. Veuillez retirer le poids de la plateforme. L'appareil est maintenant prêt à être utilisé.

\* Vous pouvez acheter un poids de calibration de 500 grammes sur [www.safescan.com](http://www.safescan.com). Si vous ne le trouvez pas sur le site, veuillez nous contacter.

## G. Paramétrage de la région

---



Sélectionnez la région dans laquelle vous allez utiliser votre Safescan 6175. Utilisez les touches (◀▶) pour basculer entre « **EUROPE** », « **UK** », « **USA** », « **S-E ASIA** » et « **AUSTRALIA** ». Appuyez sur « **OK** » pour confirmer.

## H & I. Retour aux réglages d'usine

---



Appuyez sur « **OK** » pour lancer la réinitialisation de la machine. Si vous voulez repartir à zéro avec votre Safescan 6175, vous pouvez réinitialiser l'appareil à ses paramètres d'usine par défaut. Paramètre par défaut : Réinitialisation des paramètres par défaut tout en conservant les calibrages d'utilisateur des paquets de pièces. Paramètre par défaut « **Tous les cal** » : Réinitialisation des paramètres par défaut, y compris les calibrages d'utilisateur et les paquets de pièces.

**AVERTISSEMENT** : En sélectionnant l'option par défaut « **TOUS LES CAL** », tous les paramètres personnalisés tels que les éléments calibrés seront supprimés et tous les paramètres de base s'appliqueront à partir du redémarrage.

Pour recharger les données des rouleaux de pièces préconfigurées pour **EUR, GBP, USD** et **HKD**, veuillez exécuter l'outil de mise à jour des devises et sélectionner « **Oui** » lorsque la fenêtre contextuelle vous demandant si vous souhaitez inclure les données des rouleaux de pièces préconfigurées dans votre appareil apparaît. Appuyez ensuite sur « **Enregistrer dans la machine** » pour enregistrer à nouveau ces données sur votre balance-compteuse Safescan.

## J. Mise à jour du micrologiciel

---



Appuyez sur « **OK** » pour mettre l'appareil en mode de mise à jour du micrologiciel. Les mises à jour du micrologiciel (le cas échéant) sont disponibles sur **[www.safescan.com](http://www.safescan.com)**.

Téléchargez le pack de mise à jour du micrologiciel et suivez les instructions incluses pour mettre à jour votre Safescan 6175.

### 6.10. Affichage des résultats du comptage sauvegardés.

---



Pour visualiser les résultats de comptage enregistrés, appuyez sur « **OK** ».

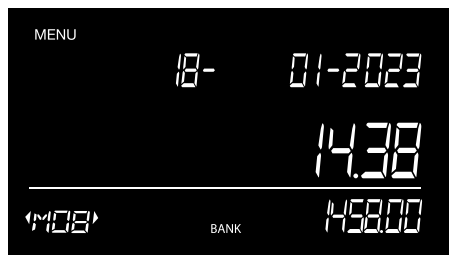

Le numéro de comptage (M#) du dernier comptage enregistré se met à clignoter. Utilisez les flèches (◀▶) pour naviguer jusqu'au numéro de comptage souhaité et appuyez sur « **OK** » pour afficher le résultat.

- Utilisez les flèches (◀▶) pour afficher les résultats de comptage.
- Utilisez la touche « **CE** » pour passer à une étape précédente.
- Appuyez sur « **OK** » pour imprimer les résultats de comptage sélectionnés.

## 6.11. Effacer tous les comptages

---



Pour ouvrir la fonction **EFFACER TOUT**, appuyez sur « **OK** ».



Le texte **EFFACER TOUT** se met à clignoter. Appuyez sur « **OK** » pour effacer tous les résultats de comptage de la machine.

## 7. Menu et fonctionnement du comptage

---

Le menu de comptage contient toutes les fonctions utiles pendant et après le comptage. Dans ce menu, vous pouvez :

- Enregistrer les résultats
- Ajouter un numéro de référence à un comptage
- Définir une valeur bancaire
- Imprimer les résultats

### 7.1. Ouverture du menu de comptage

---

Appuyez sur « **OK** » pour ouvrir le menu de comptage.

- Le menu de comptage est accessible à tout moment pendant un comptage.
- Le menu de comptage ne peut être ouvert qu'avec une plateforme vide.

Après avoir appuyé sur « **OK** », la première fonction « **ENREGISTRER COMPTAGE** » s'affiche. Utilisez les touches ( ◀ ▶ ) pour naviguer entre les différentes fonctions et appuyez sur « **OK** » pour en sélectionner une.



Si les deux flèches clignotent, vous pouvez naviguer entre les éléments de menu disponibles.

## 7.2. Structure du menu de comptage

Utilisez les touches (◀▶) pour naviguer entre les différentes fonctions et appuyez sur « OK » pour en sélectionner une. La structure du menu est la suivante :

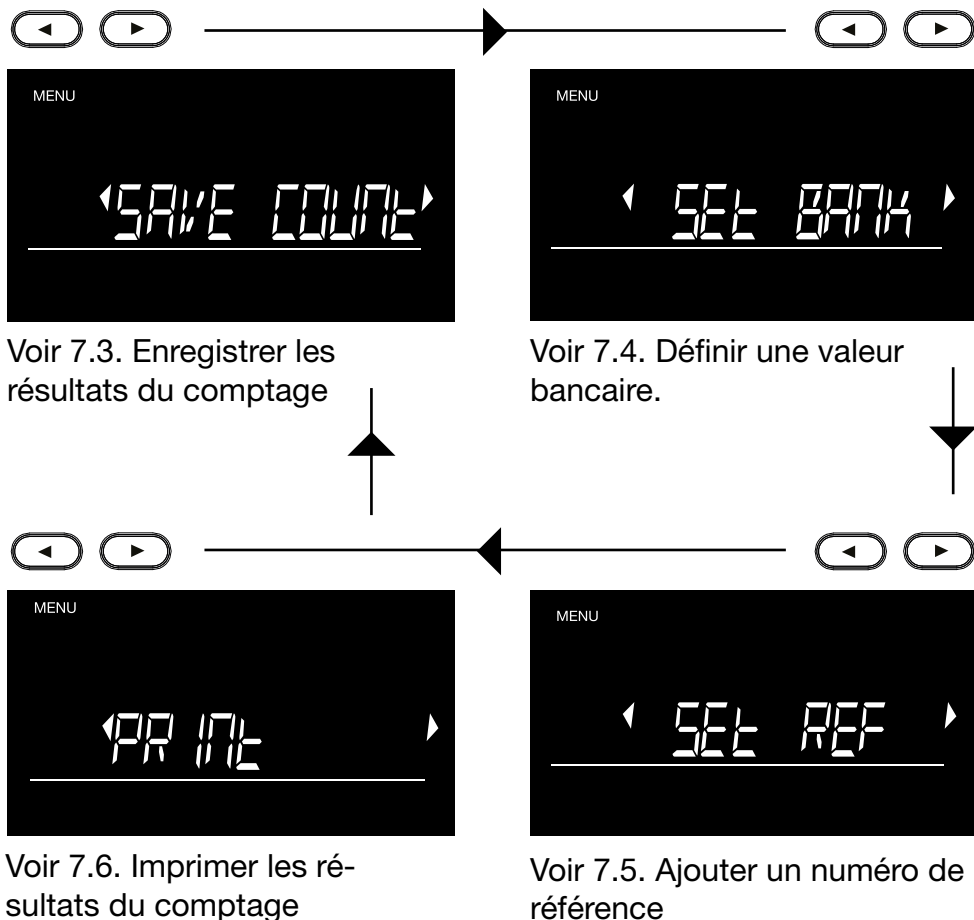



## 7.3. Sauvegarde du comptage

---

Vous pouvez enregistrer vos résultats de comptage dans la mémoire interne de la machine grâce à la fonction '« **ENREGISTRER COMPTAGE** ». Vous pouvez ensuite les traiter quand cela vous convient.



Appuyez sur « **OK** » pour enregistrer les résultats du comptage.

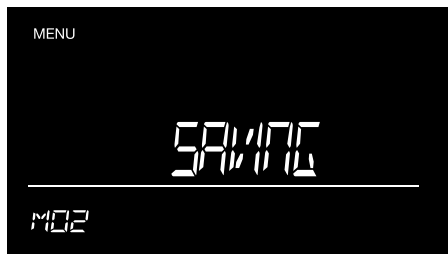

Les résultats du comptage sont désormais enregistrés dans la machine. Le numéro de mémoire lié est affiché dans le coin inférieur gauche.

---

Après l'enregistrement du résultat du comptage, la machine revient à l'écran de comptage. Si vous souhaitez utiliser une ou plusieurs autres fonctions du menu de comptage, appuyez à nouveau sur « **OK** » pour ouvrir le menu de comptage.

## 7.4. Paramétrage de la banque

Vous pouvez insérer la valeur initiale de votre tiroir-caisse à l'aide de la fonction « **DÉFINIR BANQUE** ».

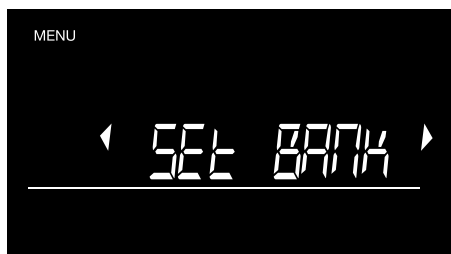

Appuyez sur « **OK** » pour sélectionner la fonction banque et insérez le montant de départ de votre tiroir-caisse.

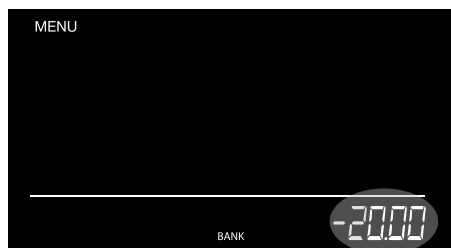

OU

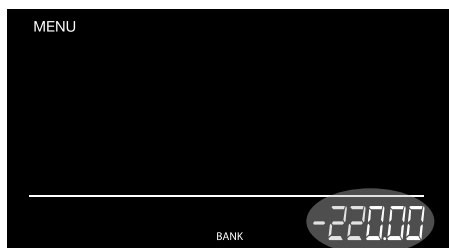

Utilisez les touches ( ◀ ▶ ) pour insérer le montant bancaire et appuyez sur « **OK** » pour confirmer.

Appuyez sur les touches ( ◀ ▶ ) pour entrer des montants bancaires plus importants. Le montant augmentera automatiquement. Appuyez sur « **OK** » pour confirmer.

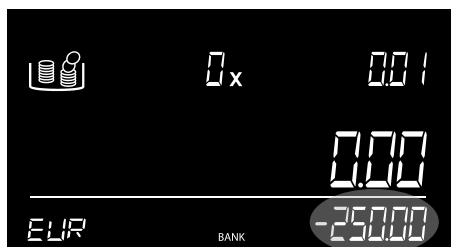

Le montant bancaire s'affiche alors comme un résultat de départ négatif qui sera déduit de votre comptage total.

Après avoir défini le montant bancaire, la machine revient à l'écran de comptage. Si vous souhaitez utiliser une ou plusieurs autres fonctions du menu de comptage, appuyez à nouveau sur « **OK** » pour ouvrir le menu de comptage.

## 7.5. Définir un numéro de référence

La fonction de référence vous permet de lier un numéro de référence à vos résultats de comptage. Ce numéro peut être associé à un tiroir-caisse ou à un employé spécifique.

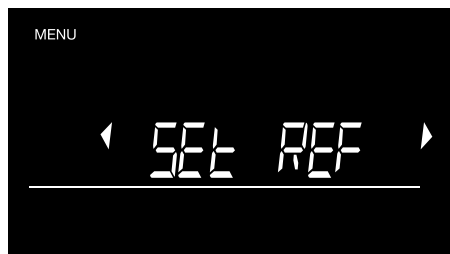

Appuyez sur « **OK** » pour définir un numéro de référence.

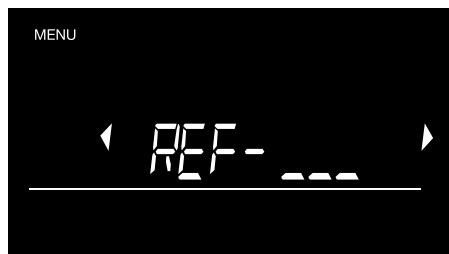

Utilisez les touches ( ◀ ▶ ) pour définir un numéro pour le premier chiffre.

Appuyez sur « **OK** » pour confirmer le numéro. Le deuxième chiffre commence à clignoter.

Appuyez à nouveau sur « **OK** » pour confirmer le numéro de référence que vous avez défini ou utilisez les touches ( ◀ ▶ ) et répétez la première étape pour définir les deuxième et troisième chiffres.

### REMARQUE :

Les numéros de référence précédemment configurés seront affichés lors de l'ouverture de la fonction **DÉF RÉF**. Utilisez les touches ( ◀ ▶ ) pour parcourir les différents numéros et appuyez sur « **OK** » pour l'utiliser.

Appuyez sur « **CE** » pour saisir un nouveau code de référence.

Après avoir ajouté une référence, la machine revient ensuite à l'écran de comptage. Si vous souhaitez utiliser une ou plusieurs autres fonctions du menu de comptage, appuyez à nouveau sur « **OK** » pour ouvrir le menu de comptage.

## 7.6. Impression



Pour imprimer vos résultats de comptage, connectez d'abord votre imprimante Safescan TP-230 et appuyez sur « **OK** ».



La notification « **IMPRESSION** » s'affiche pendant que la Safescan TP-230 est en train d'imprimer.

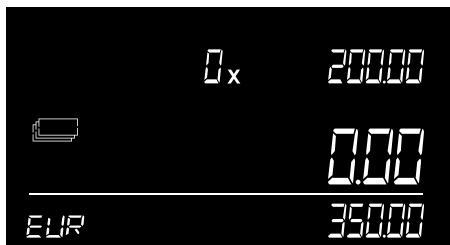

La machine revient à l'écran et comptage une fois que l'imprimante a terminé l'impression. Si vous souhaitez utiliser une ou plusieurs autres fonctions du menu de comptage, appuyez à nouveau sur « **OK** » pour ouvrir le menu de comptage.

## 8. Dépistage des pannes

---

Ce chapitre décrit le fonctionnement du Safescan 6175, ainsi que la structure de son menu.

### Message d'erreur



### Description

#### **SUSPECT - VÉRIFIER L'ARTICLE**

Nombre incorrect de pièces détectées dans un rouleau de pièces / nombre incorrect de billets de banque détectés dans une liasse de billets.



#### **Solution :**

vérifiez qu'il n'y a pas de pièces/billets manquants/en trop dans le rouleau de pièces / la liasse de billets. Corrigez et comptez à nouveau. En raison de la tolérance élevée du poids des billets, le 6175 n'est pas en mesure de détecter les liasses de billets incomplètes.



#### **RETIRER TOUT**

Il y a encore des éléments présents sur la plateforme après que vous ayez appuyé sur la touche « **OK** » ou la plateforme n'était pas vide lors du tarage.

## Message d'erreur



## Description

### Solution :

débarrassez la plateforme de tous les éléments avant d'appuyer sur « **OK** » ou de saisir une nouvelle commande. Assurez-vous qu'il n'y a pas d'objets sur la plateforme pendant que le 6175 se tare lui-même.

---

## La quantité comptée n'est pas correcte

## La quantité comptée n'est pas correcte.

Vérifiez si la coupelle à monnaie a déjà été placée sur l'appareil lors du démarrage. Dans ce cas, le poids de la coupelle est automatiquement taré, ce qui entraîne un comptage incorrect (valable uniquement pour les pièces). Vérifiez si la plateforme a été retirée et placée pendant le comptage.

### Solution :

- Retirez la coupelle de la plateforme et placez-la à nouveau sur la plateforme, ou redémarrez la machine. Assurez-vous que la coupelle n'est pas sur la plateforme lors de la mise sous tension du 6175.
- Ne retirez ou ne déplacez jamais la plateforme pendant le comptage

## Message d'erreur



## Description

### SURCHARGE

Trop de poids a été placé sur la plateforme.

### Solution :

Retirez tout le poids de la plateforme. Si le message disparaît : continuez à utiliser votre 6175 normalement.

Si le message persiste : éteignez le 6175 et rallumez-le. Si le message apparaît fréquemment ou ne disparaît pas, contactez le Service après-vente de Safescan.



## MÉMOIRE PLEINE

La mémoire pour l'enregistrement des résultats de comptage est pleine.

### Solution :

1. Appuyez sur « **MENU** » et utilisez les touches (◀▶) pour aller à Effacer tous les résultats de comptage. (voir chapitre 6.11.)
2. Connectez le 6175 au MCS et téléchargez les résultats du comptage dans l'onglet : « **DONNÉES DE COMPTAGE** » sur votre PC .

## Message d'erreur

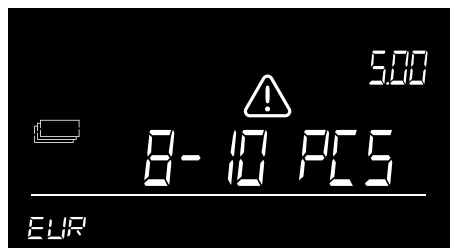

## Description

### Retirer... - ... PCS

Le poids sur la balance est trop élevé pour que le 6175 puisse déterminer le montant exact des pièces ou des billets.

### Solution :

retirez autant de pièces ou de billets de banque de la plateforme qu'indiqué, jusqu'à ce que le 6175 ait pu déterminer le nombre.

Reprenez le comptage. Les billets doivent toujours être placés sur la plateforme par piles de 25 pièces au maximum à la fois.

Le comptage de 2 versions de la même dénomination est possible lorsque :

La première pile de billets sur la plateforme ne dépasse pas 10 pièces.

Les piles de billets suivantes ne dépassent pas 15 pièces.



## Message d'erreur

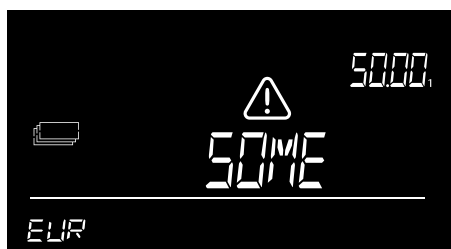

## Description

### RETIRER QUELQUES BILLETS

Valable uniquement pour le comptage des billets. Le poids sur la balance est illogique. En raison de la tolérance de poids du billet - le 6175 ne peut pas déterminer la quantité exacte de billets sur la plateforme.

### Solution :

retirez une petite quantité de billets jusqu'à ce que le 6175 ait pu déterminer le nombre. Reprenez le comptage. Les billets doivent toujours être placés sur la plateforme par piles de 25 pièces au maximum à la fois. Le comptage de 2 versions de la même dénomination est possible lorsque :

La première pile de billets sur la plateforme ne dépasse pas 10 pièces.

Les piles de billets suivantes ne dépassent pas 15 pièces.

## Message d'erreur



## Description

### **BATTERIE FAIBLE**

La puissance de la batterie est inférieure à 5 %.



### **Solution :**

branchez l'adaptateur secteur pour recharger la batterie. Ce message ne peut apparaître que lorsque la batterie du Safescan LB-205 est insérée.



### **PANNE**

Le capteur est défectueux, pas de pesage / comptage possible.

### **Solution :**

contactez le Service après-vente de Safescan.

## 9. Batterie rechargeable (accessoire en option)

---

### 9.1. Installation de la batterie rechargeable Safescan LB-205

---

1. Débranchez l'adaptateur secteur.
2. Retirez la plateforme de la balance.
3. Retournez la machine et ouvrez le couvercle du compartiment de la batterie  
(cf. chapitre 3.1).
4. Placez la batterie dans son compartiment, connectez le fil et fermez le couvercle.
5. Placez la plateforme sur la balance.
6. Branchez l'adaptateur secteur pour charger la batterie.

### 9.2. Indication du statut de la batterie rechargeable

---

- Au démarrage : Les segments intérieurs clignotent pendant 5 secondes -> La batterie est en cours de chargement.
- Au démarrage : Tous les segments clignotent pendant 5 secondes. L'icône de la batterie reste allumée -> La batterie est chargée à 100 %.



- L'appareil est alimenté uniquement par la batterie :
- La batterie est entièrement éclairée -> La batterie est à 100 %.



- La moitié de la batterie est illuminée\* -> Le niveau de la batterie est supérieur à 50 %
- La moitié de la batterie clignote en permanence -> Le niveau de la batterie est inférieur à 20 %



- Le témoin de batterie vide clignote\* -> La batterie est vide (la puissance de la batterie est inférieure à 5 %). Le message Batterie faible clignote à l'écran. Connectez l'adaptateur secteur pour recharger la batterie.

Remarque : la durée de vie de la batterie peut se détériorer après de nombreux cycles de charge - ce phénomène est courant avec les batteries rechargeables.

## 10. Mises à jour

---

Pour plus d'informations sur les mises à jour des machines et des devises, consultez

**[www.safescan.com](http://www.safescan.com)**

Les mises à jour du micrologiciel sont chargées dans l'appareil via l'option « Mise à jour FW » du menu, voir 6.9.2 - J.

Les mises à jour des tableaux de poids sont effectuées via le logiciel de mise à jour des devises gratuit. Ce logiciel vérifiera automatiquement les mises à jour du micrologiciel et chargera le dernier fichier de table de poids sur votre 6175.

Les instructions de mise à jour se trouvent dans le logiciel de mise à jour, qui peut être téléchargé à l'adresse suivante

**[www.safescan.com](http://www.safescan.com)**.

## 11. Consignes de sécurité

---

### Safescan 6175

**AVERTISSEMENT ! Le non-respect de ces précautions peut entraîner des courts-circuits et des blessures graves comme des brûlures, des chocs électriques et des risques d'incendie.**



- N'utilisez jamais un adaptateur secteur/cordon d'alimentation endommagé.
- Utilisez toujours et uniquement l'adaptateur secteur fourni.
- N'exposez jamais l'appareil, l'adaptateur secteur ou les cordons à des liquides ou à l'humidité, et ne les touchez jamais avec les mains mouillées.
- Ne touchez et ne (dé) connectez jamais l'adaptateur secteur si vous avez les mains mouillées.
- Débranchez toujours l'appareil avant de le déplacer.
- Débranchez toujours l'appareil de la prise secteur en tirant la fiche, jamais en tirant sur le cordon.
- Ne renversez jamais de liquides ou de détergents chimiques (de nettoyage) sur l'appareil.
- Si du liquide est renversé sur l'appareil, débranchez toujours l'appareil de la prise secteur, retirez la batterie (si elle est installée) et contactez Safescan pour obtenir de l'aide.



**ATTENTION ! Endommagement du produit ou de l'élément de pesage**

- Assurez-vous qu'aucun corps étranger (pièces de monnaie, trombones, agrafes) ne tombe dans l'appareil, ce qui pourrait bloquer, endommager ou casser des pièces mécaniques et des capteurs, annulant alors la garantie.
- Placez toujours le 6175 sur une surface plane et stable

et veillez à ce que la zone autour de la plateforme soit dégagée.

- Pour éviter d'endommager l'appareil ou de provoquer des dysfonctionnements, nettoyez l'appareil avec un chiffon sec. N'utilisez pas de chiffon mouillé ou humide ou des produits de nettoyage (chimiques).

### **NOTE ! Risque de dysfonctionnement ou d'endommagement de l'appareil**



- Comme pour toute balance de précision, le résultat de la pesée sera influencé si le flux d'air est important. Par conséquent, n'utilisez pas l'appareil à proximité de ventilateurs, de climatiseurs, fenêtres ouvertes, etc.
- Placez les articles avec précaution sur la plateforme de pesée, sans les jeter ou les faire tomber.
- Ne laissez pas tomber, ne frappez pas et ne secouez par le 6175.
- Ne placez jamais d'articles pesant plus de 1,5 kg sur le 6175.
- Le Safescan 6175 ne peut pas identifier les faux billets.
- Ne démontez jamais la machine : cela annulerait immédiatement votre garantie.
- Ne laissez jamais d'objets - pas même la coupelle à monnaie - sur la plateforme lorsque l'appareil n'est pas utilisé ou stocké pour une longue période.
- N'utilisez pas l'appareil dans un environnement poussiéreux ou sale, car cela entraînerait un mauvais fonctionnement du capteur.
- Si l'appareil n'est pas utilisé pendant une longue période, débranchez la fiche secteur de la prise murale afin d'éviter d'endommager l'équipement.
- Pour éviter d'endommager l'appareil. Utilisez uniquement la batterie rechargeable Safescan LB-205 disponible en option.

## BATTERIE LB-205 (produit en option)

### **AVERTISSEMENT ! Brûlures, risque d'incendie et d'intoxication Risque de blessure grave**



- Conservez toujours les piles à l'abri du feu, de la chaleur et de l'eau.
- Évitez toujours de toucher la batterie à mains nues si elle est corrodée ou a fui.

### **ATTENTION ! Dommages, fuites**



- Retirez toujours la batterie de l'appareil en cas de non-utilisation ou de stockage à long terme.
- Pour éviter la pollution, mettez les piles au rebut conformément à la réglementation locale en vigueur.

## 12. Accessoires en option

---

### **Batterie rechargeable**

Batterie Safescan LB-205

### **Imprimante de reçus thermiques**

Safescan TP-230

### **Logiciel de comptage d'argent**

Safescan MCS

### **Set de coupelles à pièces pesables**

Safescan 4141CC

Safescan 4617CC

## 13. Spécifications

---

### Spécifications

- Balance-compteuse pour pièces, billets de banque, liasses de billets et rouleaux de pièces.
- Enregistrement des résultats de comptage dans la mémoire
- Ajouter un numéro de référence à un compte
- Utilisable également comme balance de précision (remarque : « non homologuée pour le commerce »).

### Devises

En fonction de la région - voir [www.safescan.com](http://www.safescan.com) pour plus d'informations.

**Dimensions** (LxlxH) 22,3 x 14,2 x 14,7 cm / 8,8 x 5,6 x 5,8 pouces

**Affichage** LCD 4,1 pouces à contraste élevé

**Interface** USB-B vers PC, RJ-10 vers imprimante

**Alimentation électrique** Alimentation électrique 12 V/0,5 A

### Consommation d'énergie

Max. 2,4 W en mode fonctionnement (sans recharge de la batterie)

Max. 6W en mode fonctionnement (y compris recharge de la batterie)

Max 50 mW en mode veille

**Température de service** 0 - 40 °C

**Température de stockage** -25 ~ 55 °C

**Capacité de charge maximale** 1,5 kg / 3,3 lbs

**Précision maximale** 0,05 g

**Poids net** 660 g / 23 oz

**Certification** CE, FCC, RoHS



**Safescan®**

---

**Safescan B.V.**  
PO Box 7067, 2701AB Zoetermeer, Pays-Bas  
Conçu en Europe - Fabriqué en Chine  
[www.safescan.com](http://www.safescan.com)  
© 2023 Safescan. Tous droits réservés  
SAFESCAN® est une marque déposée

---

[www.safescan.com](http://www.safescan.com)

20231