

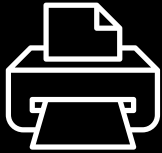

# Benutzerhandbuch

Deutsch

**6175**  
**Geldzählwaage**



## Gedruckte Version

[Klicken Sie hier](#), um eine druckfähige Version des Handbuchs in der gewählten Sprache zu öffnen.

### Inhalt

<b>1. <a href="#">Packungsinhalt</a></b>	04
<b>2. <a href="#">Safescan 6175</a></b>	05
<b>3. <a href="#">Anzeige und Bedienelemente</a></b>	06
<b>4. <a href="#">Erstmalige Verwendung</a></b>	07
4.1. Einrichtung	
4.2. Region festlegen (Einsatzort)	
4.3. Währung auswählen	
<b>5. <a href="#">Anweisungen zum Zählen</a></b>	10
5.1. Münzen zählen	
5.2. Zählen von Banknoten	
5.2.1. Zu viele Banknoten auf der Geldplattform	
5.2.2. Unplausibles Gewicht erkannt	
5.3. Alte und neue Versionen der selben Stückelung zählen	
5.4. Zählen von Münzrollen	
5.4.1. Zählen von Münzrollen/-beuteln mit automatischer Münzrollenerkennung 'AUTO'	
5.4.2. Zählen von Münzrollen/-beuteln von gleichem Gewicht	
5.4.3. Zählung/Sichtung der Münzrollen/-beutel pro Stückelung	
5.5. Beenden einer Zählung	
5.5.1. Aktuelle Zählergebnisse ansehen	
5.5.2. Zählergebnisse löschen/korrigieren	
5.5.3. Speichern/Drucken*/SET Bank/Referenz hinzufügen	
5.5.4. Exportieren der Zählergebnisse in Safescan MCS	
5.5.5. Eine neue Zählung starten	

<b>6. <a href="#">Gerätemenü und Bedienung</a></b>	24
6.1. Allgemeiner Betrieb	
6.2. Menüstruktur	
6.3. Neue Zählung	
6.4. Waage	
6.5. Währung	
6.6. Kalibrierung von Münzrollen/-beuteln und Banknotenbündeln, bargeldloser Artikel, zweiter Münzbehälter	
6.7. Kalibrierung der bargeldlosen Artikel	
6.7.1. Kalibrierung von Gutscheinen	
6.7.2. Kalibrierung von Token	
6.8. Einen zweiten Münzbehälter kalibrieren	
6.9. Gerät einstellen	
6.9.1. Untermenü - Struktur	
6.9.2. Zeit und Datum einstellen	
6.10. Aktuelle Zählergebnisse ansehen	
6.11. Alle Zählungen löschen	
<hr/>	
<b>7. <a href="#">Zählmenü und Bedienung</a></b>	47
7.1. Öffnen des Zählmenüs	
7.2. Zählmenüstruktur	
7.3. Zählung speichern	
7.4. Bank einstellen	
7.5. Festlegen einer Referenznummer	
7.6. Drucken	
<hr/>	
<b>8. <a href="#">Fehlerbehebung</a></b>	53
<hr/>	
<b>9. <a href="#">Wiederaufladbare Batterie (optionales Zubehör)</a></b>	59
9.1. Einsetzen der wiederaufladbaren Safescan LB-205-Batterie	
9.2. Anzeige des Akkustatus	
<hr/>	
<b>10. <a href="#">Updates</a></b>	60
<hr/>	
<b>11. <a href="#">Sicherheitsmaßnahmen</a></b>	61
<hr/>	
<b>12. <a href="#">Optionales Zubehör</a></b>	63
<hr/>	
<b>13. <a href="#">Spezifikationen</a></b>	64

# 1. Packungsinhalt

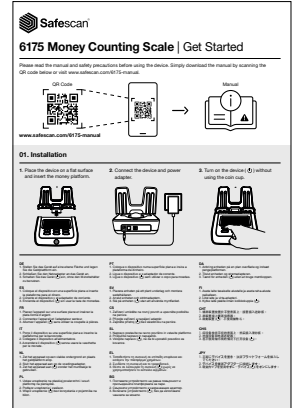

1. Safescan 6175 Geldzählwaage
2. Geldplattform
3. Münzbehälter
- 4 . USB/MCS-Anschlusskabel
- 5 . Netzadapter (12V/0,5A, 6 Watt)
- 6 .Erste-Schritte-Merkblatt/Sicherheitsanweisungen

## 2. Safescan 6175

### Vorderseite

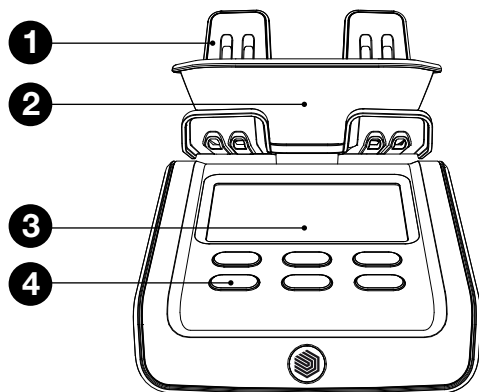

### Unterseite

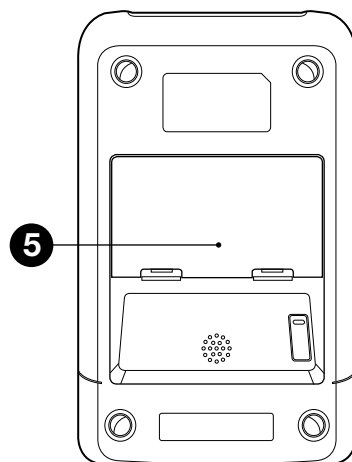

### Rückseite

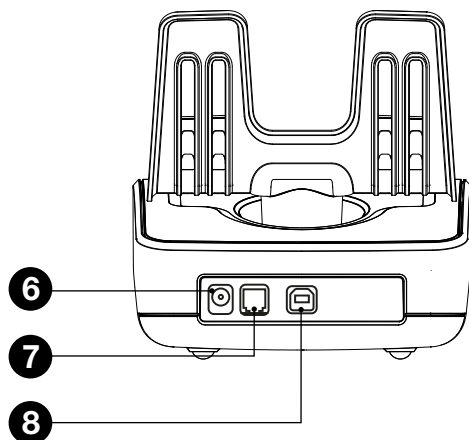

1. Geldplattform
2. Münzbehälter
3. LCD-Anzeige
4. Steuerungstasten
5. Batteriefach
6. Netzanschluss
7. Druckeranschluss
8. USB/MCS-Anschluss

### 3. Anzeige und Bedienelemente

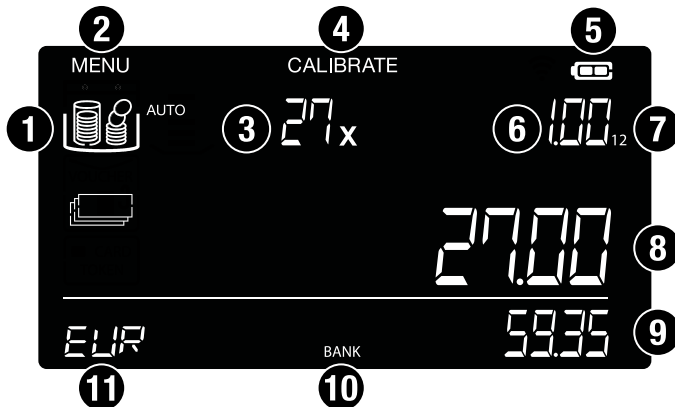

1. Bargeld (Münzen, Banknoten, Banknotenbündel, bargeldlose Gegenstände)
2. Menü-Einstellungen
3. Menge
4. Kalibrierungsmenü
5. Batteriestandsanzeige
6. Stückelung
7. Stückelungsversion
8. Aktueller Wert/Wert auf der Plattform
9. Zählwert insgesamt
10. Aktive Bankfunktion
11. Währung

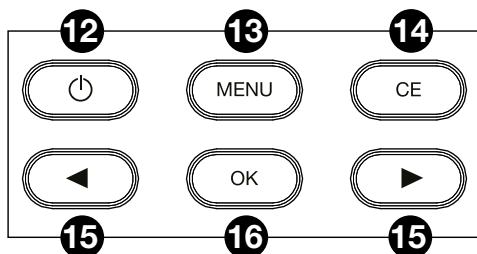

12. Strom EIN/AUS
13. Menü-Einstellungen öffnen
14. Eingabe löschen/zurück
15. Navigationstasten
16. Auswahl bestätigen/Wert zur Summe hinzufügen

## 4. Erstmalige Verwendung

---

### 4.1. Einrichtung

---

1. Stellen Sie das Gerät auf eine ebene Fläche und legen Sie die Geldplattform ein.

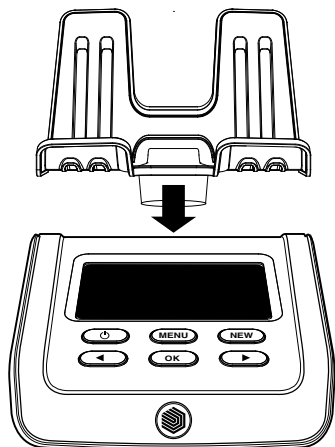

2. Schließen Sie das Gerät und den Netzadapter an.

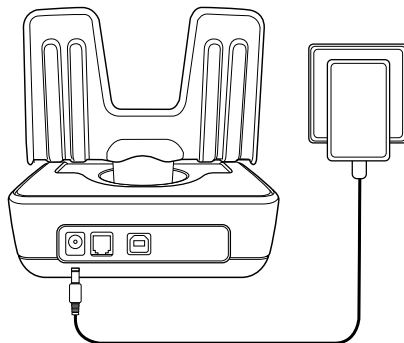

3. Schalten Sie das Gerät (⏻).

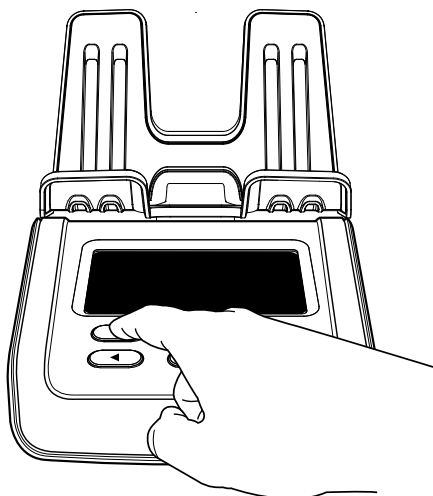

**Hinweis: Stellen Sie den Münzbehälter nicht auf die Geldplattform, wenn Sie das Gerät einschalten!**

## 4.2. Region festlegen (Einsatzort)

---

1. Sobald Ihr Gerät eingeschaltet ist, wählen Sie bitte die Region/den Standort aus, in der/dem es verwendet werden soll.
2. Verwenden Sie die Pfeiltasten (◀▶), um zwischen **(EUROPE, UK, USA, S-E ASIA und AUSTRALIA)** auszuwählen.

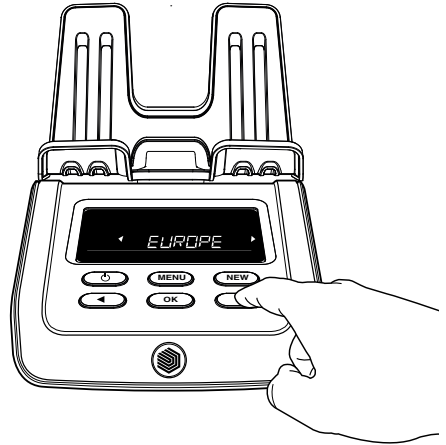

3. Wenn Sie die richtige Region ausgewählt haben, drücken Sie auf **“OK”**.

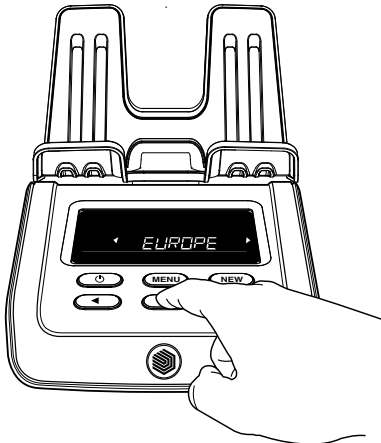



### 4.3. Wahrung auswahlen

---

1. Wahlen Sie dann mit den Pfeiltasten ( ◀ ▶ ) Ihre Standardwahrung aus und drucken Sie auf **“OK”**, um Ihre Einstellung zu speichern.
2. Das Gerat aktiviert nun den Zahlmodus und Sie konnen ab der kleinsten Stuckelung mit der Zahlung beginnen.

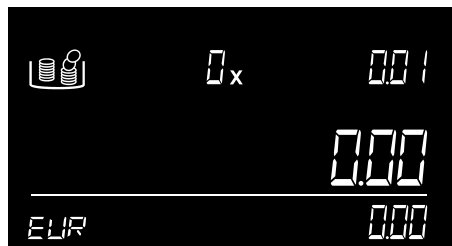
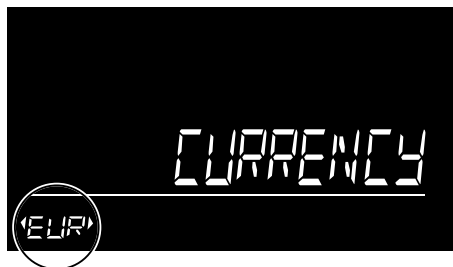

## 5. Anweisungen zum Zählen

Hinweis: Zählen Sie eine Stückelung nach der anderen. Um eine effiziente Zählung zu gewährleisten, sollten Sie darauf achten, dass die Münzen und Banknoten zuvor sortiert wurden. Verwenden Sie zum Zählen der Münzen immer den Münzbehälter.

### 5.1. Münzen zählen

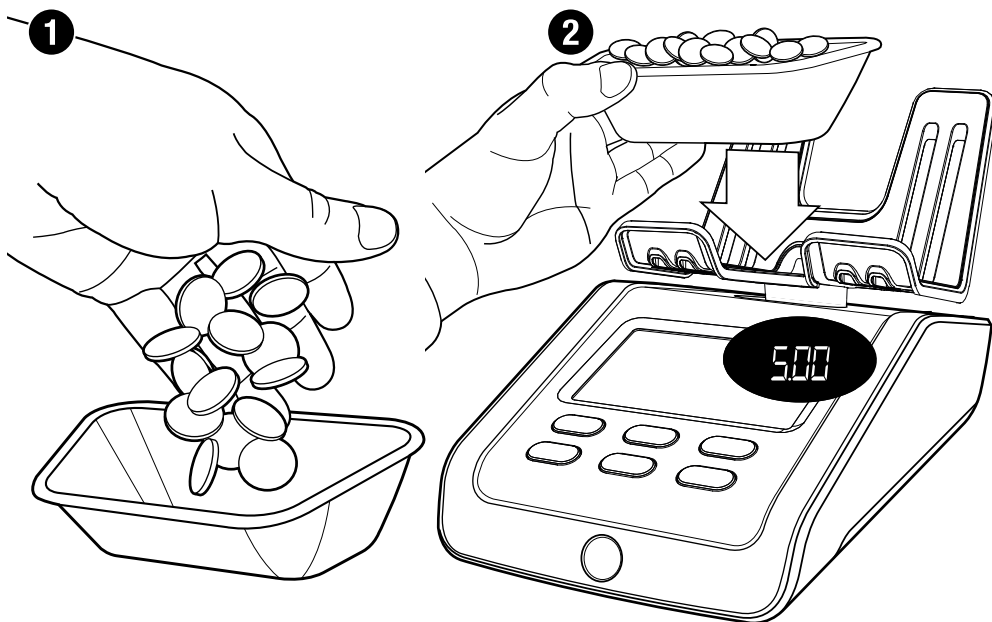

Das Gerät zeigt in der oberen rechten Ecke des Bildschirms eine Stückelung an. Legen Sie die Münzen in der gezeigten Stückelung in den Münzbehälter.

Wenn alle Münzen transportiert sind, stellen Sie den Münzbecher auf die Geldplattform des Geräts.



Die Anzahl und der Wert der Münzen werden angezeigt. Wenn das Gerät die Zählung beendet hat, hören Sie zur Bestätigung einen Piepton.

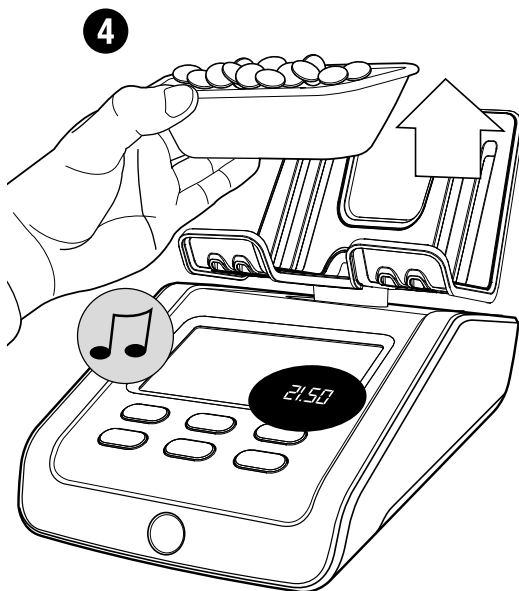

Nehmen Sie den Münzbehälter von der Plattform. Das Zählergebnis wird zur Gesamtsumme addiert, zur Bestätigung ertönt ein Piepton.

Der 6175 schaltet automatisch auf die nächste Münzstückelung um. Alternativ können Sie auch die Tasten (◀▶) verwenden, um eine Stückelung auszuwählen. Nachdem der höchste Münzwert gezählt wurde, schaltet der 6175 automatisch auf den niedrigsten Banknotenwert um.

## 5.2. Zählen von Banknoten

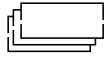

Sobald Sie alle losen Münzen gezählt haben, geht das Gerät zu den Banknoten über. Beginnen Sie mit der Stückelung, die in der oberen rechten Ecke des Bildschirms angezeigt wird.

Legen Sie die Banknoten der angezeigten Stückelung auf die Geldplattform des Geräts. Tun Sie dies bitte in kleinen Stapeln von maximal 25 Banknoten, um eine möglichst genaue Zählung zu gewährleisten.

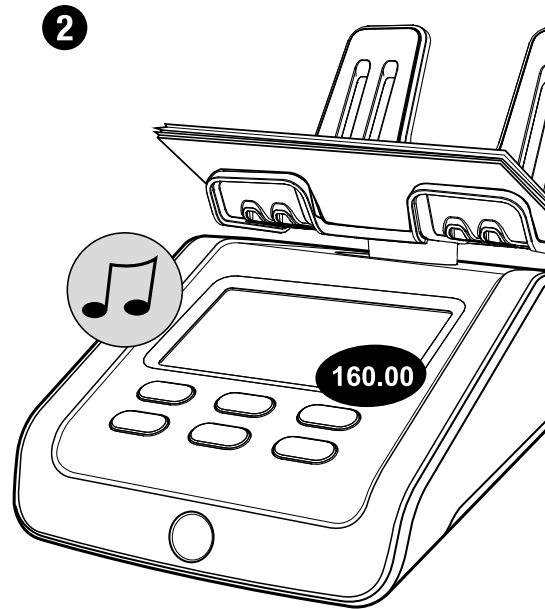

Sie hören einen Signalton zur Bestätigung, dass die Banknoten gezählt worden sind. Das Display zeigt dann die Gesamtzahl und den Wert der Banknoten an und addiert den Wert zur Gesamtsumme.



Lassen Sie den ersten Stapel auf der Geldplattform liegen und legen Sie den nächsten Stapel mit demselben Wert dazu. Fahren Sie mit dem Hinzufügen von Stapeln fort, bis alle Banknoten der ausgewählten Stückelung gezählt wurden.

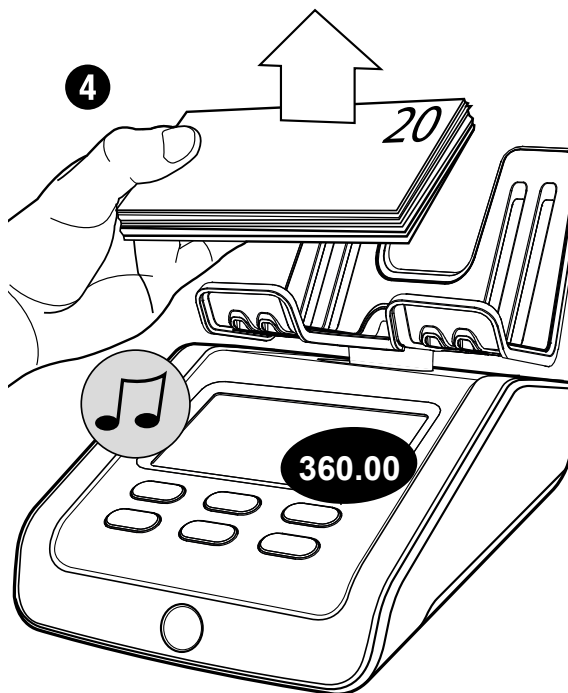

Entfernen Sie alle Banknoten gleichzeitig von der Plattform. Sie hören einen Signalton zur Bestätigung, dass die Banknoten gezählt worden sind. Deren Wert wird zur Gesamtsumme hinzugezählt. Der 6175 wechselt automatisch zur nächsten Banknotenstückelung.

## 5.2.1. Zu viele Banknoten auf der Geldplattform

---



Es wurden zu viele Banknoten auf der Plattform platziert. Auf dem Display erscheint "**Entfernen ... Stück**". Entfernen Sie so viele Banknoten wie vorgeschlagen, bis der 6175 die Anzahl der Banknoten ermitteln konnte. Legen Sie in kleinen Schritten weitere Banknoten auf die Plattform.

## 5.2.2. Unplausibles Gewicht erkannt

---

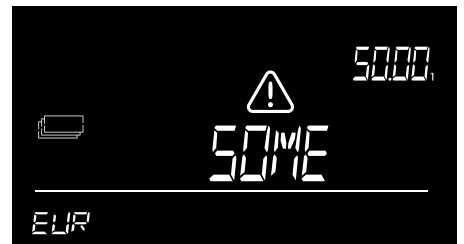

Unplausibles Gewicht erkannt: Die 6175 ist nicht in der Lage, die richtige Menge an Banknoten auf der Plattform zu bestimmen. Auf dem Display erscheint "**Einige entfernen**". Entnehmen Sie einige Banknoten (max. 5 Stück), bis die 6175 die Anzahl ermittelt hat. Legen Sie in kleinen Schritten weitere Banknoten auf die Plattform.

### 5.3. Alte und neue Versionen der selben Stückelung zählen

---

Wenn der Gewichtsunterschied zwischen einer alten und einer neuen Banknote (Stückelung) innerhalb einer bestimmten Grenze liegt, kann man sie zusammen zählen. Es ist nicht nötig, sie vorher zu sortieren. Bitte beachten Sie, dass Sie nur maximal 20 Geldscheine auf einmal zählen können.

Wenn der Gewichtsunterschied zwischen den verschiedenen Versionen nicht innerhalb des Grenzwertes liegt, kann Safescan 6175 Sie auffordern, diese getrennt zu zählen.

Die Versionen werden auf dem Display angezeigt.

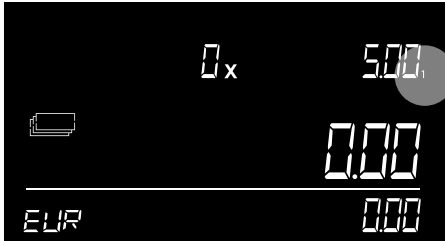

Version 1 ist die alte Version

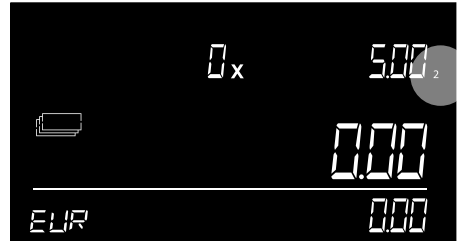

Version 2 ist die neue Version.

---

Wann immer eine neue Version oder eine neue Stückelung einer vorinstallierten Währung veröffentlicht wird, können Sie die Safescan 6175 kostenlos aktualisieren, indem Sie ein Währungsupdate von **[www.safescan.com](http://www.safescan.com)** herunterladen.

## 5.4. Zählen von Münzrollen

---

Legen Sie nur vollständige Münzrollen auf die Geldplattform. Das bedeutet, dass die Münzrolle die richtige Menge an Münzen enthält und dass diese Münzen alle denselben Nennwert und dieselbe Währung haben.

Münzrollengewichte von **EUR, GBP, USD** und **HKD** sind auf dem Gerät vorkalibriert. Münzrollengewichte für andere Währungen können manuell kalibriert werden. Bitte lesen Sie in Kapitel 4.2.6. nach, wie Sie Münzrollen kalibrieren.



## 5.4.1. Zählen von Münzrollen/-beuteln mit automatischer Münzrollenerkennung 'AUTO'

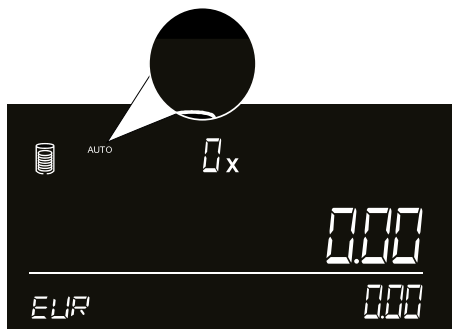

Die automatische Münzrollenerkennung beginnt direkt nach dem Zählen der losen Banknoten. Auf dem Bildschirm erscheint das **'AUTO'** Symbol.

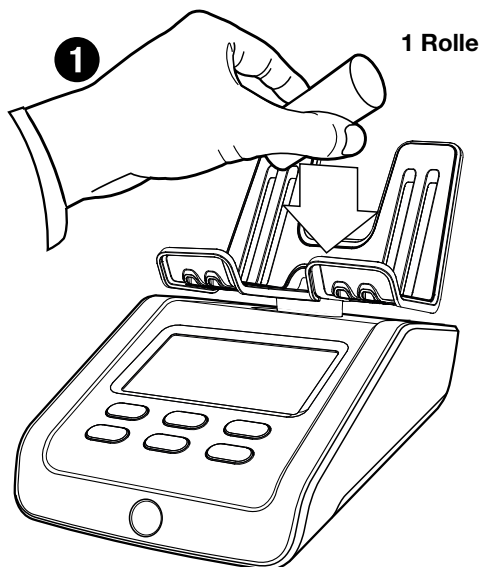

Legen Sie eine komplette Münzrolle der gewählten Währung auf die Geldplattform.

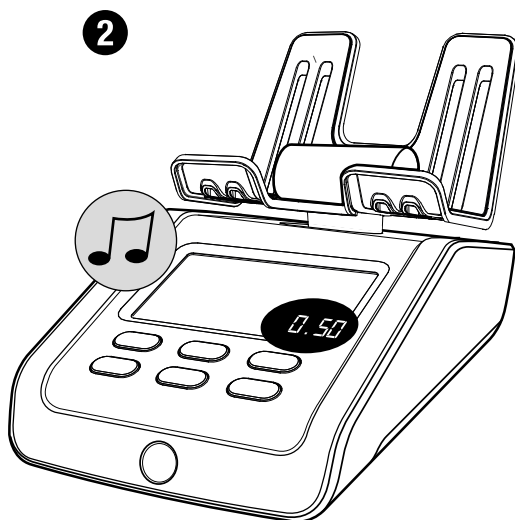

Nach der Bestätigung der Münzrolle ertönt ein Signalton. Die Menge, der Wert und die Rollenstückelung werden kurz angezeigt (2 Sekunden). Danach werden die Gesamtmenge und der Wert der Münzrollen angezeigt.

3

+ 1 Rolle  
+ 1 Rolle  
+ 1 Rolle



Legen Sie eine weitere Münzrolle mit der gewählten Stückelung auf die Plattform und warten Sie auf den Bestätigungston, bevor Sie die nächste Münzrolle hinzufügen. Wiederholen Sie diesen Vorgang, indem Sie eine Münzrolle nach der anderen hinzufügen, bis alle Münzrollen auf der Plattform liegen und gezählt sind.

4



Entfernen Sie alle Münzrollen von der Geldplattform. Das Zählergebnis wird zur Gesamtsumme hinzugezählt.

---

Bitte beachten Sie, dass die Auto-Roll-Funktion nicht für die Währung HKD verfügbar ist. Gehen Sie vor wie in 5.4.3 beschrieben.

## 5.4.2. Zählen von Münzrollen/-beuteln von gleichem Gewicht

Bei einigen Währungen gibt es Münzpakete mit unterschiedlichem Nennwert, aber gleichem Gewicht. Wenn ein solches Paket erkannt wird, gibt Ihnen der Safescan 6175 die Möglichkeit, die richtige Stückelung zu wählen. Nachstehend finden Sie ein Beispiel für die Bedienung dieser Funktion.



1. Das Gerät hat ein Stückelungspaket mit einem gemeinsamen Gewicht erkannt. Die Nachricht **"SELECT"** wird angezeigt und die Pfeile blinken.
2. Verwenden Sie die Tasten ( ◀ ▶ ) um den Nennwert der Münzrolle/des Münzbeutels auszuwählen, die/der auf der Plattform liegt.

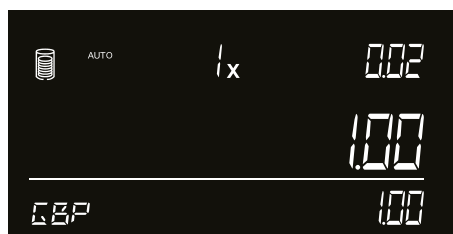

3. Drücken Sie **"OK"** um die Münzrollen-/Beutelstückelung zu bestätigen. Das Gerät addiert die Zählergebnisse zur Gesamtsumme.
4. Nach 2 Sekunden erlischt die Stückelungsanzeige. Das Gerät ist bereit, die nächste Münzrolle/den nächsten Münzbeutel zu empfangen.

### 5.4.3. Zählen und Betrachten von Münzrollen oder -beuteln nach Stückelungen

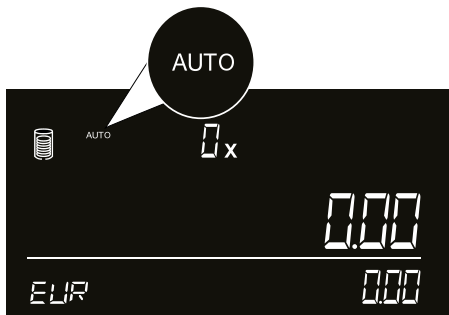

Zum Zählen von Münzrollen pro Stückelung verwenden Sie die Tasten (◀▶) um die Option **AUTO** für Münzrollen auszuwählen. Drücken Sie **"OK"**.

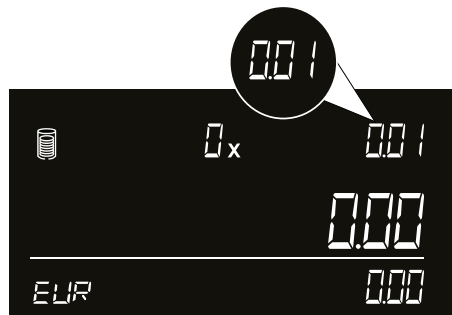

Verwenden Sie die Taste (◀▶) um den ersten verfügbaren Münzrollenwert auszuwählen.

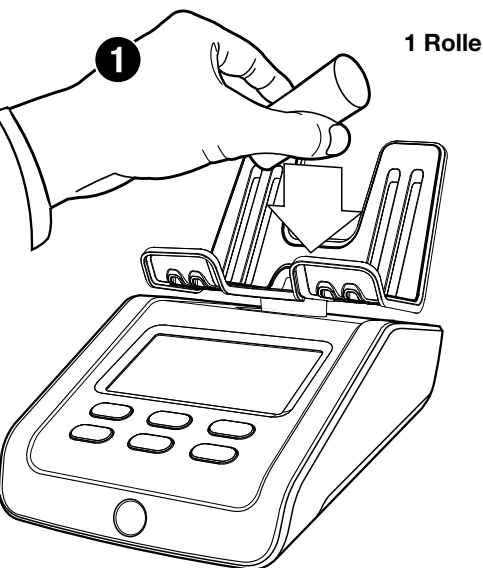

Legen Sie eine komplette Münzrolle in der gewählten Stückelung auf die Geldplattform.

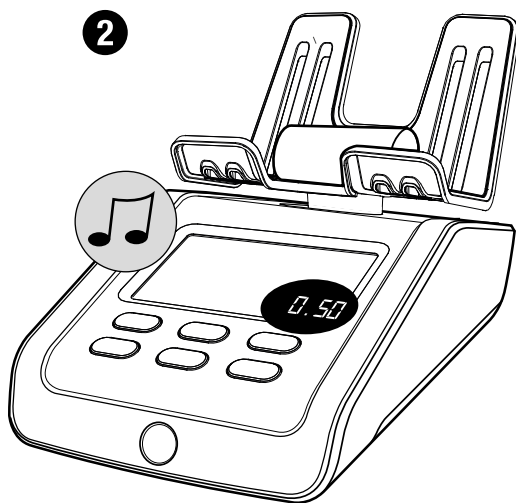

Nach der Bestätigung der Münzrolle ertönt ein Signalton. Die Menge, der Wert und die Rollenstückelung werden angezeigt.

3

+ 1 Rolle  
+ 1 Rolle  
+ 1 Rolle



Legen Sie eine weitere Münzrolle in der gewählten Stückelung auf die Plattform und warten Sie auf den Bestätigungston, bevor Sie die nächste Münzrolle hinzufügen. Wiederholen Sie diesen Vorgang, indem Sie eine Münzrolle nach der anderen hinzufügen, bis alle Münzrollen dieses Nennwerts auf der Plattform liegen und gezählt sind.

4



Entfernen Sie alle Münzrollen von der Geldplattform. Das Zählergebnis wird zur Gesamtsumme hinzugezählt. Das Gerät schaltet automatisch auf den nächsten Münzrollenwert um.

## 5.5. Beenden einer Zählung

---

### 5.5.1. Aktuelle Zählergebnisse ansehen

---

Um die Zählergebnisse der Münzrollen zu sehen, benutzen Sie die Tasten ( ◀ ▶ ) und die Option **AUTO** Münzrollen und drücken **"OK"** um die Ergebnisse der einzelnen Münzrollen anzuzeigen.

### 5.5.2. Zählergebnisse löschen/korrigieren

---

Während einer Zählung können Sie jederzeit Zählergebnisse löschen oder zu einer Zählposition hinzufügen. Wechseln Sie einfach zu dem Element, das geändert werden soll, über die ( ◀ ▶ ) Tasten. Von diesem Punkt aus können Sie:

- Fügen Sie weitere der ausgewählten Zählpositionen hinzu, um die Zählung abzuschließen.
- Drücken Sie **"CE"** , um die Zählergebnisse der ausgewählten Zählposition zu löschen. Wenn Sie die komplette Zählung löschen wollen, starten Sie eine neue Zählung wie beschrieben im **MENÜ**.

### 5.5.3. Speichern/Drucken\*/SET Bank/Referenz hinzufügen

---

Der Safescan 6175 verfügt über ein praktisches Zählmenü, das alle notwendigen Funktionen enthält, um Ihre Artikel zu zählen und Ergebnisse zu exportieren.

Drücken Sie während der Zählung einfach auf **"OK"**, um das Zählmenü aufzurufen. Weitere Informationen finden Sie in Kapitel 7.

### \*Zählergebnisse drucken

---

Sobald Sie Ihre Zählung beendet haben, können Sie die Zählergebnisse mit dem optionalen Safescan TP-230 Drucker ausdrucken.

## 5.5.4. Exportieren der Zählergebnisse in Safescan MCS

---

Schließen Sie die Safescan 6175 an Ihren Computer an, um Ihre Zählergebnisse zu exportieren. Safescan-Geldzählsoftware starten  
Wenn Sie eine einzelne Zählung durchführen, klicken Sie auf das Symbol "Live Count", um die aktuelle Zählung anzuzeigen und drücken Sie dann auf "Akzeptieren", um das Zählergebnis zu speichern. Wenn Sie eine oder mehrere Zählungen im Speicher der 6175 gespeichert haben, klicken Sie auf das Symbol Zählungen, um die Zählergebnisse der Safescan 6175 auf Ihren Computer herunterzuladen. Bitte konsultieren Sie das Safescan MCS Software Handbuch für weitere Informationen. Sie können das Handbuch von **[www.safescan.com](http://www.safescan.com)** herunterladen.

## 5.5.5. Eine neue Zählung starten

---

Um eine neue Zählung zu beginnen, drücken Sie **"MENU"**. Auf dem Display wird **"NEW COUNT"** angezeigt Drücken Sie zur Bestätigung auf **"OK"**.

## 6. Gerätemenü und Bedienung

---

Dieses Kapitel enthält Bedienungsanweisung und erklärt die verschiedenen Menüstrukturen der Safescan 6175.

### 6.1. Allgemeiner Betrieb

---

Wenn eine bestimmte Aktion erforderlich ist oder wenn mehrere Optionen möglich sind, können die Tasten (◀▶) zur Navigation verwendet werden. Wenn eine Navigation möglich ist oder eine Auswahl im Menü getroffen werden muss, werden auf dem Bildschirm 2 blinkende Pfeile angezeigt. Zum Beispiel:

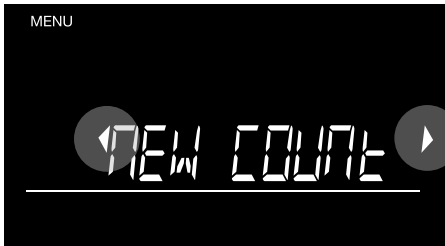

Die 2 blinkenden Pfeile zeigen an, dass Sie zwischen den verfügbaren Menüpunkten navigieren können



Die 2 blinkenden Pfeile zeigen an, dass Sie eine Nummer auswählen müssen.

Eine Auswahl kann durch Drücken der Taste **"OK"** bestätigt werden. Um zum vorherigen Schritt zurückzukehren, drücken Sie die Taste **"CE"**.



## 6.2. Menüstruktur

Sie können das Gerätemenü aufrufen, indem Sie die Taste **"MENÜ"** drücken. Um durch die Elemente zu navigieren, verwenden Sie die (**◀▶**) Tasten. Um eine Option einzugeben, drücken Sie **"OK"**. Das Menü ist wie folgt aufgebaut:

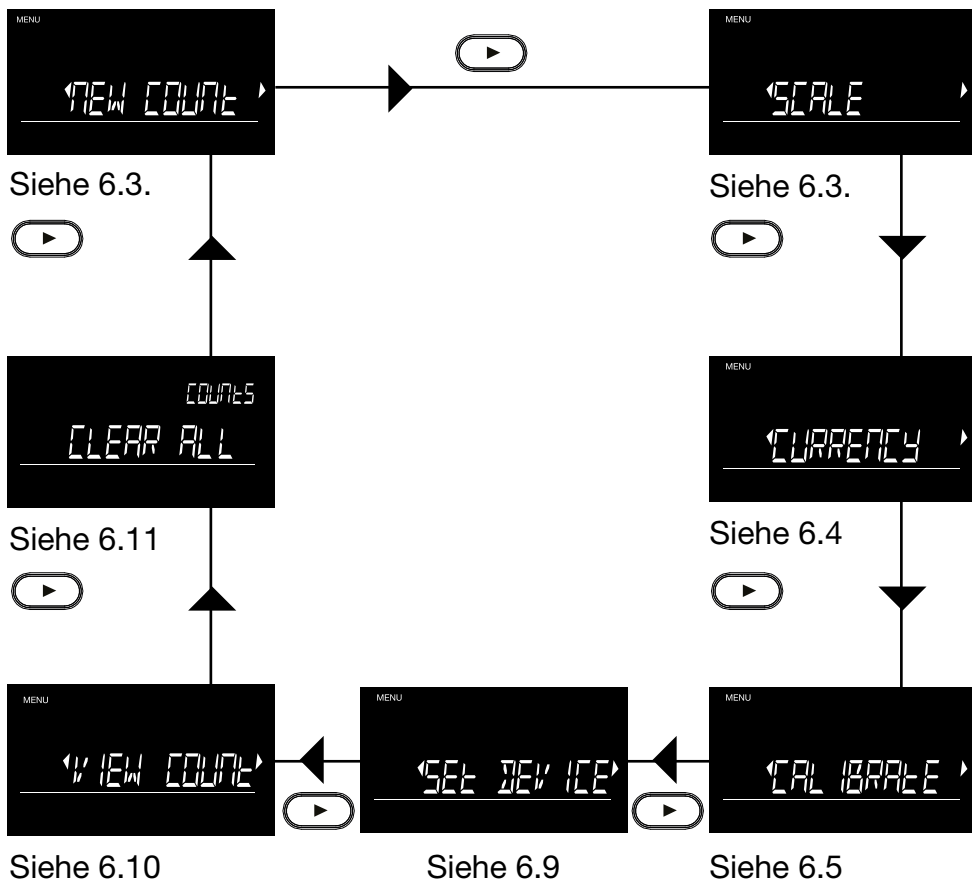

## 6.3. Neue Zählung

---



Wenn Sie eine neue Zählung beginnen und alle vorhandenen Ergebnisse löschen möchten, drücken Sie **"OK"** wenn der Bildschirm **"NEW COUNT"** anzeigt.

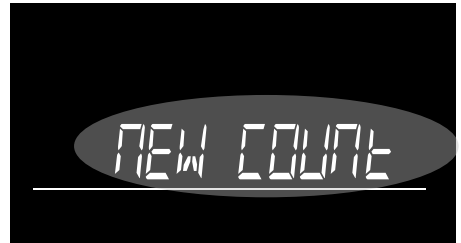

Der Text blinkt jetzt. Drücken Sie erneut **"OK"** zur Bestätigung.

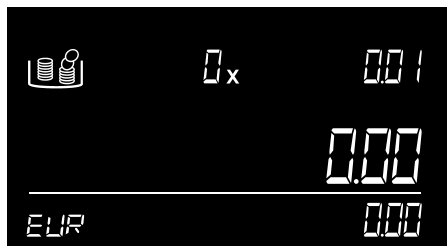

Das Gerät kehrt zum Zählbildschirm zurück, der vollständig auf Null zurückgesetzt ist.

## 6.4. Waage

---



Um die Waagenfunktion zu aktivieren, drücken Sie **"OK"**.



Der Bildschirm wechselt nun in den Wägemodus.



Sie können jetzt Gegenstände mit einer Genauigkeit von 0,05 Gramm wiegen.

Sie können die Waage tarieren, indem Sie auf **"OK"** drücken, wenn der Standardgegenstand, beispielsweise ein Behälter, aufgelegt wurde. '\*' wird auf dem Bildschirm angezeigt und der Wert wird auf Null zurückgesetzt. Sobald der Standardgegenstand entfernt wird, wird sein Gewicht als negativer Wert angezeigt.

## 6.5. Währung

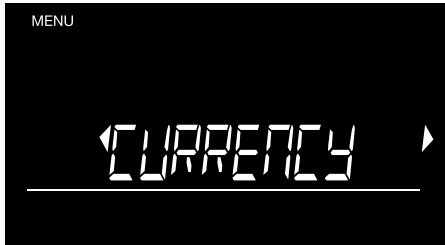

Um die Währung zu ändern, drücken Sie **"OK"** wenn auf dem Bildschirm **"WÄHRUNG"** angezeigt wird.

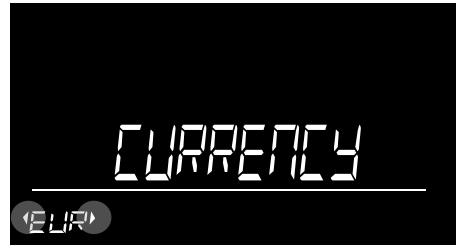

Die aktive Währung wird nun mit zwei blinkenden Pfeilen angezeigt. Verwenden Sie (◀▶) um zur gewünschten Währung zu navigieren.

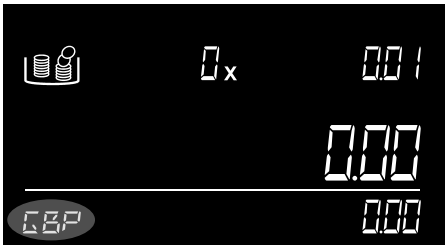

Nach Drücken von **"OK"** kehrt das Gerät zum Zählbildschirm zurück und zeigt die gewählte Währung an.

## 6.6. Münzrollen, Münzbeutel, Banknotenbündel, bargeldlose Gegenstände oder einen zweiten Münzbehälter kalibrieren



Neben losen Münzen und Banknoten kann der Safescan 6175 auch Münzrollen, Münzbeutel, Banknotenbündel, bargeldlose Gegenstände und einen zweiten Münzbehälter zählen. Diese Elemente müssen jedoch zunächst kalibriert werden. Um in den Kalibrierungsmodus zu gelangen, drücken Sie "OK", wenn die Option "KALIBRIEREN" angezeigt wird. Im Kalibrierungsmodus können Sie mit den ( ◀ ▶ ) Tasten zur gewünschten Stückelung navigieren. Wenn Sie zum nächsten Kalibrierungsgegenstand wechseln möchten, drücken Sie auf "MENÜ". Die Reihenfolge ist Münzrollen - Banknotenbündel - Gutscheine - Token - zweiter Münzbehälter. Der Kalibrierungsprozess für jeden Gegenstand (Münzrollen/-beutel oder Banknotenbündel) ist gleich und läuft wie folgt ab:

### Kalibrierung von Münzrollen/-beuteln und Banknotenbündeln

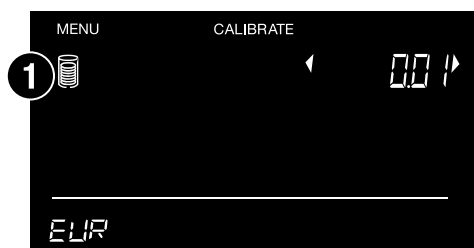

Beispiel: Für Münzrollen. Gehen Sie zur gewünschten Stückelung mit ( ◀ ▶ ) und bestätigen Sie mit der Taste "OK".



Legen Sie nun fünf leere Münzrollen (dieser Stückelung) auf die Plattform.

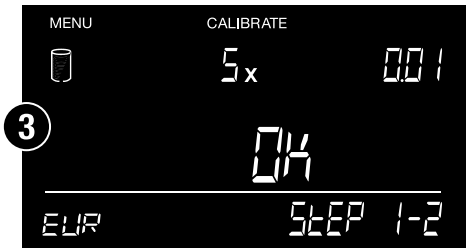

Das Gerät bittet Sie nun um eine Bestätigung. Drücken Sie **"OK"** zum Bestätigen.



Entfernen Sie die Münzrollen, um zum nächsten Kalibrierungsschritt zu gelangen.



Wählen Sie die Anzahl der Münzen, die die Rollen enthalten werden, mit den Tasten (◀▶) und drücken Sie **"OK"**.



Drücken Sie **"OK"** um zu speichern. Die Rolle ist nun kalibriert und im Gerät gespeichert.

Das Kalibrierungsmenü wechselt nun zur nächsten Stückelung. Wiederholen Sie den Vorgang, indem Sie die gewünschte Stückelung wie oben gezeigt auswählen oder verlassen Sie den Kalibrierungsmodus durch Drücken von **"OK"**. Wenn Sie zum nächsten Kalibrierungsgegenstand wechseln möchten, verwenden Sie die Taste **"MENU"**

## 6.7. Kalibrierung der bargeldlosen Artikel

Der Safescan 6175 zählt und verarbeitet bargeldlose Artikel wie Gutscheine, Coupons, Token und Chips. Befolgen Sie die nachstehenden Anweisungen, um diese Elemente zu kalibrieren und sie im Zählmenü verfügbar zu machen.

### 6.7.1. Kalibrierung von Gutscheinen

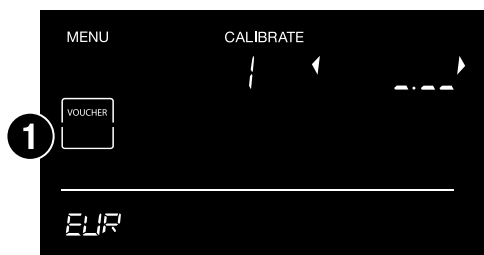

Verwenden Sie die Tasten (◀▶) / (MENU), um zu "Gutscheine" zu navigieren und drücken Sie "OK".

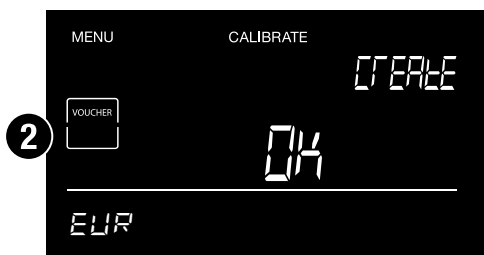

Drücken Sie zur Bestätigung erneut auf "OK".



Verwenden Sie (◀▶), um eine Zahl für die erste Ziffer einzustellen. Zum Beispiel "2". Drücken Sie zur Bestätigung auf "OK". Die nächste Ziffer leuchtet auf.

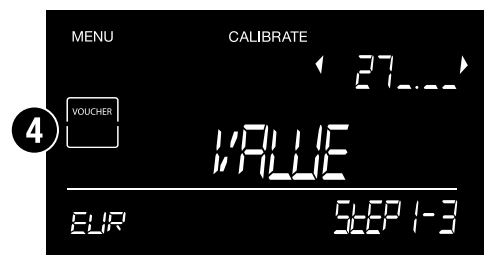

Verwenden Sie (◀▶), um eine Zahl für die nächste Stelle einzustellen. Zum Beispiel "7". Drücken Sie zur Bestätigung auf "OK". Die nächste Ziffer leuchtet auf.



Verwenden Sie (◀▶), um eine Zahl für die nächste Stelle einzustellen. Zum Beispiel "5". Drücken Sie zur Bestätigung auf **"OK"**. Die nächste Ziffer leuchtet auf.



Zum Beispiel: Der Gutscheinwert ist: **2.75**

Drücken Sie zur Bestätigung auf **"OK"**. Die Eingabe von 275 wird automatisch in den Wert umgerechnet: 2.75 (mit ".75" als Nachkommastellen).



Legen Sie 10 Gutscheine auf die Plattform. Nach dem Wiegen der Gutscheine gibt das Gerät einen Piepton ab. Drücken Sie zur Bestätigung auf **"OK"**.



Drücken Sie **"OK"**, um die Gutscheininstellung zu speichern. Das Gerät schaltet automatisch auf den nächsten Gutschein zur Kalibrierung um. Drücken Sie **"OK"**, um den nächsten Gutschein zu kalibrieren oder drücken Sie **"CE"**, um das Kalibrierungsmenü zu verlassen.



## 6.7.2. Token kalibrieren

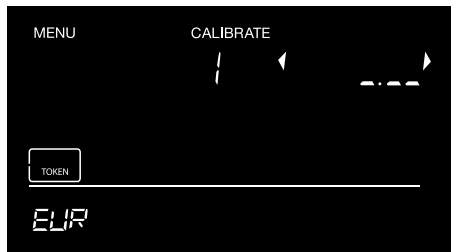

Verwenden Sie die Tasten (◀▶) / (MENU), um zu "Token" zu navigieren und drücken Sie "OK".

Das Verfahren ist dasselbe wie bei der Kalibrierung von Gutscheinen, die im vorherigen Kapitel beschrieben wurde.

Im Vergleich zur Kalibrierung von Gutscheinen gibt es zwei Unterschiede:

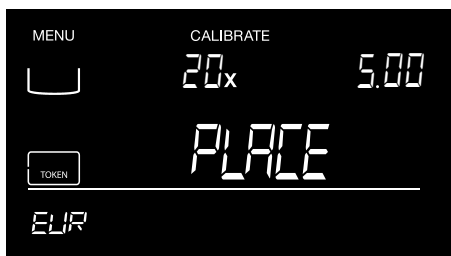

1. Das Gerät fordert Sie auf, 20 Token darauf zu legen.
2. Um die Token zu wiegen, müssen Sie den mitgelieferten Münzbecher verwenden. Dies bedeutet, dass Sie die 20 Token in den Münzbecher legen müssen, bevor Sie ihn auf das Gerät stellen.

## 6.8. Einen zweiten Münzbehälter kalibrieren

Die Safescan 6175 erkennt automatisch Münzbecher mit einem Standardgewicht von 33,5 Gramm. Wenn Ihre Kassenschublade Becher mit einem anderen Gewicht enthält, können Sie die Safescan 6175 so konfigurieren, dass sie diese erkennt.

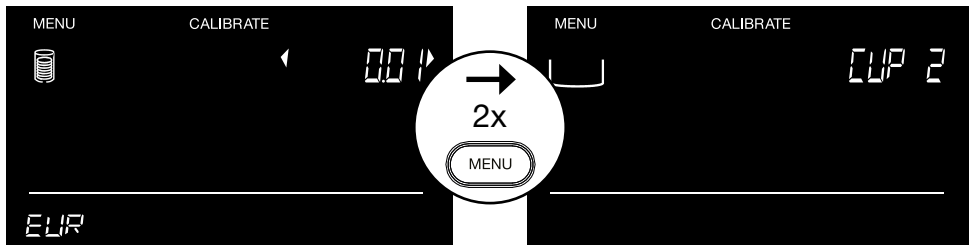

Mit Drücken von **"OK"** werden Sie aufgefordert, den Behälter zu platzieren.



Das Gerät zeigt an, dass das Gewicht des Behälters verarbeitet worden ist.



Drücken Sie **"OK"** um die Kalibrierung zu bestätigen.



Der Behälter ist nun kalibriert.

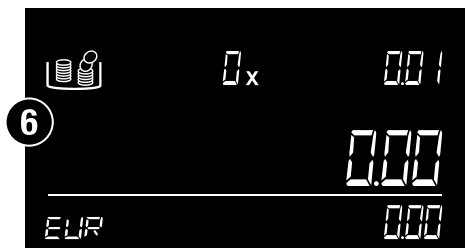
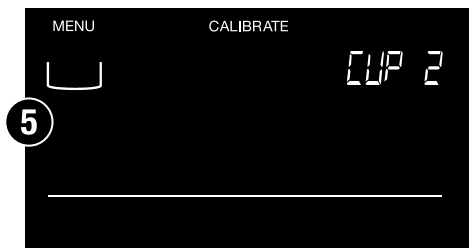

Drücken Sie **"OK"** um zum Zählbildschirm zurückzukehren.

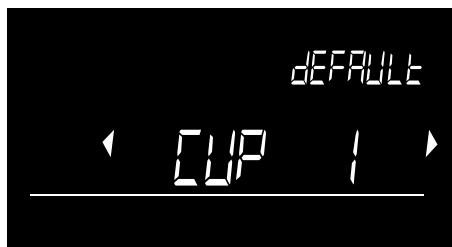

Sobald Sie die Safescan 6175 in Betrieb nehmen, werden Sie aufgefordert zu bestätigen, welcher Behälter bevorzugt werden soll: der Behälter, der standardmäßig mit dem Gerät geliefert wird (BEHÄLTER 1) oder der Behälter, der kalibriert wurde (BEHÄLTER 2). Wählen Sie über (◀▶) den Behälter aus, den Sie als bevorzugt einstellen möchten. Die Auswahl wird automatisch gespeichert.

## 6.9. Gerät einstellen

Die Safescan 6175 erkennt automatisch Münzbecher mit einem Standardgewicht von 33,5 Gramm. Wenn Ihre Kassenschublade Becher mit einem anderen Gewicht enthält, können Sie die Safescan 6175 so konfigurieren, dass sie diese erkennt. Drücken Sie "OK" um diesen Menüpunkt aufzurufen. Im Menü "GERÄT EINSTELLEN" verwenden Sie (◀▶) um durch die Unterpunkte zu navigieren.



### 6.9.1. Untermenü - Struktur

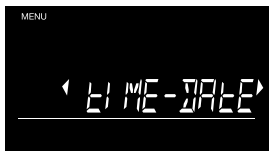

Siehe 6.9.2 - A



Siehe 6.9.2 - B

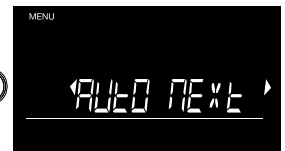

Siehe 6.9.2 - C



Siehe 6.9.2 - D



Siehe 6.9.2 - E

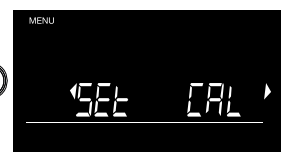

Siehe 6.9.2 - F



Siehe 6.9.2 - G



Siehe 6.9.2 - H

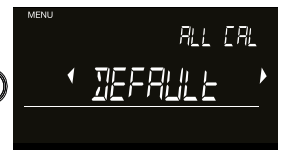

Siehe 6.9.2 - I

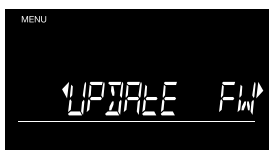

Siehe 6.9.2 - J

## 6.9.2. Zeit und Datum einstellen

### A. Zeit und Datum einstellen



Drücken Sie **"OK"**, um den **"TIME-DATE"** Vorgang zu starten.

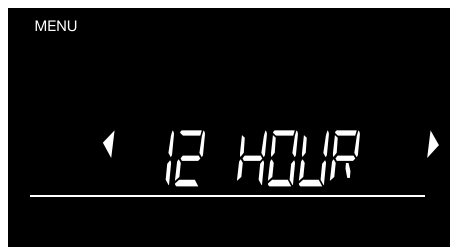

Wechseln Sie zwischen dem 12-Stunden- und dem 24-Stunden-Format, indem Sie (◀▶) betätigen und drücken Sie **"OK"** zur Bestätigung.

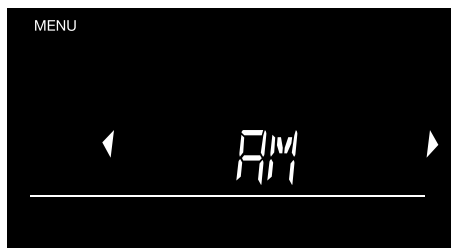

Wechseln Sie mit (◀▶) zwischen AM und PM und drücken Sie **"OK"** zur Bestätigung.

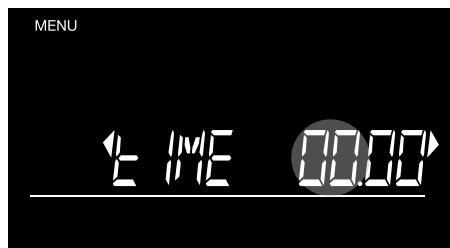

Die Stundenanzeige beginnt nun zu blinken. Kurz (◀▶) drücken um eine Stunde vor oder zurück zu gehen, oder die Taste gedrückt halten, um die Stunden durchlaufen zu lassen. Drücken Sie zur Bestätigung auf **"OK"**.



Die Minuten beginnen nun zu blinken. Kurz (◀▶) drücken um eine Minute vor oder zurück zu gehen, oder die Taste gedrückt halten, um die Minuten durchlaufen zu lassen. Drücken Sie zur Bestätigung auf **"OK"**.

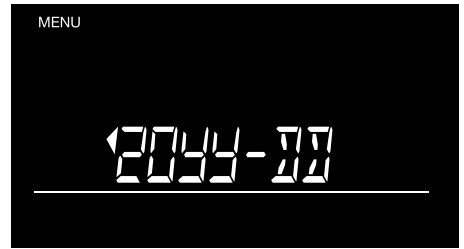

Navigieren Sie durch die Datumsformate über (◀▶). Drücken Sie **"OK"** um das gewünschte Format zu bestätigen. Stellen Sie nun Jahr, Monat und Tag auf dieselbe Weise ein.



Es wird eine kurze Vorschau auf die eingestellte Uhrzeit und das Datum angezeigt. Die 6175 kehrt dann zum Untermenü zurück.

## B. AUTO ADD

Durch Aktivieren der Option **AUTO ADD** wird der Safescan 6175 die Summe einer gezählten Stückelung automatisch zum Gesamtergebnis der Zählung addieren, sobald die Stückelung von der Plattform entfernt ist. Die Funktion **AUTO ADD** ist standardmäßig immer eingeschaltet. Wenn diese Funktion ausgeschaltet ist, müssen Sie die Taste "**OK**" drücken, um die Stückelungssumme zur Gesamtsumme hinzuzufügen.



Um die Funktion zu aktivieren oder zu deaktivieren, drücken Sie "**OK**", wenn der **AUTO ADD** Bildschirm angezeigt wird.



Umschalten zwischen **EIN** und **AUS** mit Hilfe von ( ◀ ▶ ) und drücken Sie "**OK**" zur Bestätigung.

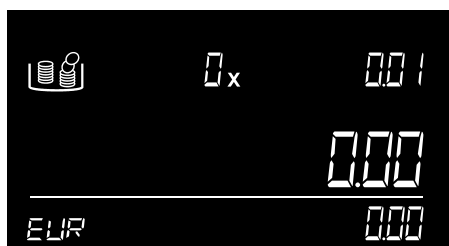

Das Gerät wird zum Zählbildschirm zurückkehren.

## C. AUTO NEXT

---

Durch Aktivieren der **AUTO WEITER** Funktion schaltet das Gerät automatisch auf die nächste Stückelung um, sobald die Artikel von der Plattform genommen werden. Wenn diese Funktion ausgeschaltet ist, müssen Sie (▶) verwenden, um zur nächsten Stückelung zu gelangen. Standardmäßig ist die Einstellung Auto Weiter auf **ON** gesetzt.



Um die Funktion zu aktivieren oder zu deaktivieren, drücken Sie **"OK"**, wenn der **AUTO NEXT** Bildschirm angezeigt wird.



Umschalten zwischen **EIN** und **AUS** mit Hilfe von (◀▶) und drücken Sie **"OK"** zur Bestätigung.

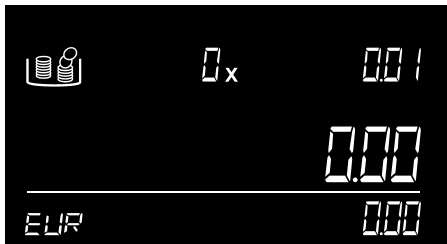

Das Gerät wird zum Zählbildschirm zurückkehren.



## D. AUTO BANK

Wenn Sie die Funktion **AUTO BANK** aktivieren, wird die Safescan 6175 Sie zu Beginn jeder neuen Zählung auffordern, Ihren Bankbetrag einzustellen.



Um die Funktion zu aktivieren oder zu deaktivieren, drücken Sie **"OK"**, wenn der **AUTO ADD** Bildschirm angezeigt wird.



Umschalten zwischen **EIN** und **AUS** mit Hilfe von ( ◀ ▶ ) und drücken Sie **"OK"** zur Bestätigung.

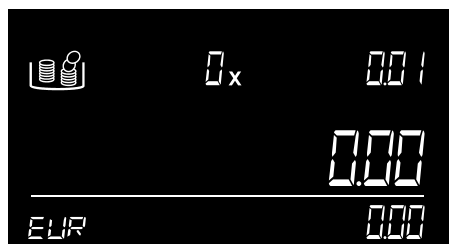

Das Gerät wird zum Zählbildschirm zurückkehren.

## E. AUTO REF

---

Wenn Sie die Funktion **AUTO REF** aktivieren , fordert die Safescan 6175 Sie auf, zu Beginn jeder neuen Zählung eine Referenznummer einzugeben.



Um die Funktion zu aktivieren oder zu deaktivieren, drücken Sie **"OK"**, wenn die **AUTO ADD** Bildschirm angezeigt wird.



Umschalten zwischen **EIN** und **AUS** mit Hilfe von ( ◀ ▶ ) und drücken Sie **"OK"** zur Bestätigung.

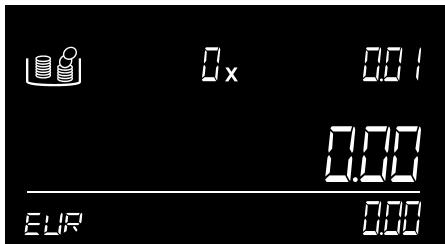

Das Gerät wird zum Zählbildschirm zurückkehren.

## F. Wägezelle neu kalibrieren



Wenn die Wägezelle/das Wägeelement der Safescan 6175 beschädigt ist (aufgrund einer Überlast oder eines schweren Stoßes), kann es notwendig sein, es neu zu kalibrieren.

1. Drücken Sie "OK" um den Rekalibrierungsprozess zu starten.
2. Das Gerät beginnt zu "tarieren" und fordert Sie auf, ein 500-Gramm-Gewicht\* auf die Plattform zu legen.
3. Nachdem Sie das 500-Gramm-Gewicht aufgelegt haben, beginnt das Gerät automatisch den Kalibrierungsprozess. Auf dem Bildschirm blinkt der Text: "Sampling"
4. Wenn der Vorgang abgeschlossen ist, wird angezeigt: Beendet. Bitte entfernen Sie das Gewicht von der Geldplattform. Das Gerät ist nun einsatzbereit.

\* Sie können ein Kalibrierungsgewicht von 500 Gramm bei [www.safescan.com](http://www.safescan.com) erwerben. Wenn Sie es nicht auf der Website finden, kontaktieren Sie uns bitte.

## G. Region einstellen



Wählen Sie die Region (Standort), in der Sie Ihre Safescan 6175 verwenden werden. Verwenden Sie die (◀▶) Tasten, um zwischen "EUROPE", "UK", "USA", "S-E ASIA" und "AUSTRALIA" auszuwählen. Drücken Sie zur Bestätigung auf "OK".

## H & I. Zurück zur Werkseinstellung

---



Drücken Sie **"OK"** um die Einstellungen des Geräts zurückzusetzen. Wenn Sie Ihre Safescan 6175 neu starten möchten, können Sie das Gerät auf die Werkseinstellungen zurücksetzen. Standard: Zurücksetzen auf Standardeinstellungen unter Beibehaltung der Benutzerkalibrierungen von Münzverpackungen. Standard **'All Cal'**: Zurücksetzen auf Standardeinstellungen, einschließlich Benutzerkalibrierungen von Münzverpackungen.

**WARNUNG:** Durch Auswahl der Standardeinstellung **'ALL CAL'** werden alle benutzerdefinierten Einstellungen wie beispielsweise kalibrierte Elemente gelöscht, und alle Grundeinstellungen werden ab dem Neustart übernommen.

Um die vorkonfigurierten Münzrollen-Daten für **EUR, GBP, USD** und **HKD** neu zu laden, führen Sie bitte das Währungsaktualisierungs-Tool aus und wählen Sie **"Ja"**, wenn das Pop-up-Fenster erscheint, in dem Sie gefragt werden, ob Sie vorkonfigurierte Münzrollen-Daten auf Ihr Gerät laden möchten. Drücken Sie dann **"Auf Gerät speichern"**, um diese Daten erneut auf Ihrer Safescan Geldzählwaage zu speichern.

## J. Firmware aktualisieren

---



Drücken Sie **"OK"** um das Gerät in den Firmware-Update-Modus zu versetzen. Firmware-Updates (falls zutreffend) sind verfügbar über [www.safescan.com](http://www.safescan.com). Laden Sie das Firmware-Update-Paket herunter und folgen Sie den darin enthaltenen Anweisungen, um Ihre Safescan 6175 zu aktualisieren.

### 6.10. Gespeicherte Zählergebnisse ansehen

---



Um die gespeicherten Zählergebnisse anzuzeigen, drücken Sie **"OK"**.



Die Zählnummer (M#) der zuletzt gespeicherten Zählung beginnt zu blinken. Verwenden Sie die Pfeiltasten (◀▶) um zur gewünschten Währung zu navigieren und drücken Sie auf **"OK"**, um die Ergebnisse anzusehen.

- Verwenden Sie die Pfeiltasten (◀▶), um die Zählergebnisse anzusehen.
- Verwenden Sie die Taste **"CE"**, um zum vorherigen Schritt zu gehen.
- Drücken Sie **"OK"**, um die ausgewählten Zählergebnisse zu drucken.

## 6.11. Alle Zählungen löschen

---



Um die Funktion **CLEAR ALL** zu öffnen, drücken Sie **"OK"**.



Der Text **CLEAR ALL** leuchtet auf. Drücken Sie **"OK"**, um alle Zählergebnisse aus dem Gerät zu löschen.

## 7. Zählmenü und Bedienung

---

Das Zählmenü enthält alle Funktionen, die während und nach der Zählung nützlich sind. In diesem Menü können Sie:

- Ergebnisse speichern
- Eine Referenznummer zu einer Zählung ergänzen
- Einen Bankwert einstellen
- Ergebnisse drucken

### 7.1. Öffnen des Zählmenüs

---

Drücken Sie auf **"OK"**, um das Zählmenü zu öffnen.

- Das Zählmenü kann während einer Zählung jederzeit aufgerufen werden.
- Das Zählmenü kann nur mit einer leeren Geld plattform geöffnet werden.

Nach Drücken von **"OK"** wird die erste Funktion **"SAVE COUNT"** angezeigt. Verwenden Sie die Tasten ( ◀ ▶ ), um durch die verschiedenen Funktionen zu navigieren und drücken Sie **"OK"**, um eine auszuwählen.



Wenn die beiden Pfeiltasten blinken, können Sie zwischen den verfügbaren Menüpunkten navigieren.

## 7.2. Zählmenüstruktur

---

Verwenden Sie die (◀▶), um zwischen den verschiedenen Funktionen zu navigieren und drücken Sie auf "OK", um eine auszuwählen. Die Menüstruktur ist wie folgt aufgebaut:

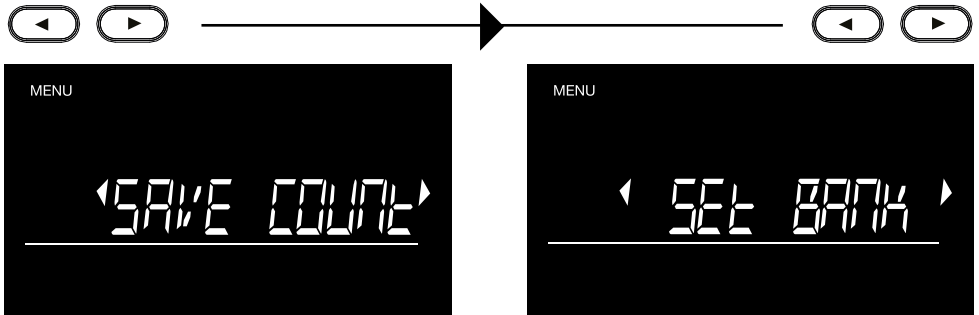

Siehe 7.3. Zählergebnisse speichern

Siehe 7.4. Bankwert einstellen

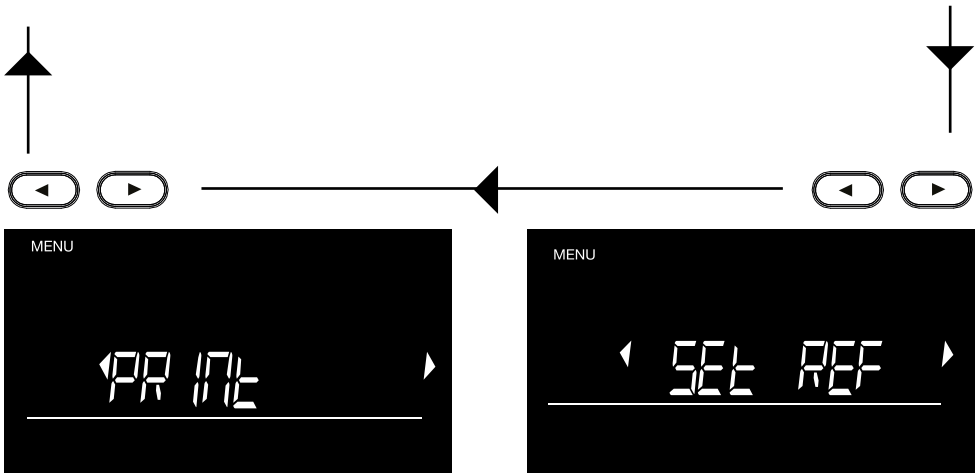

Siehe 7.6. Zählergebnis drucken

Siehe 7.5. Referenznummer ergänzen



## 7.3. Zählung speichern

---

Mit der Funktion "**SAVE COUNT**" können Sie Ihre Zählergebnisse im internen Speicher des Geräts speichern. Sie können sie dann bearbeiten, wann immer es Ihnen passt.



Drücken Sie auf "**OK**", um die Zählergebnisse zu speichern.

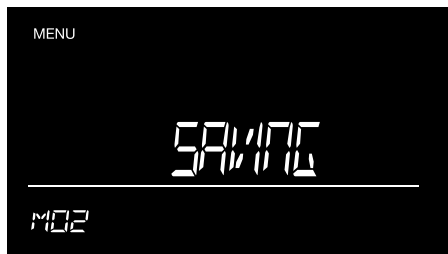

Die Zählergebnisse werden nun auf dem Gerät gespeichert. Die Nummer des verknüpften Speichers wird in der unteren linken Ecke angezeigt.

---

Das Gerät wird nach dem Speichern des Zählergebnisses zum Zählbildschirm zurückkehren. Wenn Sie eine andere Funktion des Zählmenüs verwenden möchten, drücken Sie erneut auf "**OK**", um das Zählmenü zu öffnen.

## 7.4. Bank einstellen

Sie können den Startwert Ihrer Kassenschublade mit der Option **"SET BANK"** eingeben.



Drücken Sie **"OK"**, um die Bankfunktion auszuwählen und den Startwert Ihrer Kassenschublade einzugeben.

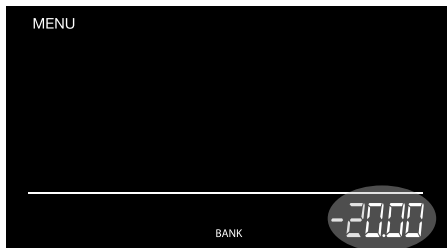

**ODER**

Verwenden Sie die Tasten (◀▶), um Ihren Bankwert einzugeben, und drücken Sie zur Bestätigung auf **"OK"**.

Drücken und halten Sie die Tasten (◀▶), um größere Bankwerte einzugeben. Die Anzahl erhöht sich automatisch. Drücken Sie zur Bestätigung auf **"OK"**.

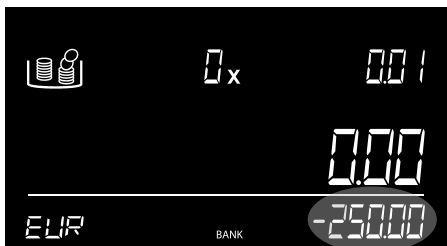

Der Bankwert wird nun als negatives Startergebnis angezeigt, das von der Gesamtzählung abgezogen wird.

Nach der Eingabe des Bankwerts kehrt das Gerät zum Zählbildschirm zurück. Wenn Sie eine andere Funktion des Zählmenüs verwenden möchten, drücken Sie erneut auf **"OK"**, um das Zählmenü zu öffnen.

## 7.5. Eingabe einer Referenznummer

Die Referenzfunktion ermöglicht Ihnen, eine Referenznummer mit Ihren Zählergebnissen zu verknüpfen. Diese Nummer kann mit einer bestimmten Kassenschublade oder einem Mitarbeiter verknüpft werden.

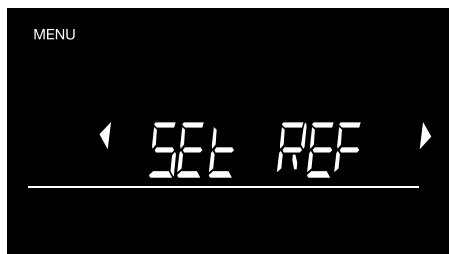

Drücken Sie zur Einstellung einer Referenznummer auf **"OK"**.

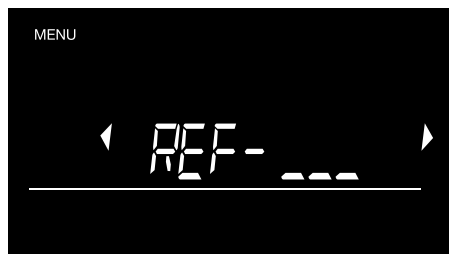

Verwenden Sie die Tasten (◀▶), um eine Zahl für die erste Ziffer einzustellen .  
Drücken Sie **"OK"** um die Zahl zu bestätigen. Die zweite Ziffer beginnt nun zu blinken.

Drücken Sie erneut auf **"OK"** , um die eingestellte Referenznummer zu bestätigen, oder verwenden Sie die Tasten(◀▶) und wiederholen Sie den ersten Schritt, um die zweite und dritte Ziffer einzustellen.

Das Gerät kehrt anschließend zum Zählbildschirm zurück. Wenn Sie eine andere Funktion des Zählmenüs verwenden möchten, drücken Sie erneut auf **"OK"**, um das Zählmenü zu öffnen.

### HINWEIS:

Zuvor eingerichtete Referenznummern werden beim Öffnen der Funktion **SET REF** angezeigt . Verwenden Sie die Tasten (◀▶), um durch die verschiedenen Nummern zu blättern und drücken Sie auf **"OK"**, um sie zu verwenden.

Drücken Sie **"CE"**, um einen neuen Referenzcode einzugeben.

## 7.6. Drucken



Um Ihre Zählergebnisse auszudrucken, schließen Sie zuerst Ihren Safescan TP-230 Drucker an und drücken Sie auf **"OK"**.

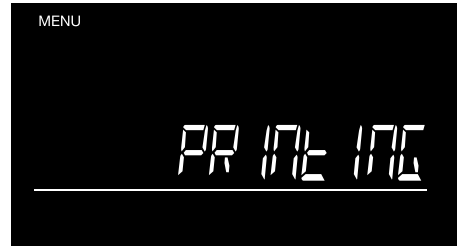

Die Meldung **"PRINTING"** wird angezeigt, während der Safescan TP-230 druckt.

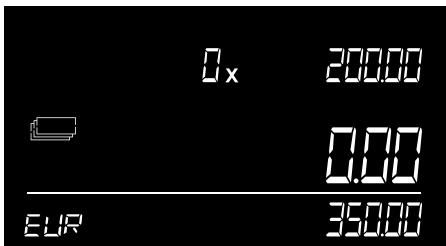

Das Gerät kehrt zum Zählbildschirm zurück, sobald der Druckvorgang beendet ist. Wenn Sie eine andere Funktion des Zählmenüs verwenden möchten, drücken Sie erneut **"OK"**, um das Zählmenü zu öffnen.

## 8. Fehlerbehebung:

---

Dieses Kapitel beschreibt den Betrieb der Safescan 6175 sowie die Menüstruktur des Geräts.

### Fehlermeldung



### Beschreibung

#### **UNKLARHEIT - GEGENSTAND PRÜFEN**

Falsche Anzahl von Münzen in einer Münzrolle/falsche Anzahl von Banknoten in einem Banknotenbündel erkannt.



#### **Lösung:**

Prüfen Sie die Münzrolle/ das Banknotenbündel auf fehlende oder überschüssige Münzen/Scheine. Korrigieren Sie dies und zählen Sie erneut. Aufgrund der hohen Gewichtstoleranz von Banknoten ist die 6175 nicht in der Lage, unvollständige Banknotenbündel zu erkennen.



#### **ALLE ENTFERNEN**

Auf der Plattform sind noch Gegenstände vorhanden, nachdem "OK" gedrückt wurde - oder die Geldplattform war während des Trierens nicht leer.

## Fehlermeldung



## Beschreibung

### Lösung:

Entfernen Sie alle Elemente von der Plattform, bevor Sie auf "OK" drücken oder einen neuen Befehl eingeben. Stellen Sie sicher, dass sich keine Gegenstände auf der Plattform befinden, während sich die 6175 selbst tariert.

## Die gezählte Menge ist nicht korrekt

## Die gezählte Menge ist nicht korrekt.

Prüfen Sie, ob der Münzbehälter bereits bei der Inbetriebnahme auf das Gerät gestellt wurde. In diesem Fall wird das Gewicht des Behälters automatisch tariert, was zu einer falschen Zählung führt (gilt nur für Münzen). Prüfen Sie, ob die Geldplattform während der Zählung entfernt und platziert wurde.

### Lösung(en):

- Nehmen Sie den Behälter von der Plattform und stellen Sie ihn erneut auf die Plattform oder starten Sie das Gerät neu. Achten Sie darauf, dass der Behälter nicht auf der Plattform steht, wenn Sie die 6175 einschalten.
- Bewegen oder entfernen Sie niemals die Geldplattform während der Zählung

## Fehlermeldung



## Beschreibung

### OVERLOAD

Die Geldplattform wurde zu stark beladen

### Lösung(en):

Entfernen Sie das gesamte Gewicht von der Plattform. Wenn die Meldung verschwindet: Benutzen Sie Ihre 6175 wie gewohnt weiter. Wenn die Meldung bestehen bleibt: Schalten Sie die 6175 aus und wieder ein. Wenn die Meldung häufig erscheint oder nicht verschwindet, kontaktieren Sie das Safescan Customer Success Team.



### MEMORY FULL

Der Speicher für die Speicherung der Zählergebnisse ist voll.

### Lösung(en):

1. Drücken Sie "**MENU**" und verwenden Sie die Tasten (◀▶), um zu Alle Zählergebnisse löschen zu gehen. (siehe Kapitel 6.11.)
2. Verbinden Sie die 6175 mit dem MCS und laden Sie die Zählergebnisse in die Registerkarte "COUNT DATA" auf Ihren PC.



## Fehlermeldung

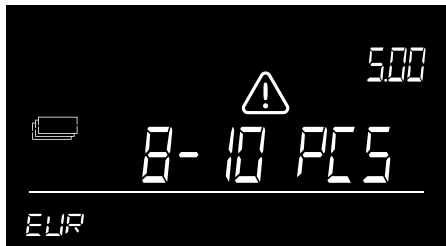

## Beschreibung

### Entfernen ... - ... STÜCK

Das Gewicht auf der Waage ist zu hoch, als dass die 6175 die genaue Menge an Münzen oder Banknoten bestimmen könnte.

### Lösung:

Nehmen Sie so viele Münzen oder Banknoten von der Geldplattform wie angegeben, bis die 6175 die Anzahl erkennen kann. Mit dem Zählen fortfahren. Die Banknoten sollten immer in Stapeln von maximal 25 Stück auf die Plattform gelegt werden. Die Zählung von 2 Versionen der gleichen Stückelung ist möglich, wenn:

Der erste Stapel von Banknoten auf der Geldplattform nicht mehr als 10 Stück beträgt.

Die nachfolgenden Stapel von Banknoten dürfen 15 Stück nicht überschreiten.



## Fehlermeldung



## Beschreibung

### EINIGE ENTFERNEN

Gilt nur für das Zählen von Banknoten. Das Gewicht auf der Waage ist unlogisch. Das Gewicht auf der Waage ist aufgrund der Gewichtstoleranz der Banknoten unlogisch - die 6175 kann die genaue Menge der Banknoten auf der Plattform nicht bestimmen.

### Lösung:

Nehmen Sie eine kleine Menge an Banknoten heraus, bis die 6175 die Anzahl erkennen kann. Mit dem Zählen fortfahren. Die Banknoten sollten immer in Stapeln von maximal 25 Stück auf die Plattform gelegt werden. Die Zählung von 2 Versionen der gleichen Stückelung ist möglich, wenn:

Der erste Stapel von Banknoten auf der Geldplattform nicht mehr als 10 Stück beträgt.

Die nachfolgenden Stapel von Banknoten dürfen 15 Stück nicht überschreiten.

## Fehlermeldung



## Beschreibung

### **BATTERIE SCHWACH**

Die Batterieleistung ist niedriger als 5 %.



### **Lösung:**

Schließen Sie den Netzadapter an, um den Akku aufzuladen. Diese Meldung kann nur erscheinen, wenn die Safescan LB-205 Batterie eingesetzt ist.



### **DEFEKT**

Die Wägezelle ist defekt, kein Wiegen/Zählen möglich.

### **Lösung:**

Kontaktieren Sie das Safescan Customer Success Team

## 9. Wiederaufladbare Batterie (optionales Zubehör)

---

### 9.1. Einsetzen der wiederaufladbaren Safescan LB-205-Batterie

---

1. Entfernen Sie den Netzadapter.
2. Entfernen Sie die Geldplattform von der Waage.
3. Stellen Sie das Gerät auf den Kopf und öffnen Sie den Batteriefachdeckel (siehe Kapitel 3.1).
4. Legen Sie die Batterie in das Batteriefach, schließen Sie das Kabel an und schließen Sie den Deckel.
5. Legen Sie die Geldplattform auf die Waage.
6. Schließen Sie den Netzadapter an, um den Akku zu laden.

### 9.2. Anzeige des Akkustatus

---

- Beim Einschalten: Die inneren Segmente blinken 5 Sekunden lang -> Akku wird gerade geladen.
- Beim Einschalten: Alle Segmente blinken für 5 Sekunden, danach bleibt das Batteriesymbol an -> Die Batterie ist zu 100 % geladen.



- Das Gerät wird nur über die Batterie betrieben:
- Volle Batterie ist eingelegt -> Batterieleistung ist 100%



- Die Batterieanzeige zeigt halb voll an\* -> Batterieleistung mehr als 50 %
- Die Batterieanzeige blinkt fortlaufend\* -> Batterieleistung weniger als 20 %



- Anzeige für leere Batterie blinkt\* -> Batterie ist leer (Batterieleistung unter 5 %) Auf dem Bildschirm blinkt die Meldung Battery Low. Schließen Sie den Netzadapter an, um den Akku aufzuladen.

Hinweis: Die Lebensdauer der Batterien kann sich nach vielen Ladezyklen verschlechtern - dies ist bei wiederaufladbaren Batterien üblich.

## 10. Aktualisierungen

---

Weitere Informationen über Geräte- und Währungsaktualisierungen finden Sie auf **[www.safescan.com](http://www.safescan.com)**.

Firmware-Updates werden über die Option Update FW im Menü auf das Gerät geladen, siehe 6.9.2 - J.  
Aktualisierungen der Gewichtstabelle werden über das kostenlose Softwaretool zur Währungsaktualisierung vorgenommen. Diese Software sucht automatisch nach Firmware-Updates und lädt die neueste Gewichtstabellen-Datei auf Ihr 6175.

Anweisungen zur Aktualisierung finden Sie in dem Aktualisierungspaket unter **[www.safescan.com](http://www.safescan.com)**.

## 11. Sicherheitsanweisungen

---

### Safescan 6175

**WARNUNG! Die Nichtbeachtung dieser Vorsichtsmaßnahmen kann zu Kurzschlüssen und schweren Verletzungen wie Verbrennungen, Stromschlägen und Brandgefahr führen.**



- Verwenden Sie niemals ein beschädigtes Netzgerät/ Netzkabel.
- Verwenden Sie immer und ausschließlich den mitgelieferten Netzadapter.
- Das Gerät, den Netzadapter und die Kabel niemals Flüssigkeiten oder Feuchtigkeit aussetzen oder sie mit nassen Händen berühren.
- Das Netzteil niemals mit nassen Händen anfassen, anschließen oder entfernen.
- Ziehen Sie den Netzstecker ab, wenn Sie das Gerät an eine andere Position bringen wollen.
- Halten Sie immer den Stecker fest, wenn Sie das Gerät von der Netzsteckdose abziehen, ziehen Sie niemals am Kabel.
- Verschütten Sie keine Flüssigkeiten oder chemischen (Reinigungs-) Mittel auf dem Gerät.
- Sollten Flüssigkeiten auf das Gerät gelangen, nehmen Sie das Gerät immer vom Stromnetz, entfernen Sie die Batterie (falls installiert) und kontaktieren Sie Safescan für Hilfe.

**VORSICHT! Beschädigung des Produkts oder des Wägelements**



- Achten Sie bitte darauf, dass keine Fremdkörper (Münzen, Büroklammern, Heftklammern) in die Maschine fallen, diese können die mechanischen Teile und Sensoren der Maschine blockieren oder beschädigen oder zerstören

und zum Erlöschen der Garantie führen.

- Stellen Sie die 6175 immer auf eine ebene und stabile Fläche und halten Sie den Bereich um die Geldplattform frei.
- Um eine Beschädigung des Geräts oder Funktionsstörungen zu vermeiden, reinigen Sie das Gerät mit einem trockenen Tuch. Verwenden Sie kein nasses oder feuchtes Tuch und keine (chemischen) Reinigungsmittel.

## **HINWEIS! Gefahr einer Fehlfunktion oder Beschädigung des Geräts**



- Wie bei jeder Präzisionswaage wird das Wägeregebnis durch einen starken Luftstrom beeinflusst. Verwenden Sie das Gerät daher nicht in der Nähe von Kühlgebläsen, Klimaanlage, offenen Fenstern usw.
- Legen Sie die Gegenstände vorsichtig auf die Wägeplattform. Nicht werfen oder fallen lassen.
- Lassen Sie die 6175 nicht fallen, schlagen oder schütteln Sie sie nicht.
- Legen Sie niemals Gegenstände mit einem Gewicht von mehr als 1,5 kg auf die 6175.
- Die Safescan 6175 kann kein Falschgeld erkennen.
- Nehmen Sie das Gerät niemals auseinander, da dies zum sofortigen Erlöschen Ihrer Garantie führt.
- Lassen Sie niemals irgendwelche Gegenstände - auch nicht den Münzbehälter - auf der Geldplattform, wenn das Gerät nicht benutzt wird oder wenn es für einen längeren Zeitraum gelagert wird.
- Stellen Sie die Maschine nicht in staubigen oder schmutzigen Umgebungen auf, da dies zu einer Sensorfehlfunktion führt.
- Wenn das Gerät über einen längeren Zeitraum nicht benutzt wird, ziehen Sie den Netzstecker aus der Steckdose, um eine mögliche Beschädigung des Geräts zu vermeiden.
- Um eine Beschädigung des Geräts zu vermeiden. Verwenden Sie nur die optional erhältliche wiederaufladbare Safescan LB-205-Batterie.

## BATTERIE LB-205 (optionales Produkt)

### **WARNUNG! Verbrennungen, Brandgefahr und Vergiftungen. Risiko einer schweren Verletzung**



- Halten Sie Batterien immer von Feuer, Hitze und Wasser fern.
- Vermeiden Sie, die Batterie mit bloßen Händen zu berühren, wenn sie korrodiert oder ausgelaufen ist.

### **VORSICHT! Beschädigung, Leckage**



- Nehmen Sie den Akku aus dem Gerät, wenn Sie ihn längere Zeit nicht benutzen oder lagern.
- Entsorgen Sie die Batterien gemäß den örtlichen Vorschriften.

## 12. Optionales Zubehör

---

### **Wiederaufladbare Batterie**

Safescan LB-205 Batterie

### **Thermobondrunder**

Safescan TP-230

### **Geldzählsoftware**

Safescan MCS

### **Wägbares Münzbehälter-Set**

Safescan 4141CC

Safescan 4617CC

## 13. Eigenschaften

---

### **Funktionen**

Geldzählwaage zum Zählen von Münzen, Banknoten, Banknotenbündeln und Münzrollen.

- Zählergebnisse im Speicher speichern
- Hinzufügen einer Referenznummer zu einer Zählung
- Kann auch als Präzisionswaage verwendet werden (Hinweis: nicht "eichfähig").

### **Währungen**

Je nach Region siehe [www.safescan.com](http://www.safescan.com) für weitere Informationen

**Maße** (LxBxH) 22,3 x 14,2 x 14,7 cm / 8,8 x 5,6 x 5,8 Zoll

**Anzeige** 4,1-Zoll-LCD mit hohem Kontrast

**Schnittstelle** USB-B zum PC, RJ-10 zum Drucker

**Anforderungen an die Stromversorgung** Stromversorgung  
12V/0,5A

### **Stromverbrauch**

Max. 2,4 W im Betriebsmodus (keine Akkuladung)

Max. 6 W im Betriebsmodus (einschließlich Akkuladung)

Max. 50 mW im Standby-/Leerlaufbetrieb

**Betriebstemperatur** 0 - 40°C

**Lagertemperatur** -25 ~ 55°C

**Maximale Tragfähigkeit** 1,5 kg / 3,3 lbs

**Maximale Genauigkeit** 0,05 Gramm

**Nettogewicht** 660 gr / 23 Unzen

**Zertifizierung** CE, FCC, RoHS



**Safescan**<sup>®</sup>

---

**Safescan B.V.**

Postfach 7067, 2701AB Zoetermeer, NL  
Designed in Europe - Made in China

[www.safescan.com](http://www.safescan.com)

© 2023 Safescan. Alle Rechte vorbehalten  
SAFESCAN® ist ein eingetragenes  
Warenzeichen

---

[www.safescan.com](http://www.safescan.com)

20231