

Betjeningsvejledning

Dansk

6175

Pengeoptællingsvægt



Version til udskrivning

[Klik her](#) for at åbne en udskrivningsversion af vejledningen på det valgte sprog.

Indhold

1. Pakkens indhold	04
2. Safescan 6175	05
3. Display og knapper	06
4. Første ibrugtagning	07
4.1. Opsætning	
4.2. Indstil region (brugssted)	
4.3. Vælg valuta	
5. Optællingsvejledning	10
5.1. Optælling af mønter	
5.2. Optælling af pengesedler	
5.2.1. For mange pengesedler på platformen	
5.2.2. Ulogisk vægt registreret	
5.3. Optælling af gamle og nye versioner af samme værdienhed	
5.4. Optælling af møntruller	
5.4.1. Optælling af møntruller/poser med automatisk møntrullegenkendelse 'AUTO'	
5.4.2. Optælling af møntruller/poser, der vejer næsten det samme	
5.4.3. Optælling/visning af møntruller/poser efter værdienhed	
5.5. Afslutning af en optælling	
5.5.1. Se de aktuelle optællingsresultater	
5.5.2. Ryd/korriger optællingsresultater	
5.5.3. Gem/Udskrivning*/Indstil bank/Tilføj reference	
5.5.4. Eksport af optællingsresultater til Safescan MCS	
5.5.5. Start af ny optælling	

6. Menu og betjening	24
6.1. Generel betjening	
6.2. Menustruktur	
6.3. New count (Ny optælling)	
6.4. Vægt	
6.5. Valuta	
6.6. Kalibrering af møntruller/poser, seddelbundter, ikke-kontante emner, ekstra møntkop	
6.7. Kalibrering af ikke-kontante emner	
6.7.1. Kalibrering af vouchere	
6.7.2. Kalibrering af poletter	
6.8. Kalibrering af en ekstra møntkop	
6.9. Indstil enhed	
6.9.1. Undermenu - opbygning	
6.9.2. Indstilling af klokkeslæt og dato	
6.10. Se gemte optællingsresultater	
6.11. Ryd alle optællinger	
<hr/>	
7. Optællingsmenu og betjening	47
7.1. Åbning af optællingsmenuen	
7.2. Optællingsmenuens opbygning	
7.3. Gem optælling	
7.4. Indstil bank	
7.5. Indstil et referencenummer	
7.6. Udskrivning	
<hr/>	
8. Fejlfinding	53
<hr/>	
9. Genopladeligt batteri (ekstraudstyr)	59
9.1. Isætning af det genopladelige Safescan LB-205-batteri	
9.2. Statusindikation for genopladeligt batteri	
<hr/>	
10. Opdateringer	60
<hr/>	
11. Sikkerhedsforholdsregler	61
<hr/>	
12. Ekstraudstyr	63
<hr/>	
13. Specifikationer	64

1. Pakkens indhold

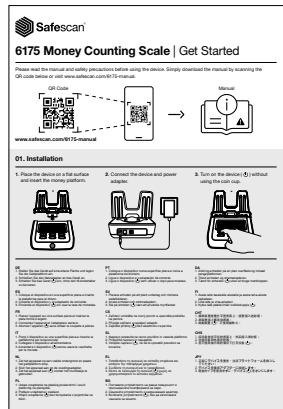

1. Safescan 6175-pengeoptællingsvægt
2. Pengeplatform
3. Møntkop
4. USB-/MCS-tilslutningskabel
5. Strømadapter (12 V/0,5 A, 6 W)
6. Startguide/Sikkerhedsanvisninger

2. Safescan 6175

Forside

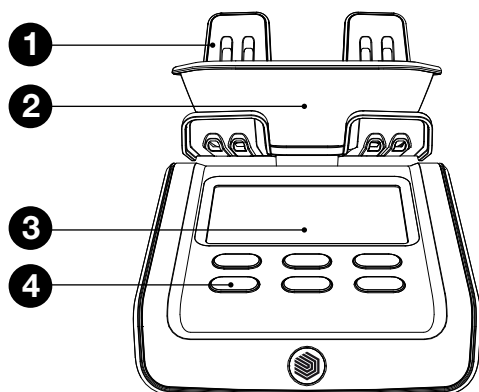

Bund

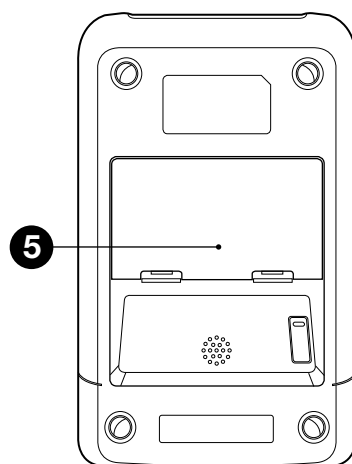

Bagside

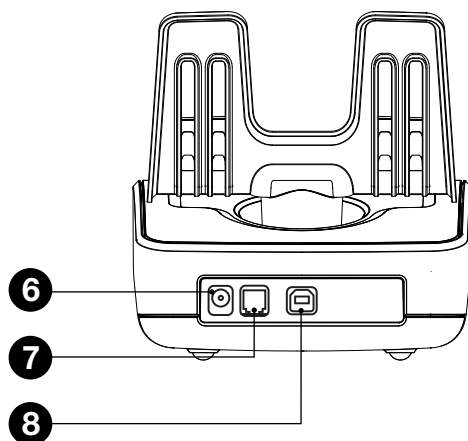

1. Pengeplatform
2. Møntkop
3. LCD-display
4. Betjeningsknapper
5. Batterirum
6. Strømsik
7. Printerstik
8. USB-/MCS-tilslutningsport

3. Display og knapper

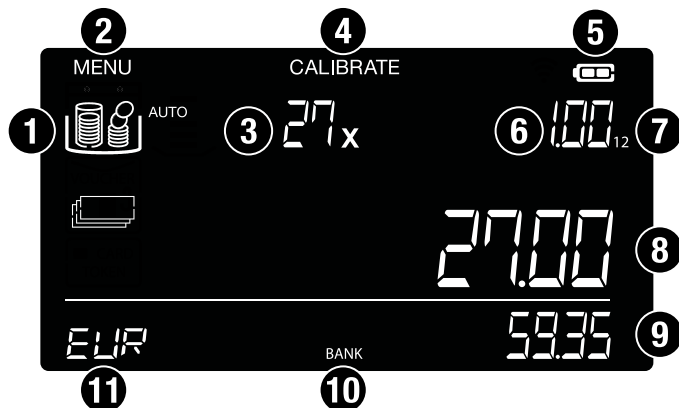

1. Kontantværdier (mønter, sedler, bundter, ikke-kontante emner)
2. Indstillingsmenu
3. Antal
4. Kalibreringsmenu
5. Batteriniveauindikator
6. Værdienhed
7. Version af værdienhed
8. Aktuel værdi/værdi på platform
9. Samlet optalt værdi
10. Funktionen Aktiv bank
11. Valuta

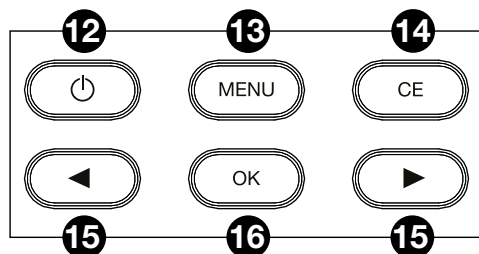

12. Tænd/Sluk
13. Åbn indstillingsmenuen
14. Ryd indtastning/Tilbage
15. Navigationsknapper
16. Bekræft valg/Tilføj værdi til total

4. Første ibrugtagning

4.1. Opsætning

1. Anbring enheden på en plan overflade og anbring pengeplatformen.

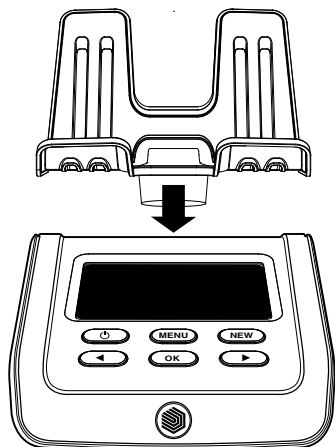

2. Tilslut enheden og strømadapteren.

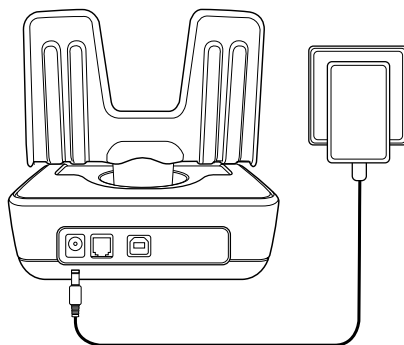

3. Tænd for enheden (⏻).

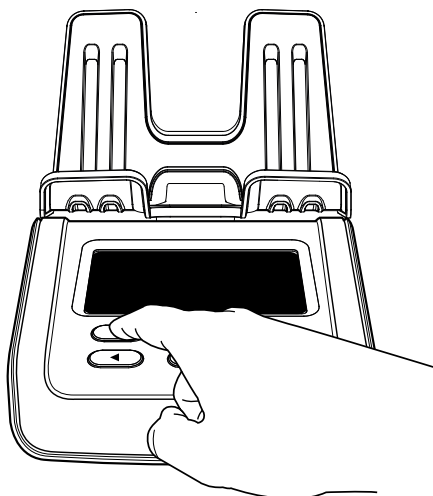

Bemærk: Anbring ikke møntkoppen på pengeplatformen, når du tænder for enheden!

4.2. Indstil region (brugssted)

1. Så snart enheden er tændt, vælger du den region/place-ring, hvor den skal anvendes.
2. Brug pileknapperne (◀▶) til at skifte mellem de forskellige tilgængelige regioner (**EUROPA, UK, USA, SYD-ØSTASIEN og AUSTRALIEN**).

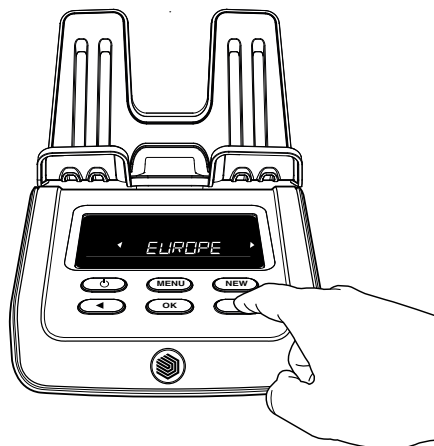

3. Tryk på "OK", når du har valgt den korrekte region.

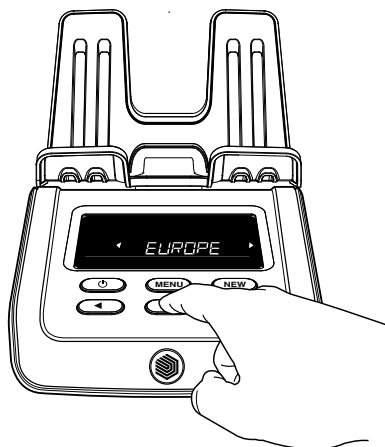

4.3. Vælg valuta

1. Brug derefter pileknapperne (◀▶) til at vælge standardvaluta og tryk på "OK" for at gemme din indstilling.
2. Enheden vil nu aktivere tælletilstanden, så du kan begynde at tælle, startende med laveste værdienhed.

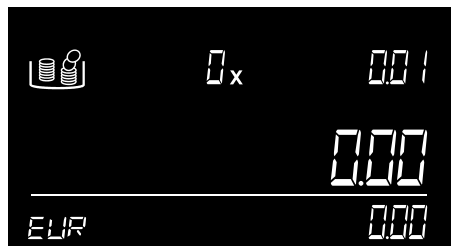
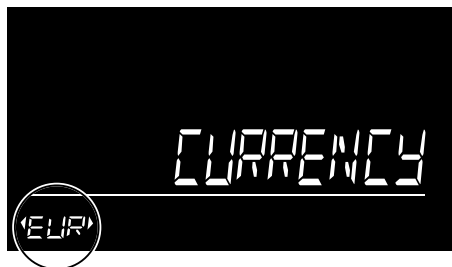

5. Optællingsvejledning

Bemærk: Tæl én værdienhed ad gangen. For at få en effektiv optælling skal du sørge for, at mønter og sedler er sorteret på forhånd. Brug altid møntkoppen, når du optæller mønter.

5.1. Optælling af mønter

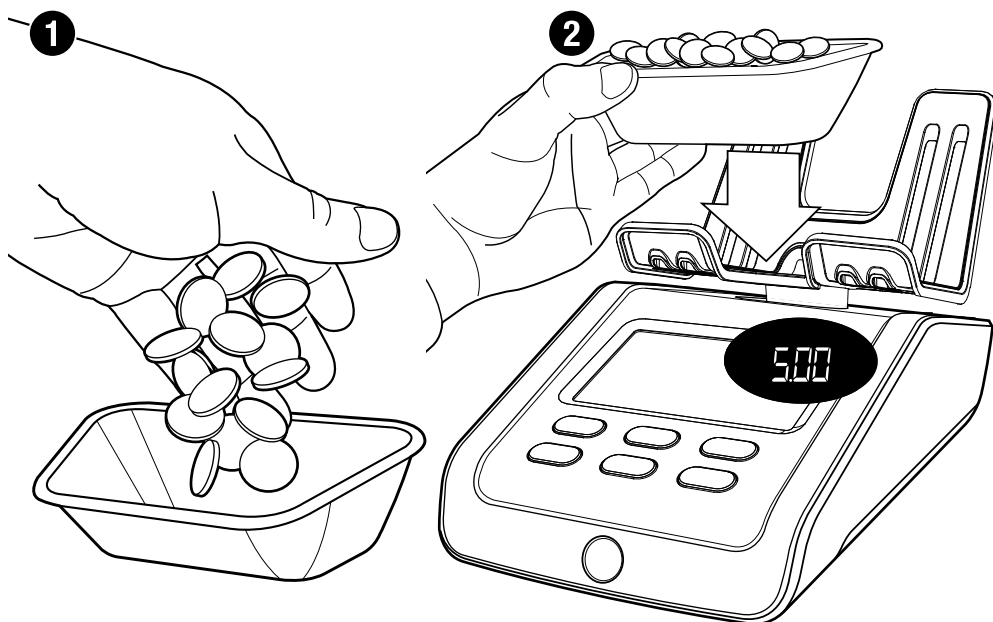

Enheden vil vise en pålydende værdi i øverste højre hjørne af skærmen. Læg mønterne i den viste møntværdi i møntkoppen.

Når alle mønterne er anbragt, skal du placere møntkoppen på enhedens pengeplatform.



Mønternes mængde og værdi vil blive vist. Når enheden har afsluttet optællingen, vil du høre et bip, der bekræfter dette.

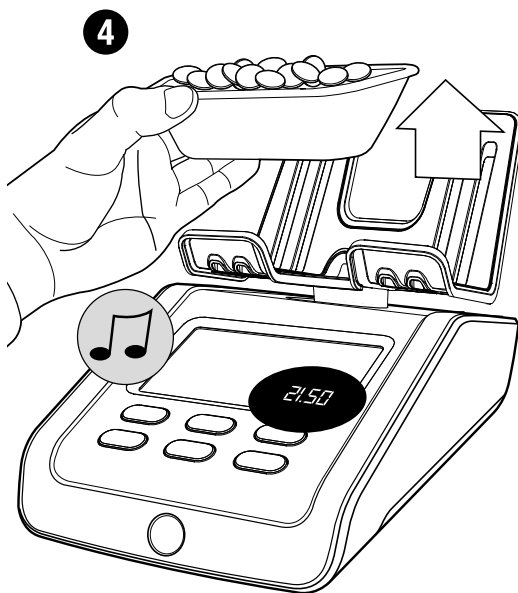

Fjern møntkoppen fra platformen. Optællingsresultatet lægges til totalen, og du vil høre et bip, der bekræfter dette.

6175 skifter automatisk til den næste møntværdi. Alternativt kan du bruge knapperne (◀▶) til at vælge en værdienhed. Når den højeste møntværdi er blevet optalt, vil 6175 automatisk skifte til den laveste seddelværdi.

5.2. Optælling af pengesedler

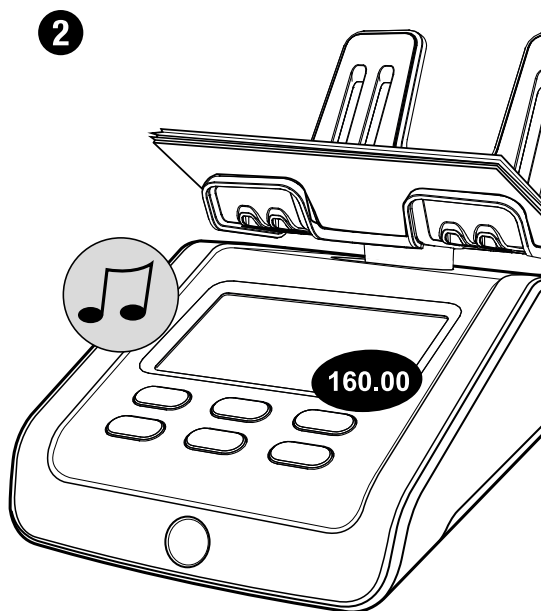
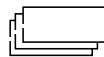

Når du har talt alle de løse mønter, går enheden videre til pengesedler. Starter med den værdi, der vises i øverste højre hjørne af skærmen.

Placer pengesedlerne med den viste værdi på enhedens pengeplatform. Gør det i små partier på maksimalt 25 sedler for at sikre den mest nøjagtige optælling.

Du vil høre et bip, der bekræfter, at sedlerne er blevet optalt. Skærmen viser derefter det samlede antal og værdien af sedlerne og lægger værdien til totalen.



Lad den første stak blive på pengeplatformen, og tilføj den næste stak af samme værdienhed. Fortsæt med at tilføje stakke, indtil alle pengesedler i den valgte værdienhed er blevet optalt.

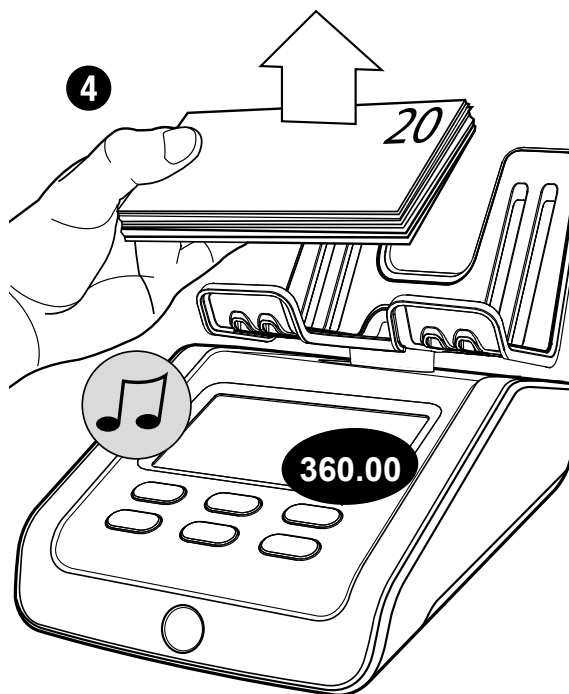

Fjern alle pengesedler samtidigt fra platformen. Du vil høre et bip, der bekræfter, at sedlerne er blevet optalt. Deres værdi vil blive lagt til totalen. 6175 skifter automatisk til den næste seddelværdi.

5.2.1. For mange pengesedler på platformen



Der er lagt for mange pengesedler på platformen. Skærmen viser "**Fjern ... stk.**". Fjern så mange pengesedler som foreslået, indtil 6175 kan bestemme mængden af sedler. Fortsæt med at tilføje flere pengesedler på platformen i små partier.

5.2.2. Ulogisk vægt registreret

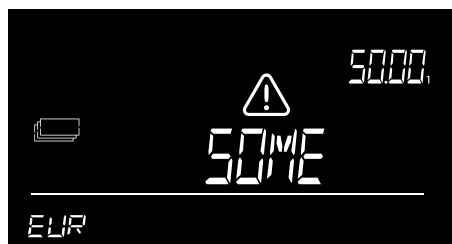

Ulogisk vægt registreret: 6175 er ikke i stand til at bestemme den korrekte mængde pengesedler på platformen. Displayet viser "**Remove Some (Fjern nogle)**". Fjern nogle sedler (maks. 5 sedler ad gangen), indtil 6175 kan bestemme antallet af sedler. Fortsæt med at tilføje flere pengesedler på platformen i små partier.

5.3. Optælling af gamle og nye versioner af samme værdienhed

Hvis vægtforskellen mellem en gammel og ny version af en pengeseddel (værdienhed) ligger inden for en vis grænse, kan versionerne tælles sammen. Der er ingen grund til at sortere dem først. Vær opmærksom på, at du maksimalt kan tælle 20 sedler på én gang.

Hvis vægtforskellen mellem de forskellige versioner ikke er inden for grænsen, kan Safescan 6175 bede dig om at optælle dem separat.

Versionerne er vist på skærmen.

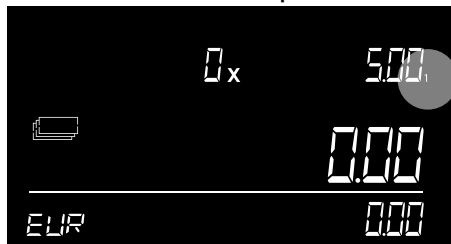

Version 1 er den gamle version

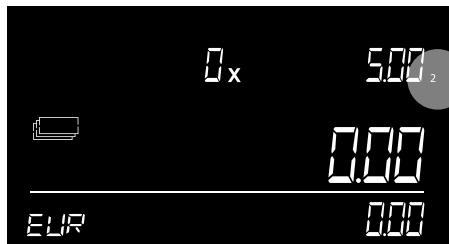

Version 2 er den nye version.

Når en ny version eller værdienhed for en forudindstillet valuta frigives, kan du opdatere Safescan 6175 gratis ved at downloade en valutaopdatering fra www.safescan.com.

5.4. Optælling af møntruller

Placer kun hele møntruller på pengeplatformen. Det betyder, at møntrullen indeholder det korrekte antal mønter, og at disse mønter alle er af samme værdi og valuta.

Møntrullevægte for **EUR**, **GBP**, **USD** og **HKD** er kalibreret på forhånd på enheden. Møntrullevægte for andre valutaer kan kalibreres manuelt. I kapitel 4.2.6. forklares, hvordan man kalibrerer møntruller.

5.4.1. Optælling af møntruller/poser med automatisk møntrullegenkendelse 'AUTO'

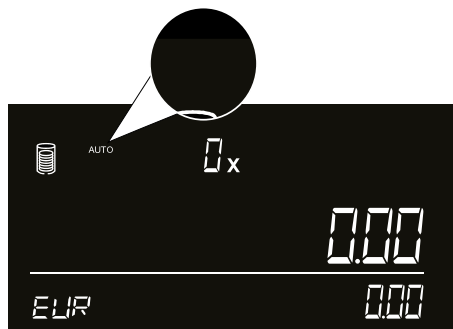

Automatisk møntrullegenkendelse starter direkte efter optælling af løse pengesedler. På skærmen vises ikonet '**AUTO**'.

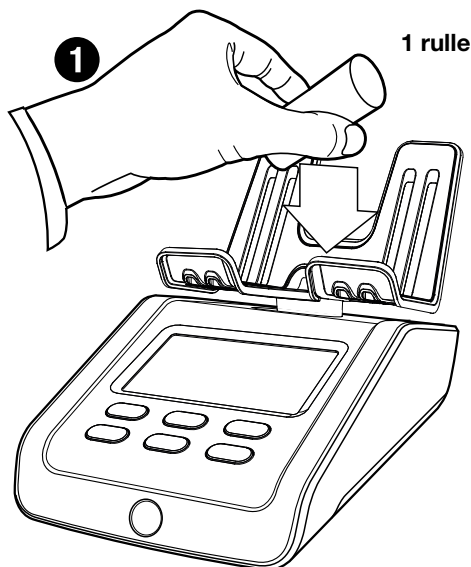

Placer en hel møntrulle i den valgte valuta på pengeplatformen.

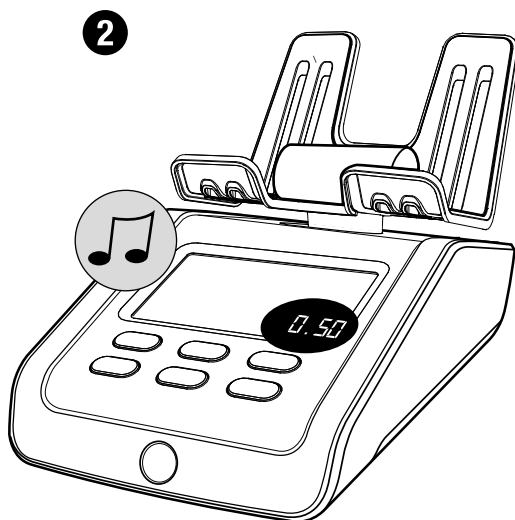

Der lyder et bip, når møntrullen er blevet bekræftet. Mængden, værdien og rullens værdienhed vil blive vist i kort tid (2 sek.). Derefter vil den samlede mængde og værdi af møntrullerne blive vist.

3

+ 1 rulle
+ 1 rulle
+ 1 rulle

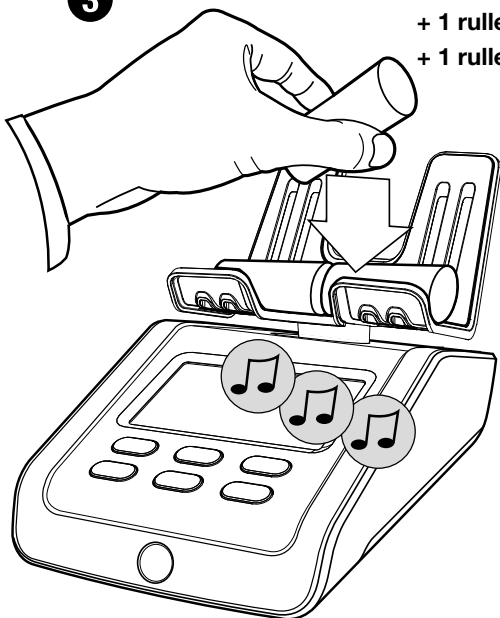

Læg endnu en møntrulle på platformen og vent på den bekræftende biplyd, før du tilføjer den næste møntrulle. Gentag denne proces ved at tilføje møntruller én ad gangen, indtil alle møntruller er på platformen og tælles.

4



Fjern alle møntruller fra pengeplatformen. Optællingsresultatet lægges til totalen.

Bemærk venligst, at funktionen auto-roll ikke er tilgængelig for HKD-valuta. Følg proceduren som beskrevet i 5.4.3.

5.4.2. Optælling af møntruller/poser, der vejer næsten det samme

Nogle valutaer har møntpakker, der er forskellige i værdienhed, men ens i vægt. Når en sådan pakke registreres, vil Safescan 6175 give dig mulighed for at vælge den korrekte værdienhed. Nedenfor ses et eksempel på, hvordan du betjener denne funktion.



1. Enheden har registreret en værdienhedspakke, der har samme vægt som en anden pakke. Meddelelsen **"SELECT (VÆLG)"** vises, og pilene blinker.
2. Brug knapperne (◀▶) til at vælge værdienheden for den møntrulle/pose, der er placeret på platformen.

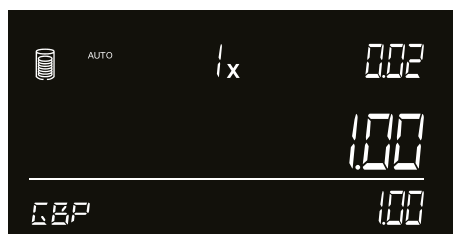

3. Tryk på **"OK"** for at bekræfte møntrullens/posens værdienhed. Enheden føjer optællingsresultaterne til totalen.
4. Efter 2 sekunder forsvinder værdiangivelsen. Enheden er klar til at modtage næste møntrulle/pose.

5.4.3. Optælling og visning af møntruller eller poser efter værdienhed

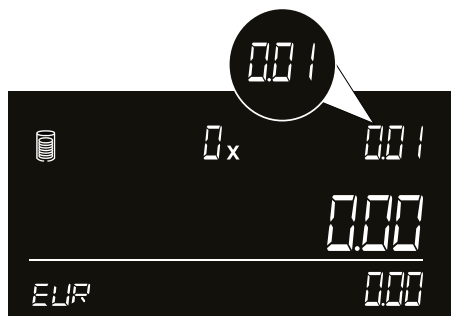
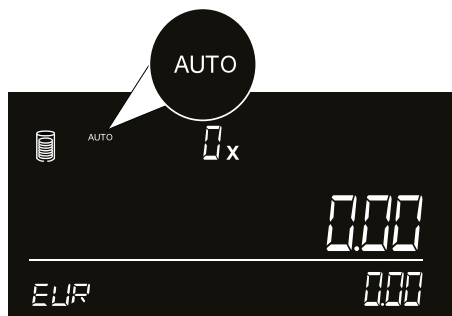

For at tælle møntruller efter værdienhed skal du bruge knapperne (◀▶) til at vælge møntrullerne som '**AUTO**'. Tryk på "**OK**".

Brug knappen (▶) til at vælge den første tilgængelige møntrulleværdienhed.

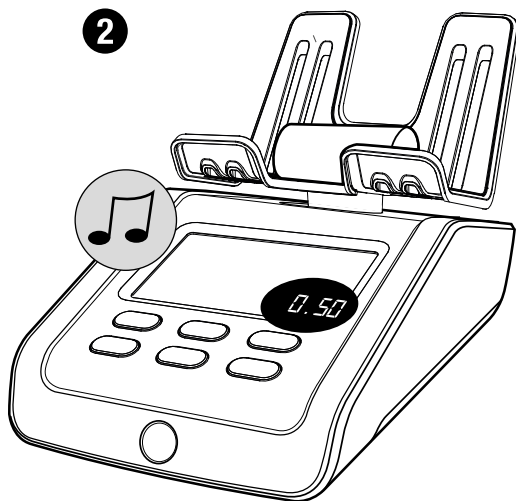
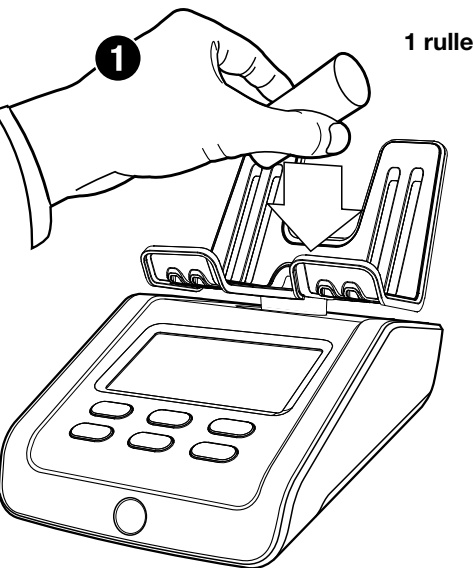

Anbring en hel møntrulle af den valgte værdienhed på pengeplatformen.

Der lyder et bip, når møntrullen er blevet bekræftet. Mængden, værdien og rullens værdienhed vises.

3

+ 1 rulle
+ 1 rulle
+ 1 rulle



Tilføj endnu en møntrulle i den valgte værdienhed på platformen og vent på den bekræftende biplyd, før du tilføjer den næste møntrulle. Gentag denne proces ved at tilføje møntruller én ad gagen, indtil alle møntruller af denne værdienhed er på platformen og tælles.

4



Fjern alle møntruller fra pengeplatformen. Optællingsresultatet lægges til totalen. Enheden skifter automatisk til den næste møntrulleværdienhed.

5.5. Afslutning af en optælling

5.5.1. Se de aktuelle optællingsresultater

For at se optællingsresultaterne for møntrullerne skal du bruge knapperne (◀▶) for at vælge '**AUTO**' for møntruller og trykke på "**OK**" for at se de separate møntrulleresultater.

5.5.2. Ryd/korriger optællingsresultater

Du kan til enhver tid under en optælling slette eller tilføje optællingsresultater for et optællingsemne. Skift blot til det emne, der skal ændres, ved hjælp af knapperne (◀▶). Fra dette punkt kan du:

- Tilføje mere af det valgte optællingsemne for at fuldføre optællingen.
- Trykke på "**CE**" for at slette optællingsresultaterne for det valgte optællingsemne. Når du vil slette hele optællingen, skal du starte en ny optælling som beskrevet i punkterne i **MENU**.

5.5.3. Gem/Udskrivning*/Indstil bank/Tilføj reference

Safescan 6175 har en praktisk optællingsmenu, der indeholder alle nødvendige funktioner til at tælle dine emner og eksportere dine resultater.

Du skal bare trykke på "**OK**" under din optælling for at få adgang til optællingsmenuen. Se yderligere oplysninger i kapitel 7.

* Udskrivning af optællingsresultater

Når du er færdig med din optælling, kan du udskrive optællingsresultaterne ved hjælp af Safescan TP-230-printeren, der er tilvalg.

5.5.4. Eksport af optællingsresultater til Safescan MCS

Slut Safescan 6175 til din computer for at eksportere dine optællingsresultater. Start Safescan-pengeoptællingssoftwaren. Når du udfører en enkelt optælling, skal du klikke på "Live Count"-ikonet for at se den aktuelle optælling og derefter trykke på "Accepter" for at gemme optællingsresultatet. Når du har gemt en eller flere tællinger i hukommelsen på 6175, skal du klikke på ikonet Optællingsdata for at downloade disse optællingsresultater fra Safescan 6175 til din computer. Se yderligere oplysninger i betjeningsvejledningen til Safescan MCS-softwaren. Du kan downloade betjeningsvejledningen på **www.safescan.com**.

5.5.5. Start af ny optælling

Tryk på "**MENU**" for at starte en ny optælling. Displayet vil vise "**NEW COUNT**". Tryk på "**OK**" for at bekræfte.

6. Menuer og betjening

Dette kapitel indeholder betjeningsanvisninger og forklarer de forskellige menustrukturer på Safescan 6175.

6.1. Generel betjening

Når en bestemt handling er påkrævet, eller når flere muligheder er mulige, kan knapperne (◀▶) bruges til at navigere. Når navigation er mulig, eller når et valg skal foretages i menuen, vil skærmen vise 2 blinkende pile. Eksempel:



De 2 blinkende pile angiver, at du kan navigere mellem tilgængelige menupunkter.

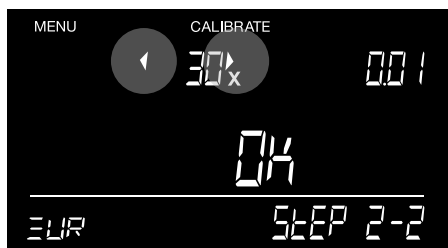

De 2 blinkende pile angiver, at du skal vælge et tal.

Et valg kan bekræftes ved at trykke på knappen "OK". Tryk på knappen "CE" for at gå tilbage til forrige trin.

6.2. Menustruktur

Du kan gå ind i enhedsmenuen ved at trykke på knappen **"MENU"**. Naviger gennem emnerne med knapperne (◀▶). Tryk på **"OK"** for at indtaste en mulighed. Menustrukturen er som følger:

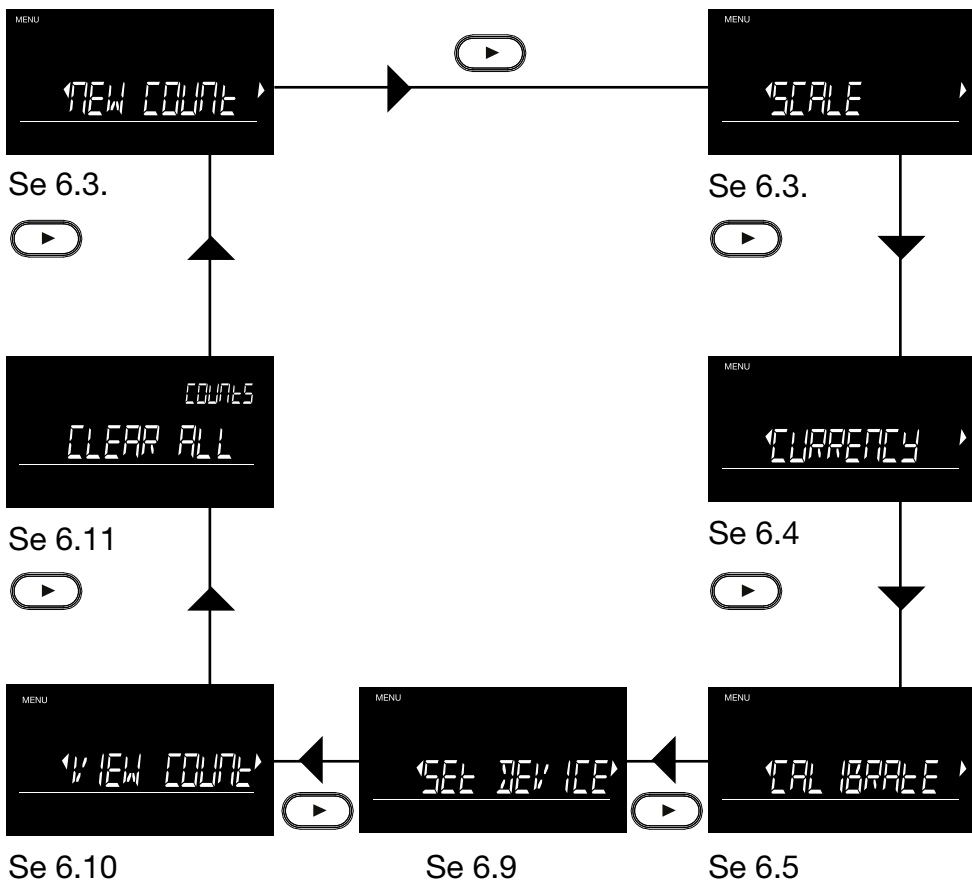

6.3. New count (Ny optælling)



Når du vil starte en ny optælling og slette alle eksisterende resultater, skal du trykke på "OK", når skærmen "NEW COUNT" vises.



Teksten begynder at blinke. Tryk på "OK" igen for at bekræfte.

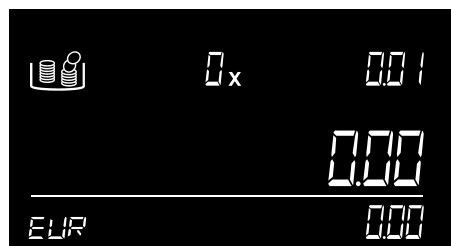

Maskinen går tilbage til tælleskærmen, som er helt nulstillet.

6.4. Vægt



Tryk på **"OK"** for at aktivere vægtfunktionen.



Skærmen skifter nu til vejtilstand.



Du kan nu veje emner med en nøjagtighed på 0,05 gram.

Du kan tarere vægten ved at trykke på **"OK"**, når standardemnet, som f.eks. en kop, er anbragt. En asterisk **"***" vises på skærmen, og værdien vil skifte tilbage til nul. Når standardemnet er fjernet, vil dets vægt blive vist som en negativ værdi.

6.5. Valuta



Hvis du vil ændre valutaen, skal du trykke på "OK", når skærmen "CURRENCY (VALUTA)" vises.

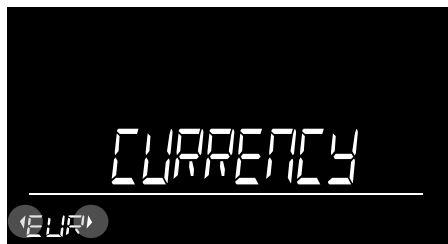

Den aktive valuta vises nu med 2 blinkende pile. Brug (◀▶) for at navigere til den ønskede valuta.

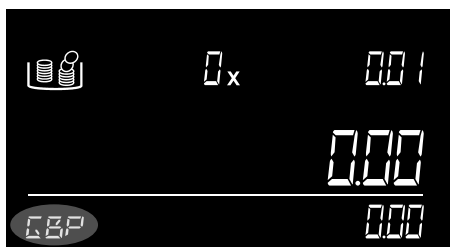

Når der er trykket på "OK", vil maskinen nu gå tilbage til tælleskærmen, der viser den valgte valuta.

6.6. Kalibrering af møntruller, møntposer, seddelbundter, ikke-kontante emner eller en ekstra møntkop



Udover løse mønter og pengesedler kan Safescan 6175 også tælle møntruller, møntposer, seddelbundter, ikke-kontante emner samt genkende en ekstra møntkop. Disse emner skal dog først kalibreres. Tryk på "OK", når skærmen "**CALIBRATE (KALIBRER)**" vises, for at gå ind i kalibreringstilstand. I kalibreringstilstand bruges knapperne (◀▶) til at navigere til den ønskede værdi. Tryk på "**MENU**", hvis du vil skifte til det næste kalibreringsemne. Rækkefølgen er Møntruller - Seddelbundter - Vouchere - Poletter - Ekstra møntkop.

Kalibreringsprocessen er den samme for hvert bundtet element (møntruller/poser eller seddelbundter), og den udføres som følger:

Kalibrering af møntruller/poser og seddelbundter

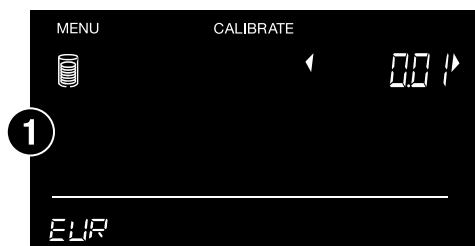

Eksempel: For møntruller. Gå til den ønskede værdienhed med (◀▶) og bekræft ved at trykke på "OK".



Anbring nu 5 tomme møntruller (af den værdi) på platformen.



Maskinen vil nu bede dig om at bekræfte. Tryk på **"OK"** for at gøre det.



Fjern møntrullerne for at gå til næste kalibreringstrin.



Vælg antallet af mønter, som rullerne indeholder, med knapperne (◀▶), og tryk derefter på **"OK"**.



Tryk på **"OK"** for at gemme. Rullen er nu kalibreret og gemt i maskinen.

Kalibreringsmenuen vil nu gå videre til den næste værdienhed. Gentag processen ved at vælge den ønskede værdienhed som vist ovenfor, eller forlad kalibreringstilstanden ved at trykke på **"OK"**. Hvis du vil skifte til det næste kalibreringsemne, skal du bruge knappen **"MENU"**.

6.7. Kalibrering af ikke-kontante emner

Safescan 6175 kan også tælle ikke-kontante emner som f.eks. vouchere, kuponer, poletter og chips. Følg nedenstående vejledning for at kalibrere disse emner og gøre dem tilgængelige i optællingsmenuen.

6.7.1. Kalibrering af vouchere

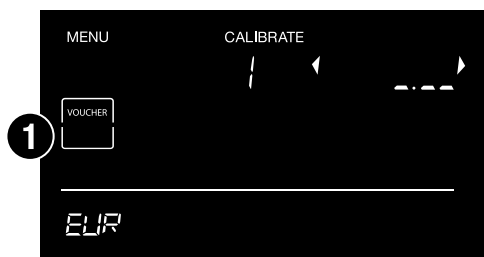

Brug knapperne (◀▶) / (MENU) til at navigere til 'vouchers' og tryk på "OK".

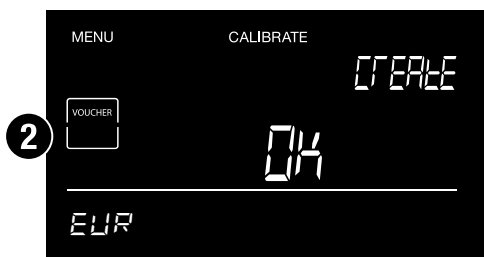

Tryk igen på "OK" for at bekræfte kalibreringen af voucheren.



Brug knapperne (◀▶) til at indstille et tal for det første ciffer. F.eks. "2": Tryk på "OK" for at bekræfte tallet. Det næste ciffer begynder at blinke.

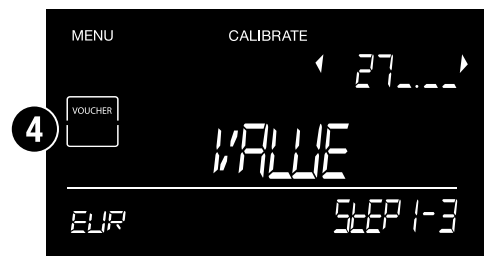

Brug knapperne (◀▶) til at indstille et tal for det næste ciffer. F.eks. "7": Tryk på "OK" for at bekræfte tallet. Det næste ciffer begynder at blinke.



Brug knapperne (◀▶) til at indstille et tal for det næste ciffer. F.eks. "5": Tryk på "OK" for at bekræfte tallet. Det næste ciffer begynder at blinke.



F.eks.: Værdien af voucheren er: **2,75**

Tryk på "OK" for at bekræfte. Indtastningen af 275 vil automatisk blive konverteret til værdien: 2,75 (med ",75" som decimaler).



Anbring 10 vouchere på platformen. Efter vejning af voucherne lyder der et bip fra enheden. Tryk på "OK" for at bekræfte.

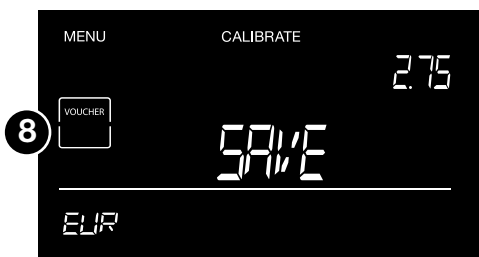

Tryk på "OK" for at gemme voucherindstillingerne. Enheden skifter automatisk til den næste voucher for at udføre kalibrering. Tryk på "OK" for at kalibrere den næste voucher eller tryk på "CE" for at forlade kalibreringsmenuen.

6.7.2. Kalibrering af poletter

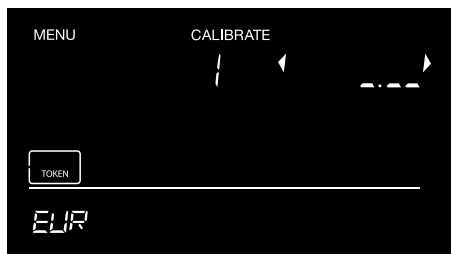

Naviger til 'token' med knapperne (◀▶)/(MENU) og tryk på "OK".

Proceduren er den samme som kalibrering af vouchere som beskrevet i forrige kapitel.

Der er to forskelle i forhold til kalibreringen af vouchere:

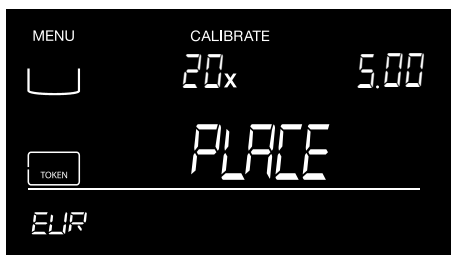

1. Enheden vil bede dig om at placere 20 poletter på den.
2. For at veje poletterne skal du bruge den medfølgende møntkop. Det betyder, at du skal lægge de 20 poletter i møntkoppen, inden du anbringer den på enheden.

6.8. Kalibrering af en ekstra møntkop

Safescan 6175 genkender automatisk møntkopper med en standardvægt på 33,5 gram. Hvis din kasseskuffe indeholder kopper med en anden vægt, kan du konfigurere Safescan 6175 til at genkende dem.

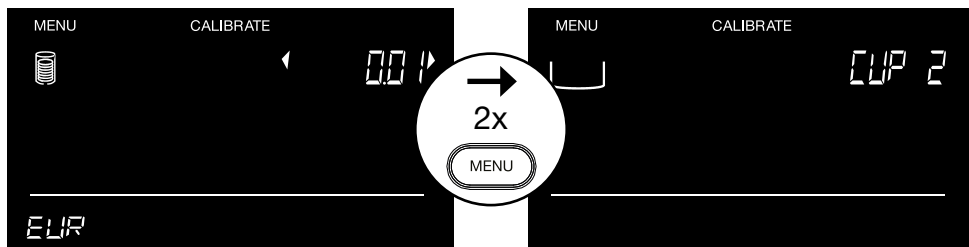

Når du trykker på **"OK"**, bliver du bedt om at placere kopperen.



Maskinen vil vise, at kopvægten er blevet behandlet.



Tryk på **"OK"** for at bekræfte kalibreringen.



Koppen er nu blevet kalibreret.

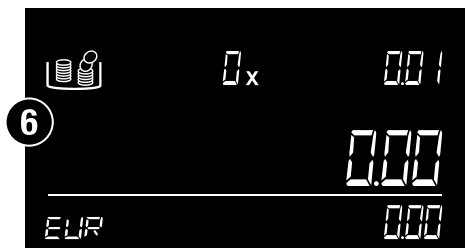
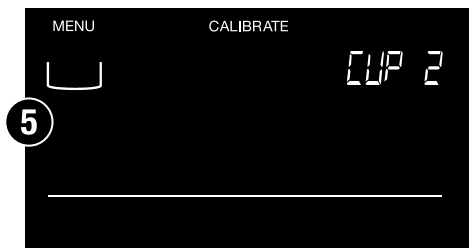

Tryk på **"OK"** for at vende tilbage til tælleskærmen.

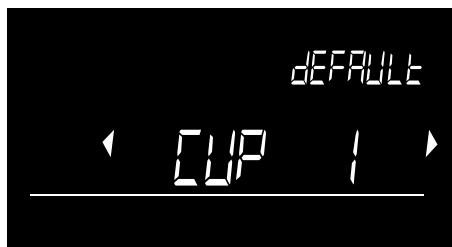

Når du starter Safescan 6175, vil du fra nu af blive bedt om at bekræfte, hvilken kop der skal indstilles som den foretrukne: Den kop, der som standard følger med enheden (CUP 1), eller den kop der blev kalibreret (CUP 2). Brug (◀▶) til at vælge den kop, du vil indstille som foretrukken. Valget gemmes automatisk.

6.9. Indstil enhed

Safescan 6175 genkender automatisk møntkopper med en standardvægt på 33,5 gram. Hvis din kasseskuffe indeholder kopper med en anden vægt, kan du konfigurere Safescan 6175 til at genkende dem. Tryk på **"OK"** for at gå ind i dette menupunkt. Når du er i tilstanden **"SET DEVICE (INDSTIL ENHED)"**, skal du bruge knapperne (◀▶) til at navigere gennem underpunkterne.

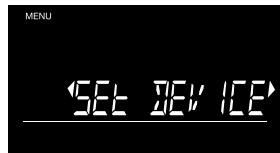

6.9.1. Undermenu - opbygning

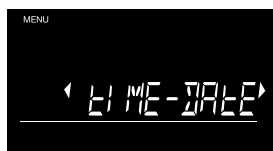

Se 6.9.2 - A



Se 6.9.2 - B



Se 6.9.2 - C

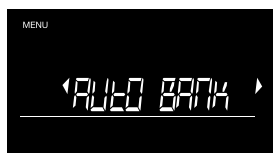

Se 6.9.2 - D



Se 6.9.2 - E

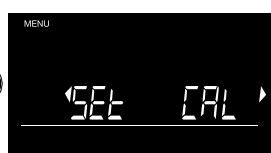

Se 6.9.2 - F



Se 6.9.2 - G

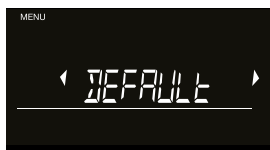

Se 6.9.2 - H

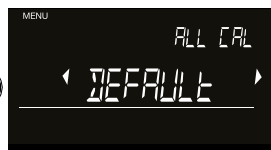

Se 6.9.2 - I

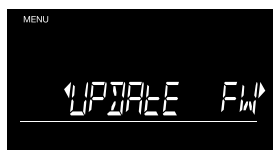

Se 6.9.2 - J

6.9.2. Indstilling af klokkeslæt og dato

A. Indstilling af klokkeslæt og dato

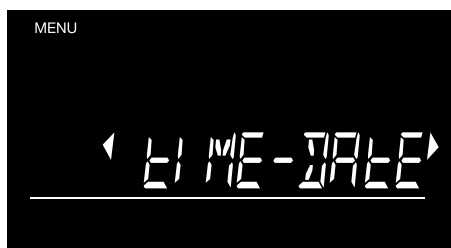

Tryk på **"OK"** for at starte indstillingen af **"TIME-DATE (TID-DATO)"**.

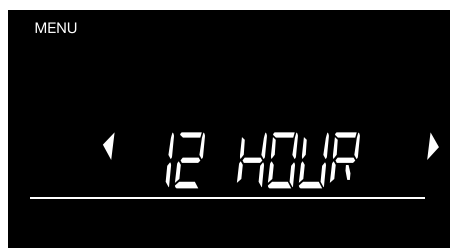

Skift mellem 12 timers og 24 timers format ved at bruge (◀▶), og tryk på **"OK"** for at bekræfte.

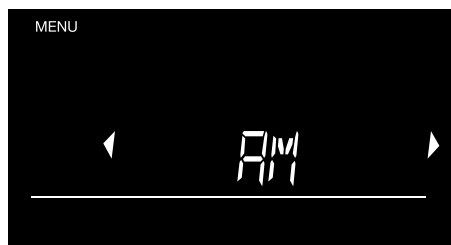

Skift mellem AM og PM med (◀▶), og tryk på **"OK"** for at bekræfte.



Nu begynder timerne at blinke. Tryk kort på (◀▶) for at gå 1 time op eller ned, eller tryk og hold nede for at køre gennem timerne. Tryk på **"OK"** for at bekræfte.



Nu begynder minutterne at blinke. Tryk kortvarigt på (◀▶) for at gå 1 minut op eller ned, eller tryk og hold nede for at køre gennem minutterne. Tryk på "OK" for at bekræfte.



Naviger gennem datoformaterne med (◀▶). Tryk på "OK" for at bekræfte det ønskede format. Indstil nu år, måned og dag på samme måde.

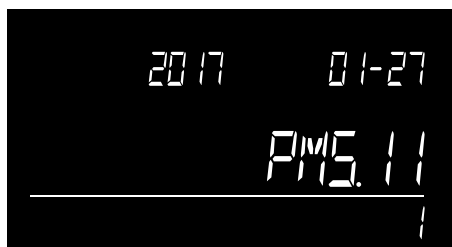

En kort forhåndsvisning af det indstillede klokkeslæt og en indstillede dato vil blive vist. 6175 vender derefter tilbage til undermenuen.

B. AUTO ADD (AUTOMATISK TILFØJELSE)

Når funktionen **AUTO ADD** aktiveres, føjer Safescan 6175 automatisk mængden og værdien af den optalte værdienhed til det samlede optællingsresultat, når værdienheden fjernes fra platformen. Funktionen **AUTO ADD** er som standard altid slået til. Når du deaktiverer denne funktion, skal du trykke på "**OK**" for at føje beløbet til totalen.



For at aktivere eller deaktivere funktionen skal du trykke på "**OK**", når skærmen **AUTO ADD** vises.



Skift mellem **ON** og **OFF** ved at bruge (◀▶) og tryk på "**OK**" for at bekræfte.

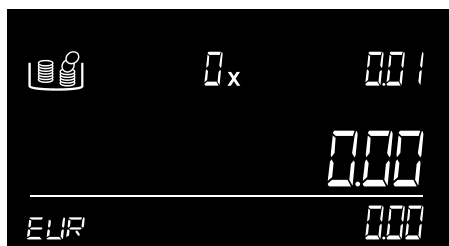

Enheden går tilbage til tælleskærmen.

C. AUTO NEXT (AUTOMATISK TIL NÆSTE)

Ved at aktivere funktionen **AUTO NEXT** skifter maskinen automatisk til den næste værdienhed, når emnerne fjernes fra platformen. Når denne funktion er slået fra, skal du bruge (▶) for at flytte til den næste værdienhed. Som standard er indstillingen Auto Next sat på **ON**.



For at aktivere eller deaktivere funktionen skal du trykke på "OK", når skærmen **AUTO NEXT** vises.



Skift mellem **ON** og **OFF** ved at bruge (◀▶) og tryk på "OK" for at bekræfte.

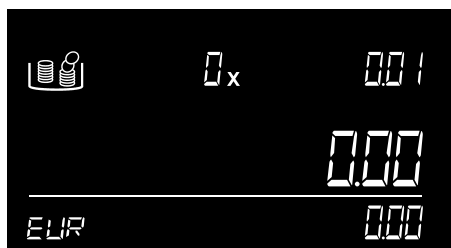

Enheden går tilbage til tælleskærmen.

D. AUTO BANK

Når du aktiverer funktionen **AUTO BANK**, vil Safescan 6175 bede dig om at indstille dit bankbeløb ved starten af hver ny optælling.



For at aktivere eller deaktivere funktionen skal du trykke på "OK", når skærmen **AUTO ADD** vises.

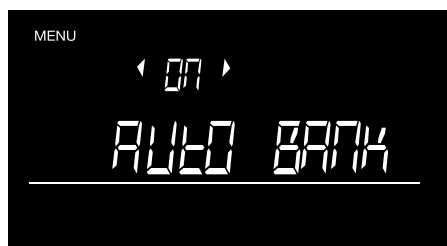

Skift mellem **ON** og **OFF** ved at bruge (◀▶) og tryk på "OK" for at bekræfte.

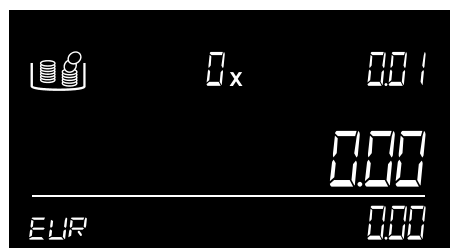

Enheden fortsætter til tælleskærmen.

E. AUTO REF

Når du aktiverer funktionen **AUTO REF**, vil Safescan 6175 bede dig om at indsætte et referencenummer ved starten af hver ny optælling.



For at aktivere eller deaktivere funktionen skal du trykke på "OK", når skærmen **AUTO ADD** vises.



Skift mellem **ON** og **OFF** ved at bruge (◀▶) og tryk på "OK" for at bekræfte.

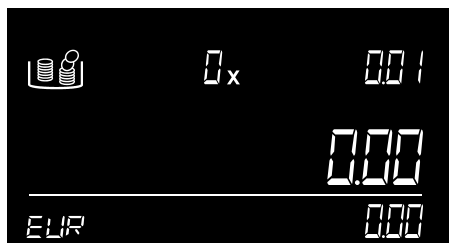

Enheden fortsætter til tælleskærmen.

F. Genkalibrering af vejecelle



Hvis vejecellen/vejeelementet på Safescan 6175 er beskadiget (på grund af overbelastning eller kraftig påvirkning), kan det være nødvendigt at genkalibrere den.

1. Tryk på **"OK"** for at starte genkalibreringsprocessen.
2. Enheden begynder at 'tarere' og vil fortsætte med at bede om at placere en vægt på 500 gram* på platformen.
3. Når vægten på 500 gram er blevet placeret, vil enheden automatisk starte kalibreringsprocessen. På skærmen blinker teksten: "Sampling (Prøvetagning)"
4. Når processen er færdig, viser enheden: Færdig. Fjern vægten fra pengeplatformen. Enheden er nu klar til brug.

* Du kan købe en kalibreringsvægt på 500 gram på www.safescan.com. Kontakt os, hvis du ikke kan finde den på hjemmesiden.

G. Indstilling af region



Vælg den region, hvor din Safescan 6175 skal anvendes. Brug knapperne (◀▶) til at skifte mellem **"EUROPA"**, **"UK"**, **"USA"**, **"S-Ø-ASIEN"** og **"AUSTRALIEN"**. Tryk på **"OK"** for at bekræfte.

H og I. Tilbage til fabriksindstillingen

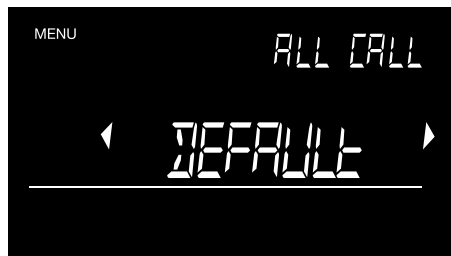

Tryk på **"OK"** for at nulstille maskinen. Hvis du vil starte på en frisk med din Safescan 6175, kan du nulstille enheden til dens fabriksindstillinger. Standard: Nulstil til standardindstillingerne, mens du beholder brugerkalibreringer af møntpakker. Standard **'All Cal (Alle kalibreringer)'**: Nulstil til standardindstillinger inklusive brugerkalibreringer og møntpakker.

ADVARSEL: Ved at vælge standardindstillingen for nulstillingen **'ALL CAL'** slettes alle tilpassede indstillinger, såsom kalibrerede emner, og alle grundlæggende indstillinger vil gælde efter genstart.

For at genindlæse de forudkonfigurerede møntrulldata for **EUR, GBP, USD** og **HKD**, skal du køre Valutaopdateringsværktøjet og vælge **"Yes (Ja)"**, når pop op-vinduet, der spørger dig, om du vil inkludere forudkonfigurerede møntrulldata på din enhed, vises. Tryk derefter på **"Save to device (Gem på enhed)"** for at gemme disse data igen på din Safescan-pengeoptællingsvægt.

J. Opdater firmware



Tryk på **"OK"** for at sætte enheden i firmwareopdateringstilstand. Firmwareopdateringer (hvis det er relevant) er tilgængelige via **www.safescan.com**. Download firmwareopdateringspakken og følg den medfølgende vejledning for at opdatere din 6175.

6.10. Se gemte optællingsresultater



Tryk på **"OK"** for at se de gemte optællingsresultater.



Optællingstallet (M#) for den sidst gemte optælling begynder at blinke. Brug pileknapperne (◀▶) til at navigere til det ønskede optællingstal og tryk på **"OK"** for at se resultaterne.

Brug piletasterne (◀▶) for at se optællingsresultaterne.

- Brug knappen **"CE"** for at gå til et tidligere trin.
- Tryk på **"OK"** for at udskrive de valgte optællingsresultater.

6.11. Ryd alle optællinger



Tryk på "OK" for at åbne funktionen **CLEAR ALL (RYD ALLE)**.



Teksten **CLEAR ALL** begynder at blinke. Tryk på "OK" for at slette alle optællingsresultater fra enheden.

7. Optællingsmenu og betjening

Optællingsmenuen indeholder alle funktioner, der er nyttige under og efter optællingen. I denne menu kan du:

- Gemme resultater
- Føje et referencenummer til en optælling
- Indstille en bankværdi
- Udskrive resultater

7.1. Åbning af optællingsmenuen

Tryk på **"OK"** for at åbne optællingsmenuen.

- Optællingsmenuen kan tilgås til enhver tid under en optælling.
- Optællingsmenuen kan kun åbnes med en tom pengeplatform.

Når der er trykket på **"OK"**, vises den første funktion **"SAVE COUNT (GEM OPTÆLLING)"**.

Brug knapperne (◀ ▶) til at navigere gennem de forskellige funktioner og tryk på **"OK"** for at vælge en.



Hvis de to pileknapper blinker, kan du navigere mellem de tilgængelige menupunkter.

7.2. Optællingsmenuens opbygning

Brug knapperne (◀▶) til at navigere mellem de forskellige funktioner og tryk på "OK" for at vælge en. Menustrukturen fungerer som følger:

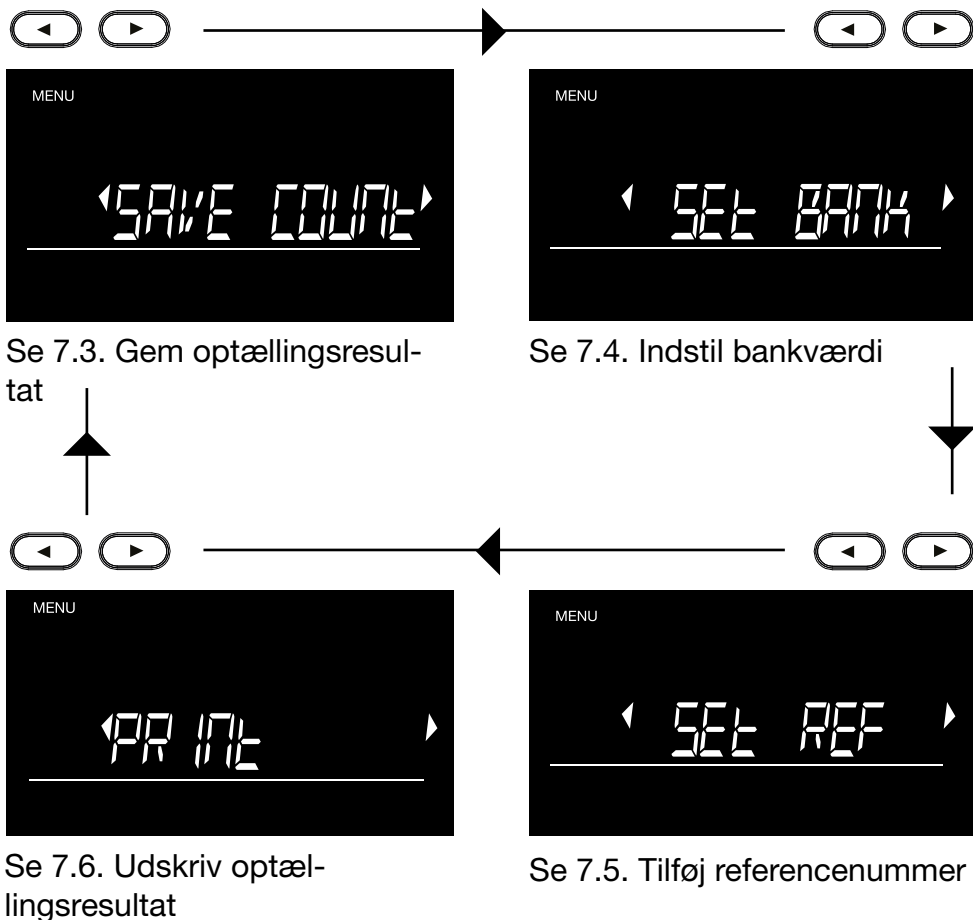

7.3. Save count (Gem optælling)

Du kan gemme dine optællingsresultater i enhedens interne hukommelse med funktionen "**SAVE COUNT**". Du kan derefter behandle dem, når det er praktisk.



Tryk på "**OK**" for at gemme optællingsresultaterne.

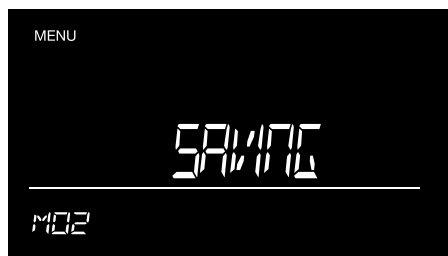

Optællingsresultatet er nu gemt på enheden. Det tilknyttede hukommelsesnummer vises i nederste venstre hjørne.

Enheden går tilbage til tælleskærmen, når optællingsresultatet er gemt. Hvis du vil bruge én eller flere yderligere funktioner i tællemenuen, skal du trykke på "**OK**" igen for at åbne optællingsmenuen.

7.4. Set bank (Indstil bank)

Du kan indsætte startværdien af din kasseskuffe ved hjælp af muligheden **"SET BANK"**.

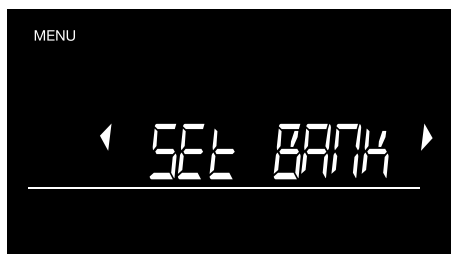

Tryk på **"OK"** for at vælge bankfunktionen og indsætte startværdien af din kasseskuffe.

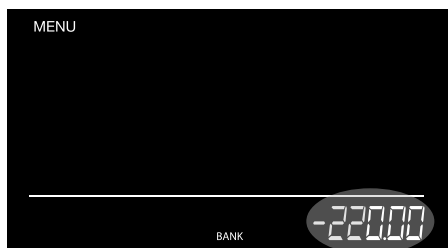
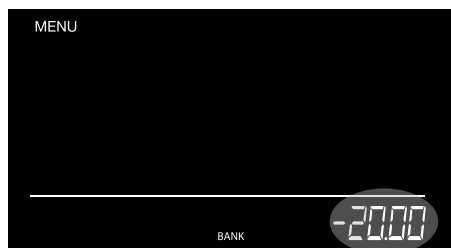

Brug knapperne (◀▶) til at indsætte din bankværdi, og tryk på **"OK"** for at bekræfte.

ELLER

Tryk på knapperne (◀▶) og hold dem inde for at indtaste større bankværdier. Beløbet vil automatisk stige. Tryk på **"OK"** for at bekræfte.

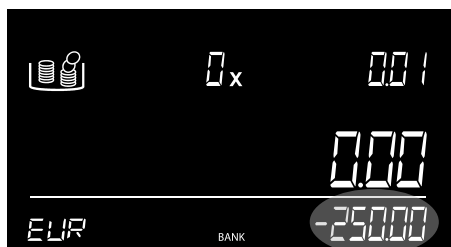

Bankværdien vil nu blive vist som et negativt startresultat, som vil blive trukket fra din samlede optælling.

Enheden går tilbage til tælleskærmen, når bankværdien er indstillet. Hvis du vil bruge én eller flere andre funktioner i tællemenuen, skal du trykke på **"OK"** igen for at åbne optællingsmenuen.

7.5. Indstil et referencenummer

Referencefunktionen giver dig mulighed for at knytte et referencenummer til dine optællingsresultater. Dette nummer kan knyttes til en specifik kasseskuffe eller medarbejder.

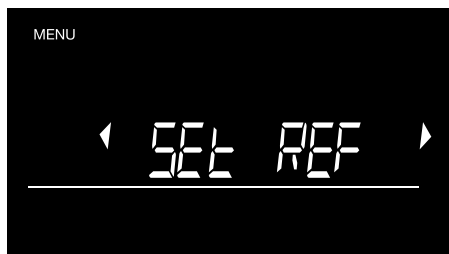

Tryk på **"OK"** for at indstille et referencenummer.

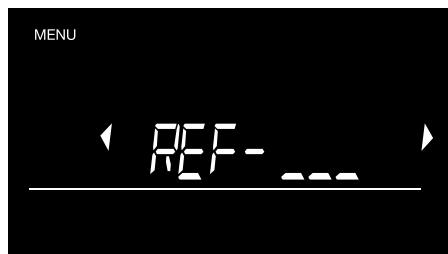

Brug knapperne (◀▶) til at indstille et tal for det første ciffer.

Tryk på **"OK"** for at bekræfte tallet. Det andet ciffer vil nu begynde at blinke.

Tryk igen på **"OK"** for at bekræfte det referencenummer, du har indstillet, eller brug knapperne (◀▶) og gentag det første trin for at indstille andet og tredje ciffer.

BEMÆRK:

Tidligere opsatte referencenumre vil blive vist, når funktionen **SET REF (INDSTIL REF)** åbnes. Brug knapperne (◀▶) til at gå igennem de forskellige numre, og tryk på **"OK"** for at bruge det.

Tryk på **"CE"** for at indtaste en ny referencekode.

Maskinen vil gå tilbage til tælleskærmen, efter at der tilføjet en reference. Hvis du vil bruge én eller flere andre funktioner i tællemenuen, skal du trykke på **"OK"** igen for at åbne optællingsmenuen.

7.6. Udskrivning



For at udskrive dine optællingsresultater skal du først tilslutte din Safescan TP-230-printer og trykke på **"OK"**.



Meddelelsen **"PRINTING (UDSKRIVER)"** vil blive vist, mens Safescan TP-230 udskriver.

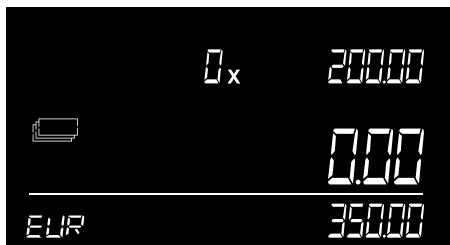

Enheden går tilbage til tælleskærmen, når printeren er færdig. Hvis du vil bruge én eller flere andre funktioner i optællingsmenuen, skal du trykke på **"OK"** igen for at åbne optællingsmenuen.

8. Fejlfinding

Dette kapitel beskriver betjeningen af Safescan 6175 samt enhedens menustruktur.

Fejlmeddelelse



Beskrivelse

SUSPECT - CHECK ITEM (MISTÆNKELIGT - TJEK EMNE)

Forkert antal mønter registreret i en møntrulle/forkert antal sedler registreret i et seddelbundt.



Løsning:

Tjek møntrullen/seddelpakken for manglende eller overskydende mønter/sedler. Ret dette og tæl igen. På grund af den høje væggtolerance for pengesedler er 6175 ikke i stand til at registrere ufuldstændige seddelbundter.



REMOVE ALL (FJERN ALT)

Der er stadig emner til stede på platformen, efter at der er blevet trykket på "OK" - eller pengeplatformen var ikke tom under tarering.

Fejlmeddelelse



Beskrivelse

Løsning:

Ryd platformen for alle emner, før du trykker på "OK" eller indtaster en ny kommando. Sørg for, at der ikke er noget på platformen, mens 6175 udfører tarering.

Optalt antal er ikke korrekt

Optalt mængde er ikke korrekt.

Kontroller, om møntkoppen allerede var placeret på enheden under opstart. I dette tilfælde tareres vægten af koppen automatisk, hvilket vil forårsage en forkert optælling (gælder kun for mønter). Kontroller, om pengeplatformen er blevet fjernet og placeret under optælling.

Løsning:

- Fjern koppen fra platformen, og anbring den igen på platformen, eller genstart enheden. Sørg for, at koppen ikke er på platformen, når der tændes for 6175.
- Fjern/bevæg aldrig pengeplatformen under optælling.

Fejlmeddelelse



Beskrivelse

OVERLOAD (OVERBELASTNING)

Der er lagt for meget vægt på pengeplatformen

Løsning:

Fjern al vægt fra platformen. Hvis meddelelsen forsvinder: Fortsæt med at bruge din 6175 som normalt. Hvis meddelelsen ikke forsvinder: Sluk for 6175, og tænd den igen. Hvis meddelelsen vises ofte eller ikke forsvinder, skal du kontakte Safescan Customer Success Team.



MEMORY FULL (HUKOMMELSE FULD)

Hukommelsen til lagring af optællingsresultater er fuld.

Løsning:

1. Tryk på "MENU" og brug knapperne (◀▶) til at gå til Ryd alle optællinger (se kapitel 6.11.)
2. Slut 6175 til MCS og download optællingsresultaterne i fanen: "COUNT DATA (OPTÆLLINGSDATA)" til din PC.



Fejlmeddelelse



Beskrivelse

Fjern .. - .. stk.

Vægten er for høj til, at 6175 kan bestemme den nøjagtige mængde af mønter eller pengesedler.

Løsning:

Fjern så mange mønter eller sedler fra pengeplatformen som angivet, indtil 6175 kan bestemme antallet. Fortsæt med at tælle. Pengesedler bør altid placeres på platformen i stakke af maks. 25 stk. ad gangen.

Det er muligt at tælle 2 versioner af samme værdienhed, hvis:

Den første stak pengesedler på pengeplatformen ikke overstiger 10 stk.

De efterfølgende stakke af pengesedler ikke overstiger 15 stk.

Fejlmeddelelse

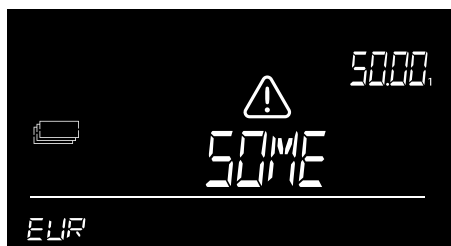

Beskrivelse

FJERN NOGLE

Gælder kun for seddeloptælling. Vægten på vægten er ulogisk. Det skyldes væggtolerancen for pengesedler. 6175 kan ikke bestemme det nøjagtige antal pengesedler på platformen.

Løsning:

Fjern en nogle få pengesedler, indtil 6175 kan bestemme antallet. Fortsæt med at tælle. Pengesedler bør altid placeres på platformen i stakke af maks. 25 stk. ad gangen. Det er muligt at tælle 2 versioner af samme værdienhed, hvis:

Den første stak pengesedler på pengeplatformen ikke overstiger 10 stk.

De efterfølgende stakke af pengesedler ikke overstiger 15 stk.

Fejlmeddelelse



Beskrivelse

BATTERY LOW (BATTERI LAVT)

Batterieffekten er lavere end 5 %.

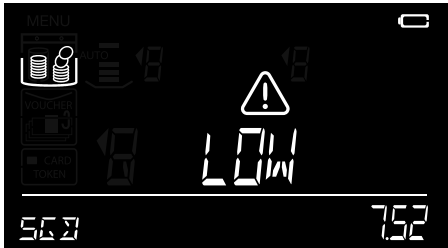

Løsning:

Tilslut strømadapteren for at genoplade batteriet. Denne meddelelse kan kun vises, hvis Safescan LB-205-batteriet er isat.



DEFEKT

Vejecellen er defekt, ingen vejning/tælling mulig.

Løsning:

Kontakt Safescan Customer Success Team

9. Genopladeligt batteri (ekstraudstyr)

9.1. Isætning af det genopladelige Safescan LB-205-batteri

1. Afbryd strømadapteren.
2. Fjern pengeplatformen fra vægten.
3. Vend enheden på hovedet, og åbn batterilåget (se kapitel 3.1).
4. Placer batteriet i batterirummet, tilslut ledningen og luk låget.
5. Placer pengeplatformen på vægten.
6. Tilslut strømadapteren for at oplade batteriet.

9.2. Statusindikation for genopladeligt batteri

- Ved opstart: Interne segmenter blinker i 5 sekunder -> Batteriet oplades.
- Ved opstart: Alle segmenter blinker i 5 sekunder, og efter dette forbliver batteriikonet tændt -> Batteriet er 100 % opladet.



- Enheden drives kun af batteriet:
- Fuldt batteri er tændt -> Batteristyrken er 100 %



- Halvdelen af batteriindikatoren er fyldt* -> Batterieffekten er på mere end 50 %
- Halvdelen af batteriet blinker konstant -> Batterieffekten er på mindre end 20 %



- Indikatoren for tomt batteri blinker* -> Batteriet er tomt (batterieffekten er mindre end 5 %). På skærmen vil meddelelsen om lavt batteri blinke. Tilslut strømadapteren for at genoplade batteriet.

Bemærk: Batteriets levetid kan forringes efter mange opladningscykluser - dette er almindeligt, hvis du bruger genopladelige batterier.

10. Opdateringer

Se yderligere oplysninger om enheds- og valutaopdateringer i **www.safescan.com**.

Firmwareopdateringer indlæses i enheden via funktionen Opdater FW i menuen, se 6.9.2 - J.

Opdateringer af væggtabel udføres via det gratis softwareværktøj til valutaopdatering. Denne software vil automatisk søge efter firmwareopdateringer og indlæse den seneste væggtabelfil til din 6175.

Opdateringsinstruktioner kan findes i opdateringspakken, som kan downloades fra **www.safescan.com**.

11. Sikkerhedsforholdsregler

Safescan 6175

ADVARSEL! Hvis disse forholdsregler ikke følges, kan det medføre kortslutninger og alvorlige personskader, som f.eks. forbrændinger, elektrisk stød samt brandfare.



- Brug aldrig en beskadiget strømadapter/strømledning.
- Brug altid og kun den medfølgende strømadapter.
- Udsæt aldrig apparatet, strømadapteren eller ledninger for væsker eller fugt, og berør dem aldrig med våde hænder.
- Rør og tilslut/frakobl aldrig strømadapteren med våde hænder.
- Tag altid enheden ud af stikkontakten, hvis du ønsker at flytte den til en anden position.
- Hold altid i stikket, når du tager enhedens stik ud af stikkontakten, og træk aldrig i ledningen.
- Spild aldrig væsker eller kemiske rengøringsmidler på enheden.
- Hvis der spildes væske på enheden, skal du altid slukke for strømmen på stikkontakten, fjerne batteriet (hvis det er sat i) og kontakte Safescan for at få hjælp.

ADVARSEL! Skader på produkt eller vejelement



- Sørg for, at ingen fremmedlegemer (mønter, papirklips, hæfteklammer) kommer ind i maskinen, da disse kan blokere mekaniske dele og/eller maskinens vejelement og beskadige eller brække dem/det, og dette vil ugyldiggøre din garanti.
- Placer altid 6175 på en flad og stabil overflade og hold området omkring pengeplatformen frit.
- For at undgå at beskadige enheden eller fremkalde fejlfunktioner skal du rengøre enheden med en tør klud. Brug ikke en våd eller fugtig klud eller (kemiske) rengøringsmidler.

ADVARSEL! Risiko for funktionsfejl eller beskadigelse af enheden



- Som med enhver præcisionsvægt kan vejeresultatet påvirkes af kraftige luftstrømme. Brug derfor ikke enheden i nærheden af ventilatorer, klimaanlæg, åbne vinduer og lignende.
- Anbring forsigtigt emnerne på vejeplatformen, smid dem ikke og lad dem ikke falde.
- Undlad at lade 6175 falde. Slå ikke på den og ryst den ikke.
- Placer aldrig emner, der vejer mere end 1,5 kg på 6175.
- Safescan 6175 kan ikke identificere falske penge.
- Skil aldrig enheden ad, da dette med det samme vil annullere din garanti.
- Efterlad aldrig emner - heller ikke møntkoppen - på pengeplatformen, når enheden ikke er i brug, eller hvis den sættes til opbevaring i længere tid.
- Brug ikke maskinen i støvede eller snavsede omgivelser, da dette kan medføre sensorfejl.
- Hvis maskinen ikke bruges i længere tid, skal du tage stikket ud af stikkontakten for at undgå mulig beskadigelse af udstyret.
- For at undgå at beskadige enheden. Brug kun det tilgængelige genopladelige Safescan LB-205-batteri (ekstraudstyr).

BATTERI LB-205 (ekstraudstyr)

ADVARSEL! Forbrændinger, brandfare og forgiftning. Risiko for alvorlig skade



- Hold altid batterierne på afstand af brand, varme og vand.
- Undgå altid at røre ved batteriet med dine bare hænder, hvis batteriet er korroderet, eller hvis der er opstået lækage.

ADVARSEL! Skader, lækage



- Fjern altid batteriet fra enheden i tilfælde af, at du ikke skal bruge den i lang tid eller ved opbevaring.
- For at undgå forurening skal du bortskaffe batterier i henhold til lokale regler.

12. Ekstraudstyr

Genopladeligt batteri

Safescan LB-205-batteri

Termisk kvitteringsprinter

Safescan TP-230

Pengeoptællingssoftware

Safescan MCS

Sæt med møntkopper, der kan vejes

Safescan 4141CC

Safescan 4617CC

13. Specifikationer

Funktioner

- Pengeoptællingsvægt til optælling af mønter, sedler, seddelbundter og møntruller.
- Gem optællingsresultaterne i hukommelsen
- Føj et referencenummer til en optælling
- Kan også bruges som præcisionsvægt (bemærk: ikke "godkendt som lovlig til handel").

Valutaer

Afhænger af region - se www.safescan.com for mere information

Mål (LxBxH) 22,3 x 14,2 x 14,7 cm

Skærm 4,1 tommers LCD med høj kontrast

Interface USB-B til PC, RJ-10 til printer

Strømbehov Strømforsyning 12 V/0,5 A

Strømforbrug

Maks. 2,4 W i driftstilstand (ingen batteriopladning)

Maks. 6 W i driftstilstand (inklusive batteriopladning)

Maks. 50 mW i standby/inaktiv tilstand

Driftstemperatur 0 - 40 °C

Opbevaringstemperatur -25 ~ 55 °C

Maksimal belastningskapacitet 1,5 kg

Maksimal præcision 0,05 gr

Nettovægt 660 gr

Certificering CE, FCC, RoHS

Safescan[®]

Safescan B.V.
PO Box 7067, 2701AB Zoetermeer, NL
Designet i Europa - Fremstillet i Kina
www.safescan.com
© 2023 Safescan. Alle rettigheder forbeholdes
SAFESCAN® er et registreret varemærke

www.safescan.com

20231