



# Uživatelská příručka

Čeština

**6175**

**Váha na počítání peněz**



## Verze pro tisk

[Kliknutím sem](#) otevřete verzi příručky ve zvoleném jazyce vhodnou pro tisk.

## Obsah

<b>1. <a href="#">Obsah balení</a></b>	04
<b>2. <a href="#">Safescan 6175</a></b>	05
<b>3. <a href="#">Displej a tlačítka</a></b>	06
<b>4. <a href="#">První použití</a></b>	07
4.1. Instalace	
4.2. Nastavení oblasti (místa použití)	
4.3. Výběr měny	
<b>5. <a href="#">Návod k počítání</a></b>	10
5.1. Počítání mincí	
5.2. Počítání bankovek	
5.2.1. Příliš mnoho bankovek na platformě	
5.2.2. Detekovaná nelogická hmotnost	
5.3. Počítání starých a nových verzí stejné nominální hodnoty	
5.4. Počítání ruliček mincí	
5.4.1. Počítání ruliček/sáčků mincí s automatickým rozpoznáváním ruliček mincí "AUTO"	
5.4.2. Počítání ruliček / sáčků mincí s podobnou hmotností	
5.4.3. Počítání ruliček/sáčků mincí podle nominální hodnoty	
5.5. Ukončení počítání	
5.5.1. Zobrazení aktuálních výsledků počítání	
5.5.2. Výmaz / oprava výsledků počítání	
5.5.3. Uložení/ vytisknutí* / NASTAVENÍ banku/ přidání reference	
5.5.4. Export výsledků počítání do Safescan MCS	
5.5.5. Spuštění nového počítání	

<b>6. <a href="#">Nabídka a provoz</a></b>	24
6.1. Obecný provoz	
6.2. Struktura nabídky	
6.3. Nové počítání	
6.4. Váha	
6.5. Měna	
6.6. Kalibrace ruliček/sáčků mincí, svazků bankovek, nepeněžních položek, druhého kalíšku na mince	
6.7. Kalibrace nepeněžních položek	
6.7.1. Kalibrace voucherů	
6.7.2. Kalibrace žetonů	
6.8. Kalibrace druhého kalíšku na mince	
6.9. Nastavení zařízení	
6.9.1. Podnabídka - struktura	
6.9.2. Nastavení času a data	
6.10. Zobrazení uložených výsledků počítání	
6.11. Vymazání veškerého počítání	
<hr/>	
<b>7. <a href="#">Nabídka počítání a provoz</a></b>	47
7.1. Otevření nabídky počítání	
7.2. Struktura nabídky počítání	
7.3. Uložení počítání	
7.4. Nastavení banku	
7.5. Nastavení referenčního čísla	
7.6. Tisk	
<hr/>	
<b>8. <a href="#">Řešení problémů</a></b>	53
<hr/>	
<b>9. <a href="#">Dobíjecí baterie (volitelné příslušenství)</a></b>	59
9.1. Instalace dobíjecí baterie Safescan LB-205	
9.2. Indikace stavu dobíjecí baterie	
<hr/>	
<b>10. <a href="#">Aktualizace</a></b>	60
<hr/>	
<b>11. <a href="#">Bezpečnostní opatření</a></b>	61
<hr/>	
<b>12. <a href="#">Volitelné příslušenství</a></b>	63
<hr/>	
<b>13. <a href="#">Specifikace</a></b>	64

# 1. Obsah balení

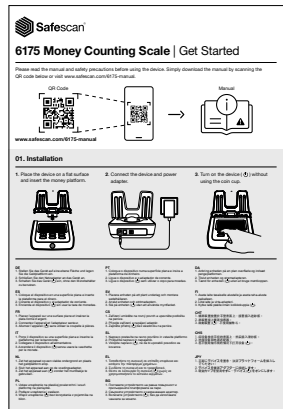

1. Váha na počítání peněz Safescan 6175
2. Platforma na peníze
3. Kalíšek na mince
4. USB / MCS propojovací kabel
5. Napájecí adaptér (12 V/0,5 A, 6 W)
6. Složka Začínáme / Bezpečnostní pokyny

## 2. Safescan 6175

### Přední strana

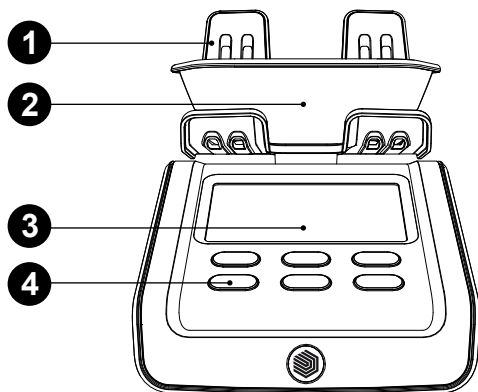

### Spodní část

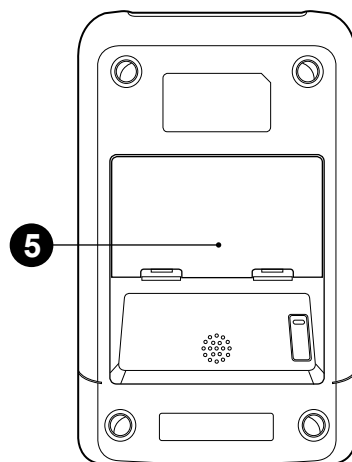

### Zadní strana

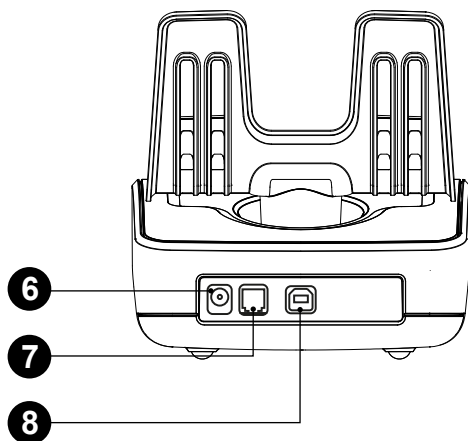

1. Platforma na peníze
2. Kalíšek na mince
3. LCD displej
4. Ovládací tlačítka
5. Prostor pro baterie
6. Konektor pro napájení
7. Konektor pro připojení k tiskárně
8. Připojovací port USB / MCS

### 3. Displej a tlačítka

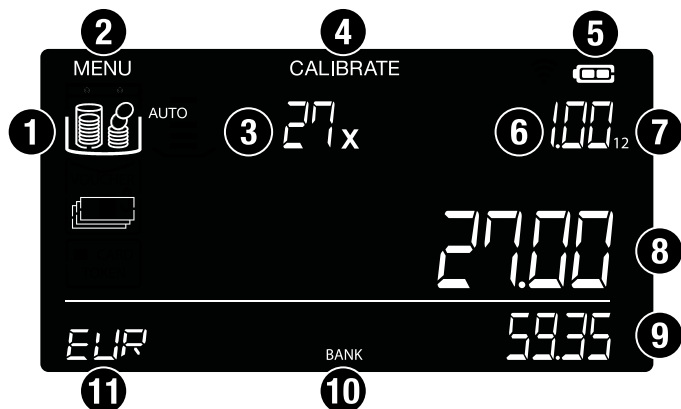

1. Položky peněžní hodnoty (mince, bankovky a jiné bezhotovostní položky)
2. Nabídka nastavení
3. Množství
4. Nabídka kalibrace
5. Indikátor úrovně nabití baterie
6. Nominální hodnota
7. Verze nominální hodnoty
8. Aktuální hodnota / hodnota na platformě
9. Celková hodnota
10. Funkce Aktivní bank
11. Měna

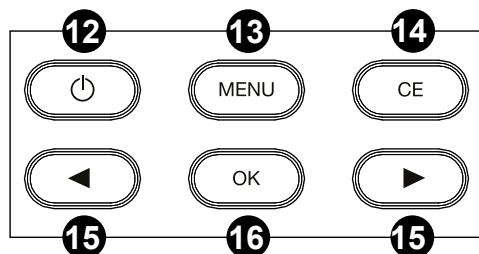

12. ZAPNUTÍ / VYPNUTÍ
13. Otevřít nabídku nastavení
14. Vymazat zadání / zpět
15. Navigační klávesy
16. Potvrdit výběr / Přičíst hodnotu k součtu

## 4. První použití

### 4.1. Instalace

1. Postavte zařízení na rovný povrch a vložte platformu na peníze.

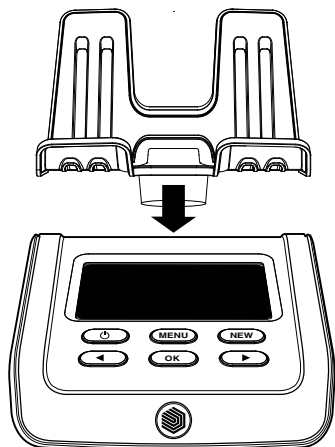

2. Připojte zařízení a napájecí adaptér.

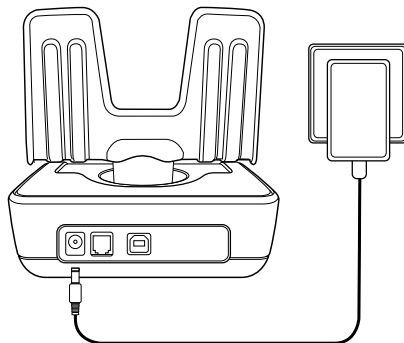

3. Zapněte zařízení (  )

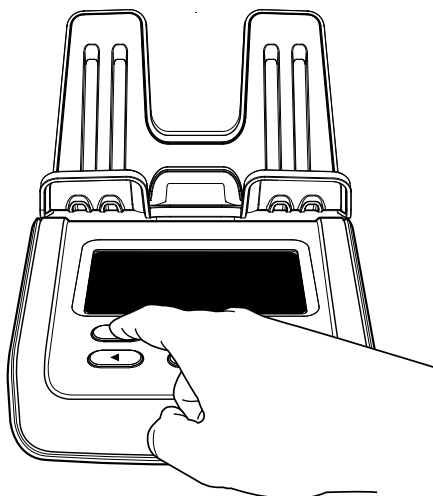

**Poznámka: Nepokládejte kalíšek na mince na platformu na peníze, když zapínáte zařízení!**

## 4.2. Nastavení oblasti (místa použití)

---

1. Jakmile je zařízení zapnuté, vyberte oblast / místo, kde se bude používat.
2. Použijte klávesy se šipkami (◀▶) pro přepínání mezi různými dostupnými oblastmi (**EVROPA, UK, USA, JV ASIE a AUSTRÁLIE**).

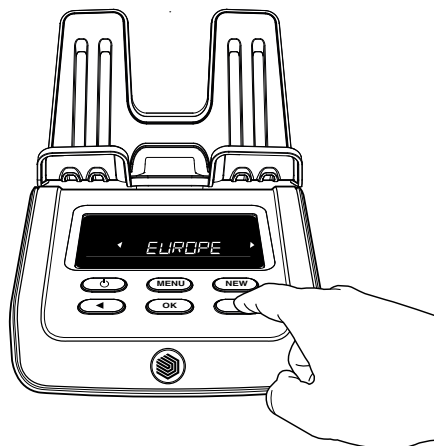

3. Jakmile vyberete správnou oblast, stiskněte "OK".

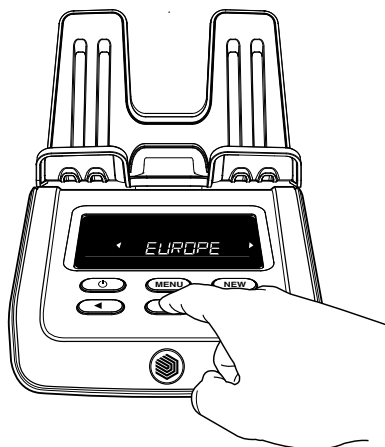



### 4.3. Výběr měny

---

1. Nyní použijte opět klávesy se šipkami (◀▶), vyberte výchozí měnu a stiskněte "OK" pro uložení vašeho výběru.
2. Zařízení nyní aktivuje režim počítání, můžete tedy začít počítat, a to od nejmenší nominální hodnoty.

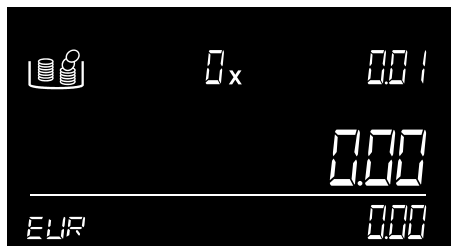
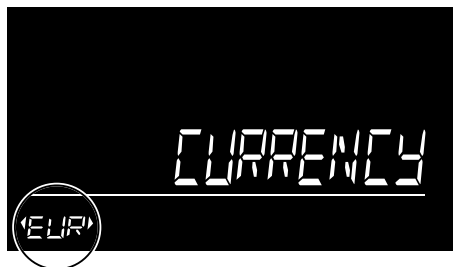

## 5. Návod k počítání

**Poznámka:** Počítejte vždy jen jednu nominální hodnotu. Ke správnému počítání se ujistěte, že mince a bankovky byly předem rozříděny. Při počítání mincí vždy používejte kalíšek na mince.

### 5.1. Počítání mincí

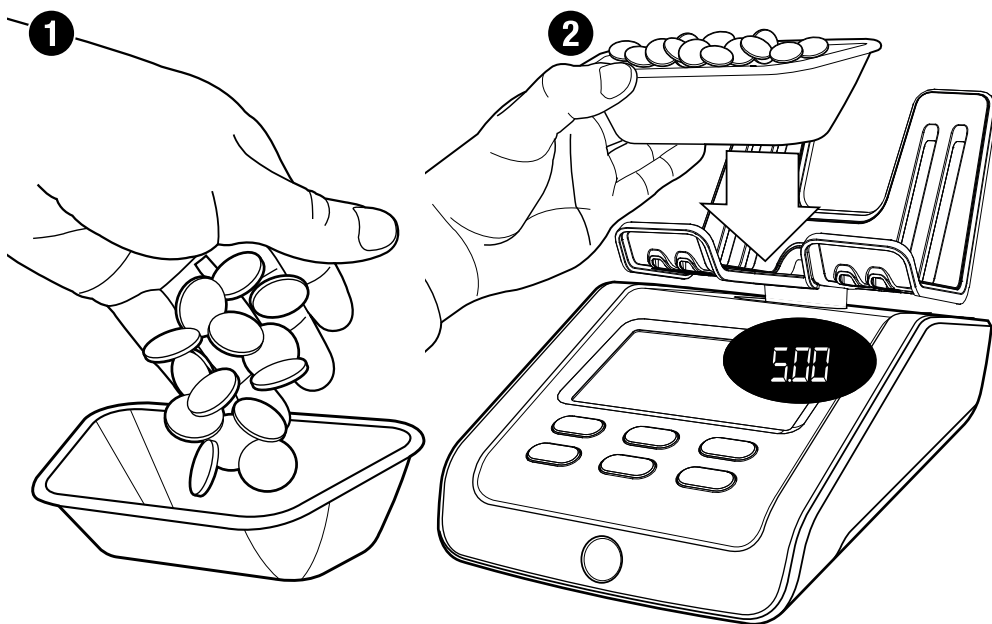

Zařízení zobrazí nominální hodnotu v pravém horním rohu displeje. Vložte mince uvedené nominální hodnoty do kalíšku na mince.

Po vložení všech mincí postavte kalíšek na mince na peněžní platformu zařízení.



Zobrazí se množství a hodnota mincí. Když zařízení dokončí počítání, uslyšíte pípnutí pro potvrzení.

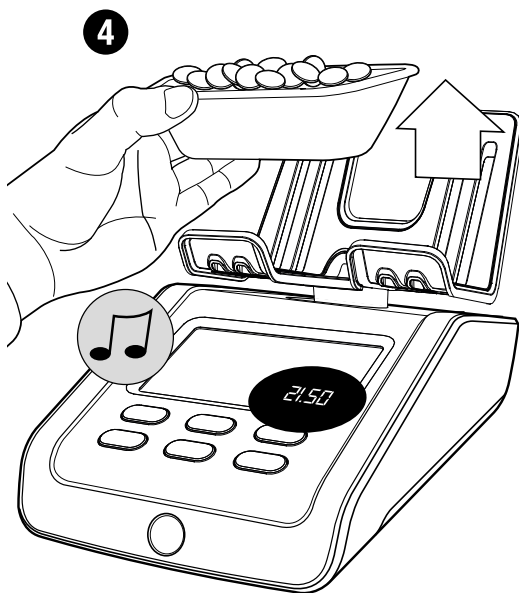

Sejměte kalíšek na mince z platformy. Výsledek počítání bude přidán k celkové částce, pípnutí značí potvrzení.

Zařízení 6175 se automaticky přepne na další nominální hodnotu mince. Alternativně můžete pro výběr nominální hodnoty použít tlačítka (◀ ▶). Po spočítání nejvyšší nominální hodnoty mincí se zařízení 6175 automaticky přepne na nejnižší nominální hodnotu bankovek.

## 5.2. Počítání bankovek

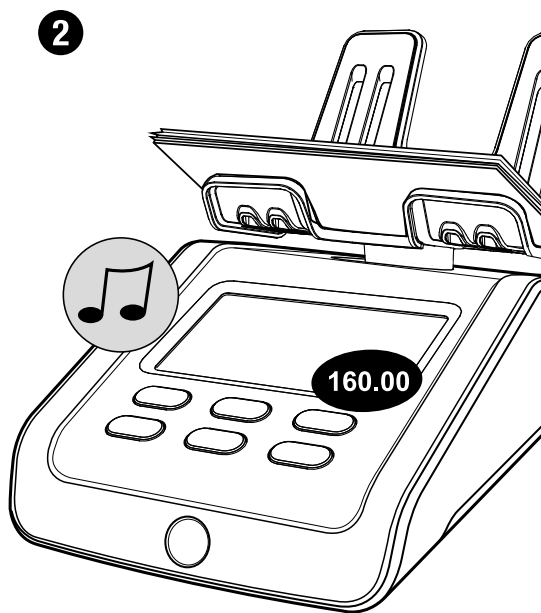
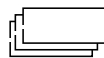

Jakmile spočítáte všechny volné mince, zařízení přejde na bankovky. Začne nominální hodnotou zobrazenou v pravém horním rohu obrazovky.

Položte bankovky zobrazené nominální hodnoty na peněžní platformu zařízení. Postupujte v malých dávkách s maximálně 25 bankovkami, abyste zajistili co nejpřesnější počítání.

Uslyšíte pípnutí, které potvrzuje, že bankovky byly spočítány. Na displeji se pak zobrazí celkový počet a hodnota bankovek a hodnota se přičte k celkové hodnotě.



Ponechte první balíček bankovek na platformě na peníze a přidejte další balíček stejné nominální hodnoty. Pokračujte v přidávání balíčků bankovek, dokud nebudou spočítány všechny bankovky vybrané nominální hodnoty.

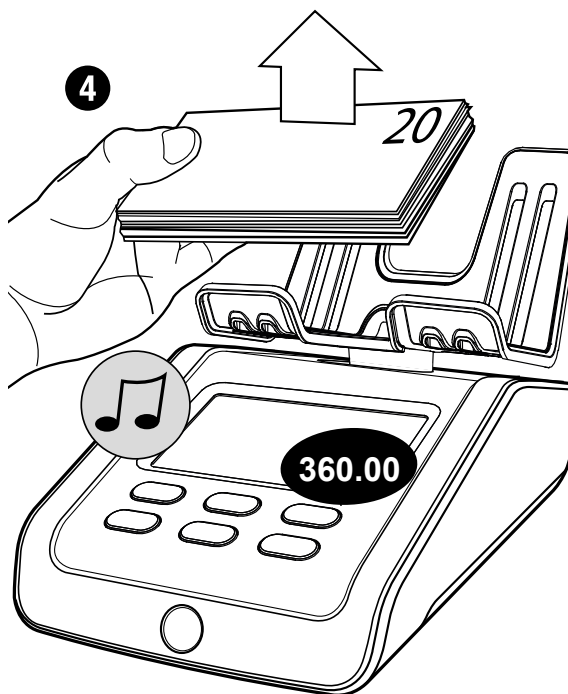

Všechny bankovky sejměte z platformy současně. Uслыšíte pípnutí, které potvrzuje, že bankovky byly spočítány. Jejich hodnota bude přičtena k celkové hodnotě. Zařízení 6175 se automaticky přepne na další nominální hodnotu bankovky.

## 5.2.1 Příliš mnoho bankovek na platformě

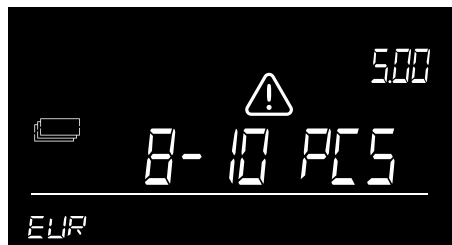

Na platformu bylo umístěno příliš mnoho bankovek. Na displeji se zobrazí zpráva k odebrání bankovek **“Remove ... pcs”**. Odeberte tolik bankovek, kolik je uvedeno na displeji, dokud nebude zařízení 6175 schopno určit množství bankovek. Přidávejte další bankovky na platformu v malých dávkách.

## 5.2.2. Detekována nelogická hmotnost

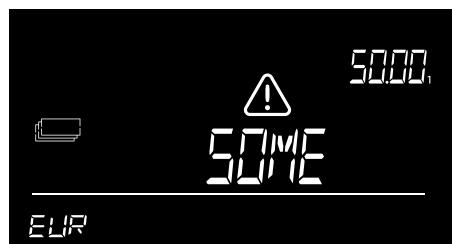

Detekována nelogická hmotnost: zařízení 6175 není schopno určit správné množství bankovek na platformě. Na displeji se zobrazí zpráva k odebrání bankovek **“Remove ... pcs”**. Odeberte několik bankovek (max. 5 bankovek najednou), dokud nebude zařízení 6175 schopno určit množství bankovek. Přidávejte další bankovky na platformu v malých dávkách.

### 5.3. Počítání starých a nových verzí stejné nominální hodnoty

---

Pokud je hmotnostní rozdíl mezi starou a novou verzí bankovky v rámci určitého limitu, lze tyto verze počítat společně. Není třeba je nejprve třídit. Vezměte prosím na vědomí, že můžete počítat maximálně 20 bankovek najednou.

Pokud hmotnostní rozdíl mezi různými verzemi není v rámci limitu, zařízení Safescan 6175 vás může požádat, abyste je počítali odděleně.

Verze jsou uvedeny na displeji.

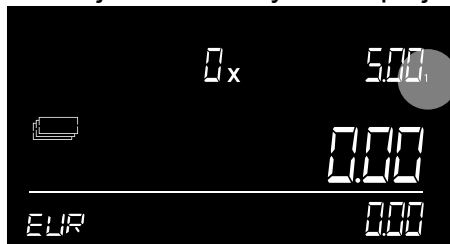

Verze 1 je stará verze

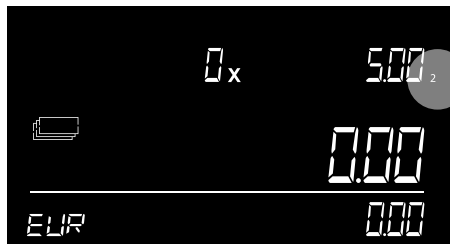

Verze 2 je nová verze.

---

Kdykoli je vydána nová verze nebo nominální hodnota předinstalované měny, můžete aktualizovat zařízení Safescan 6175 zdarma stažením aktualizace měny na adrese **[www.safescan.com](http://www.safescan.com)**.

## 5.4. Počítání ruliček mincí

---

Na platformu na peníze umísťujte pouze úplné ruličky mincí. To znamená, že rulička mincí obsahuje správné množství mincí, všechny mince mají stejnou nominální hodnotu a jsou stejné měny.

Na zařízení jsou předem kalibrovány váhy ruliček mincí pro měny **EUR, GBP, USD** a **HKD**. Váhy ruliček mincí pro jiné měny lze kalibrovat ručně. Viz kapitola 4.2.6. Jak kalibrovat ruličky mincí.



## 5.4.1. Počítání ruliček/sáčků mincí s automatickým rozpoznáváním ruliček mincí "AUTO"

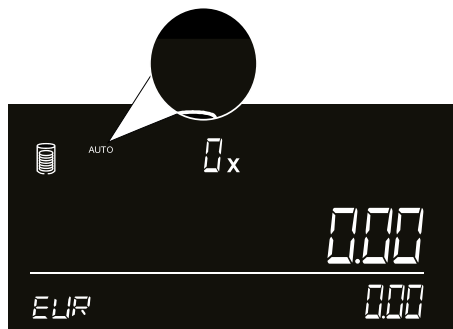

Automatické rozpoznávání ruličky mincí začne ihned po spočítání volných bankovek. Na obrazovce se zobrazí ikona " **AUTO** ".

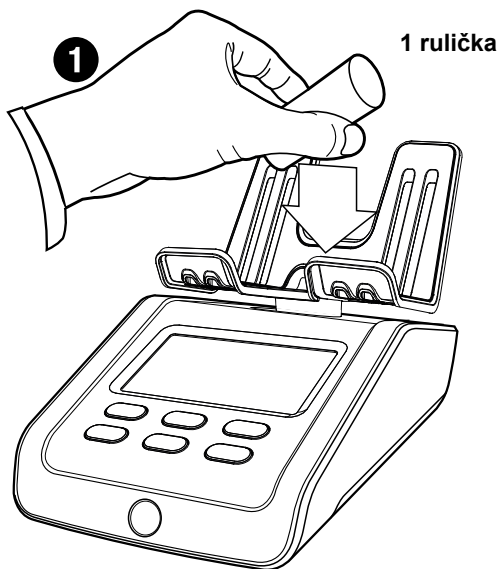

Umístěte jednu úplnou ruličku mincí vybrané měny na platformu na peníze.

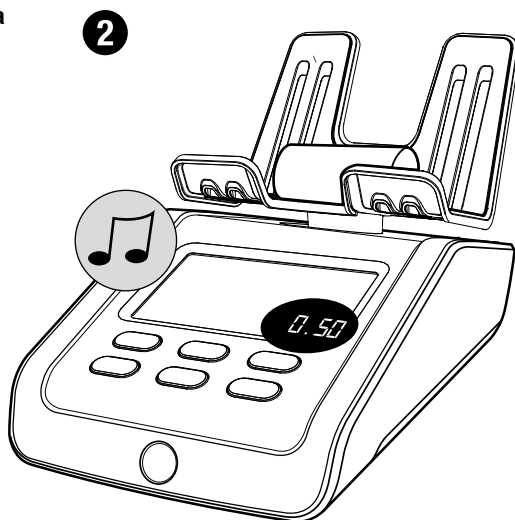

Po potvrzení ruličky mincí zazní pípnutí. Rychle (2 sekundy) se zobrazí nominální hodnota ruličky. Poté se zobrazí celkové množství a hodnota ruliček mincí.

3

+ 1 rulička  
+ 1 rulička  
+ 1 rulička

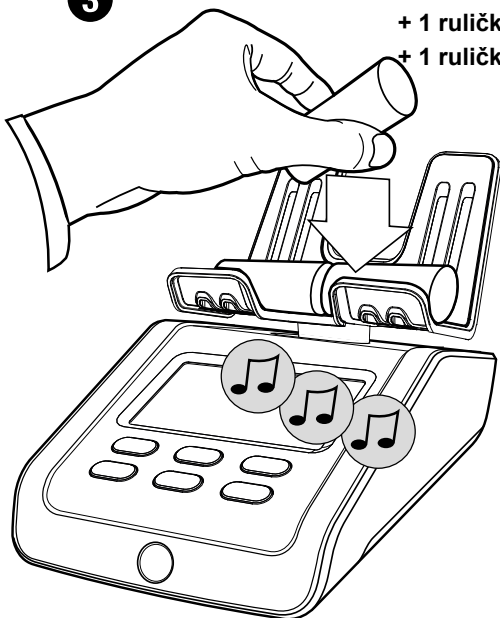

Přidejte další ruličku mincí zvolené nominální hodnoty na platformu a počkejte na potvrzovací pípnutí, než přidáte další ruličku mincí. Tento proces opakujte postupným přidáváním ruliček mincí, dokud nebudou všechny ruličky mincí na platformě spočítány.

4



Odeberte všechny ruličky mincí z platformy na peníze. Výsledek počítání bude přičten k celkové hodnotě.

Upozorňujeme, že funkce automatického rozpoznání ruličky není k dispozici pro měnu HKD. Postupujte podle postupu popsaného v bodě 5.4.3.

## 5.4.2. Počítání ruliček/sáčků mincí, které mají podobnou hmotnost

Některé měny mají balíčky mincí, jejichž nominální hodnota se liší, ale hmotnost je podobná. Pokud je takový balíček detekován, zařízení Safescan 6175 vám dá možnost vybrat správnou hodnotu. Podívejte se prosím na příklad, jak tuto funkci používat.



1. Zařízení detekovalo balíček nominální hodnoty se společnou hmotností. Objeví se zpráva k výběru "SELECT" a šipky blikají.



2. Použijte (◀▶) tlačítka pro výběr nominální hodnoty ruličky/sáčku mincí, který je umístěn na platformě.

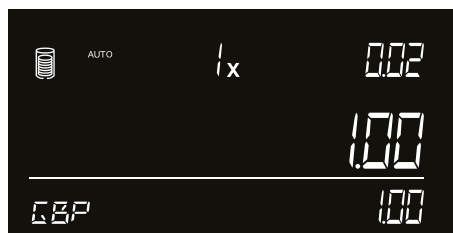

3. Stiskněte "OK" pro potvrzení nominální hodnoty ruličky/sáčku. Zařízení přidá výsledky počítání k celkové hodnotě.



4. Po 2 sekundách indikace nominální hodnoty zmizí. Zařízení je připraveno na další ruličku/sáček mincí.

### 5.4.3. Počítání a prohlížení ruliček nebo sáčků na mince podle nominální hodnoty

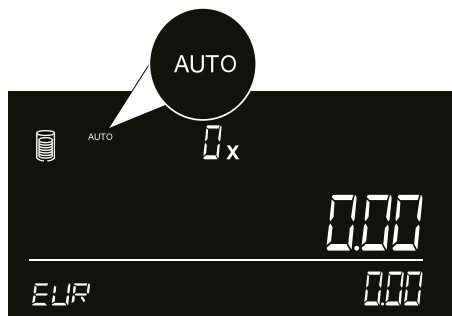

K počítání ruliček mincí pro nominální hodnotu použijte tlačítka (◀▶) pro výběr 'AUTO'. Stiskněte "OK" .

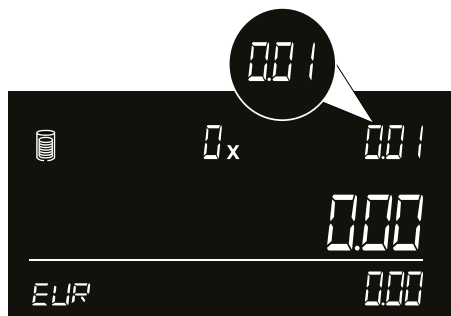

Pomocí tlačítka (▶) vyberte první dostupnou nominální hodnotu ruličky mincí.

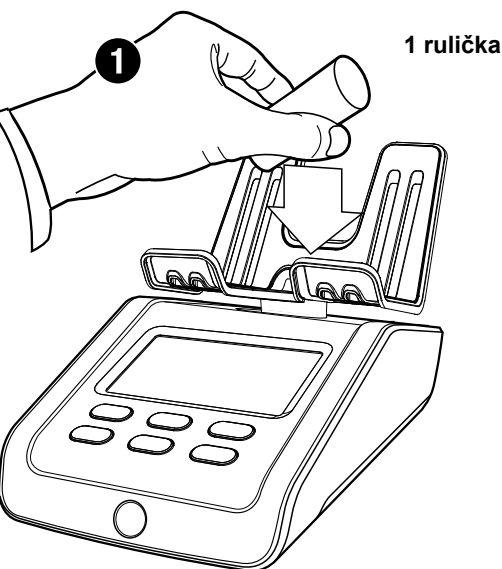

Umístěte jednu úplnou ruličku mincí vybrané měny na platformu na peníze.

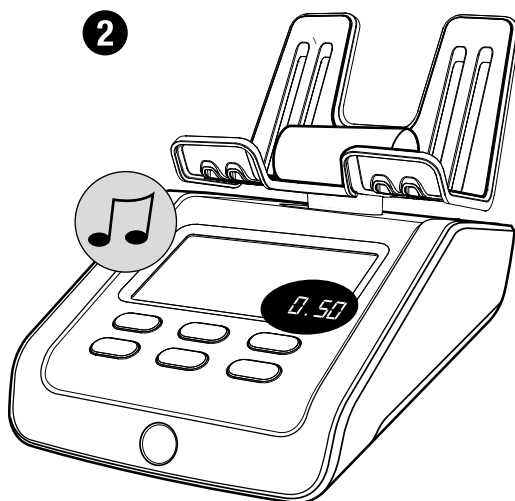

Po potvrzení ruličky mincí zazní pípnutí. Zobrazí se množství, hodnota a nominální hodnota ruličky.

3

+ 1 rulička  
+ 1 rulička  
+ 1 rulička



Přidejte další ruličku mincí zvolené nominální hodnoty na platformu a počkejte na potvrzovací pípnutí, než přidáte další ruličku mincí. Tento proces opakujte postupným přidáváním ruliček mincí, dokud nebudou všechny ruličky mincí této nominální hodnoty na platformě a nebudou spočítány.

4



Odeberte všechny ruličky mincí z platformy na peníze. Výsledek počítání bude přičten k celkové hodnotě. Zařízení se automaticky přepne na další nominální hodnotu ruličky mincí.

## 5.5. Ukončení počítání

---

### 5.5.1. Zobrazení aktuálních výsledků počítání

---

Chcete-li zobrazit výsledky počítání ruliček mincí, použijte tlačítka ( ◀▶ ) pro výběr 'AUTO' ruliček mincí a stiskněte "OK" pro zobrazení výsledků jednotlivých ruliček mincí.

### 5.5.2. Výmaz / oprava výsledků počítání

---

Kdykoli během počítání můžete vymazat nebo přidat výsledky počítání do položky počítání. Jednoduše přepněte na položku, kterou je třeba změnit, pomocí tlačítek ( ◀▶ ). Od tohoto bodu můžete:

- pro dokončení počítání přidat další vybranou položku počítání.
- stisknout "CE" pro vymazání výsledků počítání vybrané položky počítání. Pokud chcete vymazat celé počítání, spusťte nové počítání, jak je popsáno v položkách **NABÍDKY**.

### 5.5.3. Uložení/ vytisknutí\* / NASTAVENÍ banku/ přidání reference

---

Zřízení Safescan 6175 má přívětivou nabídku počítání, jež obsahuje všechny potřebné funkce pro počítání položek a export výsledků.

Jednoduše stiskněte "OK" během počítání pro přístup k nabídce počítání. Více informací naleznete v kapitole 7.

#### \* Tisk výsledků počítání

---

Po dokončení počítání můžete výsledky počítání vytisknout pomocí volitelné tiskárny Safescan TP-230.

## 5.5.4. Export výsledků počítání do Safescan MCS

---

Pro export výsledků počítání připojte Safescan 6175 k počítači. Spustěte software pro počítání peněz Safescan. Při provádění jen jednoho počítání klikněte na ikonu „Live Count“ pro zobrazení aktuálního počítání a poté stiskněte tlačítko „Accept“ pro uložení výsledku počítání. Po uložení jednoho nebo více počítání do paměti zařízení 6175 klikněte na ikonu Data počítání a stáhněte si tyto výsledky počítání ze Safescan 6175 do počítače. Další informace naleznete v příručce k softwaru Safescan MCS. Příručku si můžete stáhnout na **adrese [www.safescan.com](http://www.safescan.com)**.

## 5.5.5. Spuštění nového počítání

---

Chcete-li zahájit nové počítání, stiskněte **"MENU"**. Na displeji se zobrazí **„NEW COUNT“**. Potvrďte stisknutím tlačítka **„OK“**.

## 6. Nabídky a provoz

---

Tato kapitola obsahuje provozní pokyny a vysvětluje různé struktury nabídky Safescan 6175.

### 6.1. Obecný provoz

---

Pokud je vyžadována určitá akce nebo pokud je k dispozici několik možností, lze k navigaci použít tlačítka ( ◀ ▶ ). Je-li možná navigace nebo je-li třeba provést volbu v nabídce, na obrazovce se zobrazí 2 blikající šipky. Například:



Dvě blikající šipky označují, že se můžete pohybovat mezi dostupnými položkami nabídky

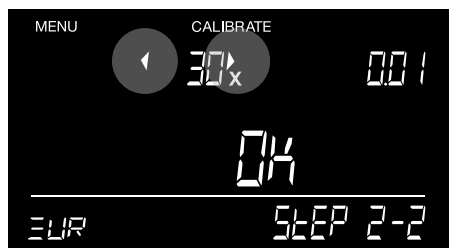

Dvě blikající šipky označují, že musíte vybrat číslo.

Výběr lze potvrdit stisknutím tlačítka **"OK"**. Chcete-li se vrátit k předchozímu kroku, stiskněte tlačítko **"CE"**.



## 6.2. Struktura nabídky

Do nabídky zařízení můžete vstoupit stisknutím tlačítka **"MENU"**. Chcete-li procházet položky, použijte tlačítka (◀▶). Pro zadání volby stiskněte tlačítko **"OK"**. Struktura nabídky je následující:

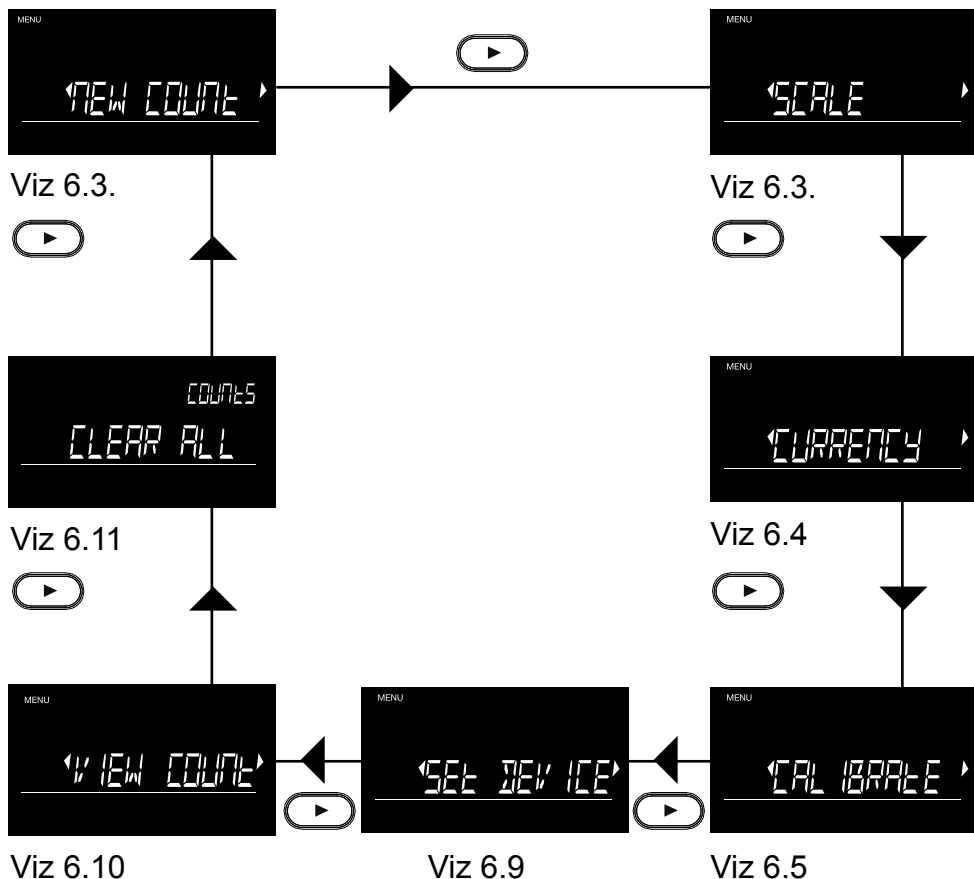

## 6.3. Nové počítání



Pokud chcete spustit nové počítání a vymazat všechny stávající výsledky, stiskněte tlačítko „OK“, jakmile se zobrazí obrazovka s textem „NEW COUNT“ (nové počítání.)

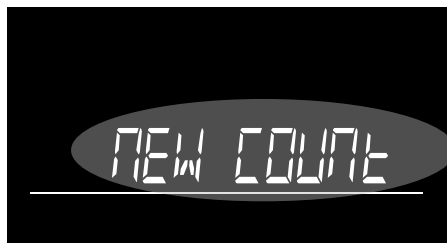

Text začne blikat.  
Pro potvrzení stiskněte znovu tlačítko "OK".

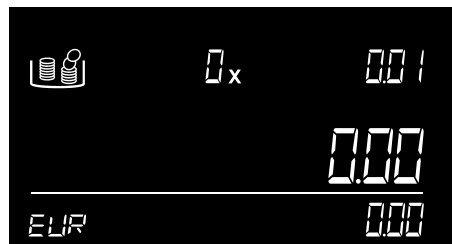

Zařízení se vrátí na obrazovku počítání, která je celá nastavena opět na nulu.

## 6.4. Váha

---



Pro aktivaci funkce váhy stiskněte tlačítko **"OK"**.



Obrazovka se nyní přepne do režimu vážení.



Nyní můžete vážit položky s přesností na 0,05 gramu.

Po umístění výchozí položky, jako je kalíšek, můžete váhu tárovat stisknutím tlačítka **"OK"**. Na obrazovce se zobrazí **"\*** a hodnota se změní zpět na nulu. Jakmile je výchozí položka odebrána, její váha se zobrazí jako záporná hodnota.

## 6.5. Měna



Pokud chcete změnit měnu, stiskněte tlačítko „OK“, jakmile se zobrazí obrazovka s textem „**CURRENCY**“ (měna).

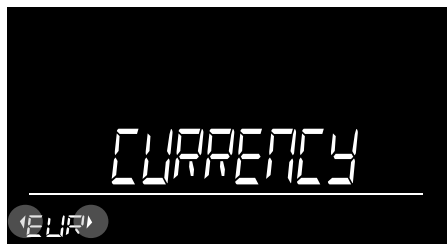

Nyní se zobrazí aktivní měna se 2 blikajícími šipkami. Pomocí tlačítek ( ◀ ▶ ) přejděte na požadovanou měnu.

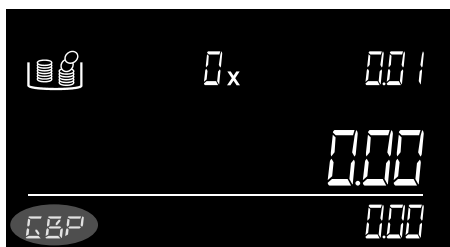

Zařízení se vrátí na obrazovku počítání, která je celá nastavena opět na nulu.

## 6.6. Kalibrace ruliček mincí, sáčků na mince, svazků bankovek, kalibrace druhého kalíšku na mince



Kromě volných mincí a bankovek může Safescan 6175 počítat také ruličky mincí, sáčky na mince, svazky bankovek, bezhotovostní položky a rozpoznat druhý kalíšek na mince. Tyto položky však musí být nejprve kalibrovány. Pro vstup do kalibračního režimu stiskněte „OK“, jakmile se zobrazí obrazovka s textem „**CALIBRATE**“ (kalibrovat). V režimu kalibrace použijte tlačítka (◀▶) k přechodu na požadovanou hodnotu. Pokud chcete přejít na další kalibrační položku, stiskněte **"MENU"**. Pořadí je ruličky mincí - svazky bankovek - vouchery - žetony - 2. kalíšek na mince.

Proces kalibrace každé položky ve svazku (ruličky/sáčky mincí a svazky bankovek) je stejný a probíhá takto:

### Kalibrace ruliček/sáčků mincí a svazků bankovek

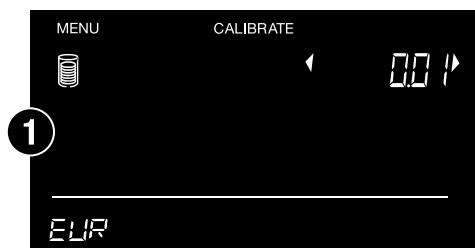

Příklad: Ruličky mincí. Přejděte na požadovanou nominální hodnotu pomocí tlačítek (◀▶) a potvrďte stisknutím tlačítka **"OK"**.



Nyní položte na platformu 5 prázdných válečků mincí (této nominální hodnoty).



Zařízení vás nyní požádá o potvrzení. Stiskněte **"OK"** k potvrzení.



Odeberte ruličky mincí a přejděte k dalšímu kroku kalibrace.



Pomocí tlačítek ( ◀ ▶ ) vyberte počet mincí, které budou ruličky obsahovat a stiskněte **"OK"**.



Pro uložení stiskněte tlačítko **"OK"**. Rulička je nyní kalibrovaná a je uložena v zařízení.

Nabídka kalibrace se nyní posune na další nominální hodnotu. Opakujte postup výběrem požadované nominální hodnoty, jak je uvedeno výše, nebo opusťte režim kalibrace stisknutím tlačítka **"OK"**. Chcete-li přejít na další položku kalibrace, použijte tlačítko **"MENU"**.

## 6.7. Kalibrace nepeněžních položek

Zařízení Safescan 6175 spočítá a zpracuje bezhotovostní položky, jako jsou vouchery, kupóny, žetony a čipy. Postupujte podle níže uvedených pokynů pro kalibraci těchto položek a jejich zpřístupnění v nabídce počítání.

### 6.7.1. Kalibrace voucherů

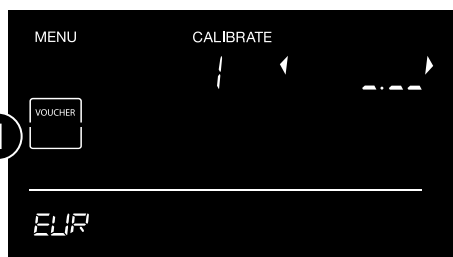

Pomocí tlačítek (◀▶)/ (MENU) přejděte na "Vouchers" a stiskněte **OK**.

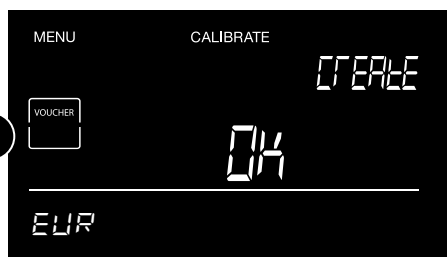

Stiskněte **"OK"** znovu pro potvrzení kalibrace voucheru.



Pomocí tlačítek (◀▶) nastavte číslo pro první číslici. Například „2“. Stiskněte **"OK"** k použití čísla. Další číslice začne blikat.



Pomocí tlačítek (◀▶) nastavte číslo pro další číslici. Například „7“. Stiskněte **"OK"** k použití čísla. Další číslice začne blikat.



Pomocí tlačítek ( ◀ ▶ ) nastavte číslo pro další číslici. Například „5“. Stiskněte **"OK"** k použití čísla. Další číslice začne blikat.

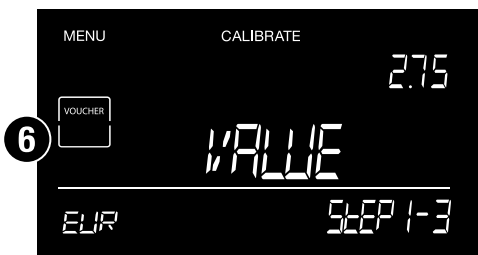

Například: Hodnota vouchery je: **2,75**

Potvrďte stisknutím tlačítka „**OK**“. Položka 275 bude automaticky převedena na hodnotu: 2,75 (s „0,75“ jako desetinná místa).



Položte na platformu 10 voucherů. Po zvážení voucherů zařízení pípne. Potvrďte stisknutím tlačítka „**OK**“.



Stiskněte **"OK"** pro uložení nastavení vouchery. Zařízení se automaticky přepne na další voucher ke kalibraci. Stiskněte **"OK"** pro kalibraci dalšího vouchery nebo stiskněte **"CE"** pro opuštění nabídky kalibrace.



## 6.7.2. Kalibrace žetonů

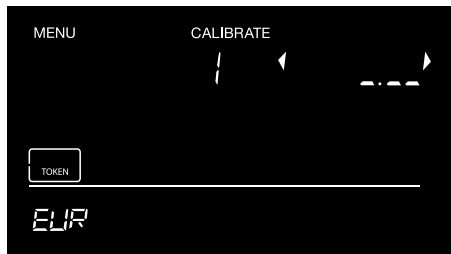

Pomocí tlačítek (◀▶)/ (MENU) přejděte na žetony a stiskněte "OK".

Postup je stejný jako u kalibrace voucherů, jak je popsáno v předchozí kapitole.

V porovnání s kalibrací voucherů jsou tu dva rozdíly:

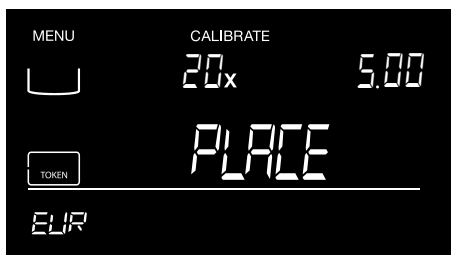

1. Zařízení vás požádá, abyste na něj umístili 20 žetonů.
2. Chcete-li vážit žetony, musíte použít přiložený kalíšek na mince. To znamená, že musíte dát 20 žetonů do kelímku na mince před jeho umístěním na zařízení.

## 6.8. Kalibrace druhého kalíšku na mince

Safescan 6175 automaticky rozpozná kalíšky na mince se standardní hmotností 33,5 gramů. Pokud vaše pokladní zásuvka obsahuje kalíšky s jinou hmotností, můžete Safescan 6175 nakonfigurovat tak, aby je rozpoznal.

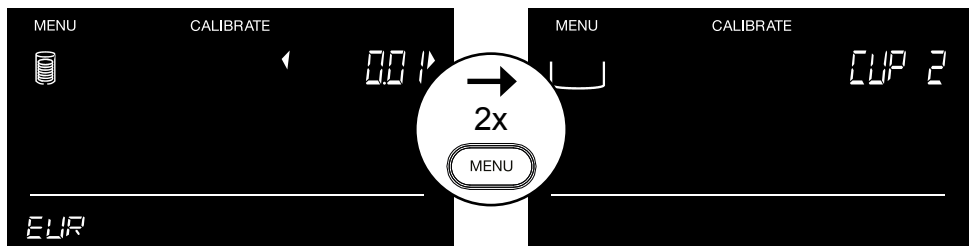

Po stisknutí tlačítka "OK" budete vyzváni k umístění kalíšku na mince.



Zařízení zobrazí, že hmotnost kalíšku byla zpracována.



Pro potvrzení kalibrace stiskněte tlačítko "OK".

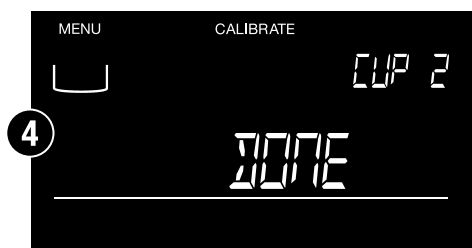

Kalíšek je nyní kalibrován.

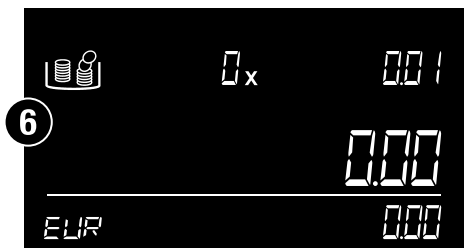
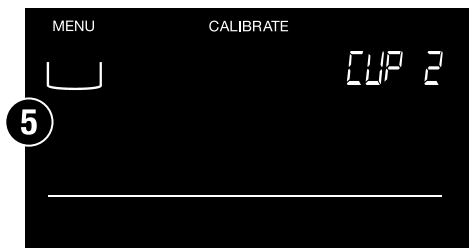

Stiskněte **"OK"** pro návrat na obrazovku počítání.

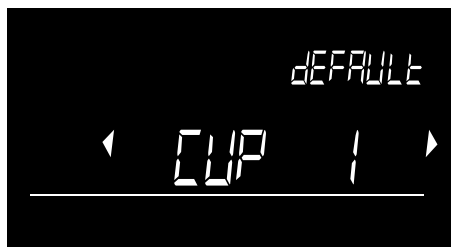

Po spuštění zařízení Safescan 6175 budete nyní vždy vyzváni, abyste potvrdili, který kalíšek je třeba nastavit jako hlavní: kalíšek, který je dodáván se zařízením jako výchozí (CUP 1), nebo kalíšek, který byl kalibrován (CUP 2). Pomocí tlačítek ( ◀ ▶ ) vyberte kalíšek, který chcete nastavit jako hlavní. Výběr bude automaticky uložen.

## 6.9. Nastavení zařízení

Safescan 6175 automaticky rozpozná kalíšky na mince se standardní hmotností 33,5 gramů. Pokud vaše pokladní zásuvka obsahuje kalíšky s jinou hmotností, můžete Safescan 6175 nakonfigurovat tak, aby je rozpoznal. Stiskněte **"OK"** pro vstup do této položky nabídky. V režimu „**SET DEVICE**“ (nastavit zařízení) použijte tlačítka ( ◀ ▶ ) k procházení podpoložek.



### 6.9.1. Podnabídka - struktura

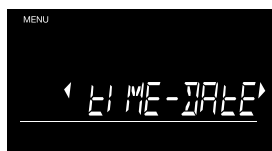

Viz 6.9.2 - A



Viz 6.9.2 - B



Viz 6.9.2 - C

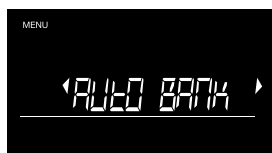

Viz 6.9.2 - D



Viz 6.9.2 - E

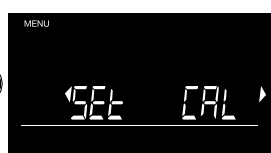

Viz 6.9.2 - F



Viz 6.9.2 - G

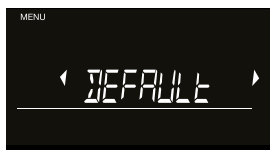

Viz 6.9.2 - H

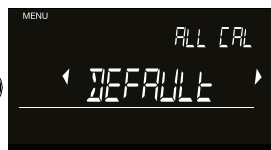

Viz 6.9.2 - I

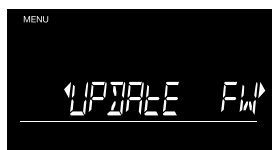

Viz 6.9.2 - J

## 6.9.2. Nastavení času a data

### A. Nastavení času a data



Stiskněte **"OK"** k zahájení postupu nastavení času a data **"TIME-DATE"**.

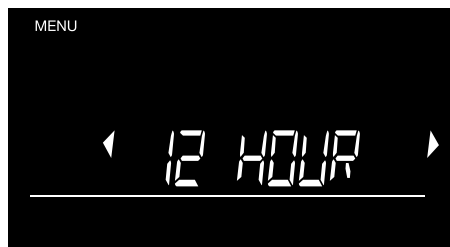

Pomocí tlačítek ( ◀ ▶ ) přepněte mezi 12hodinovým a 24hodinovým formátem a potvrďte stisknutím tlačítka **„OK“**.

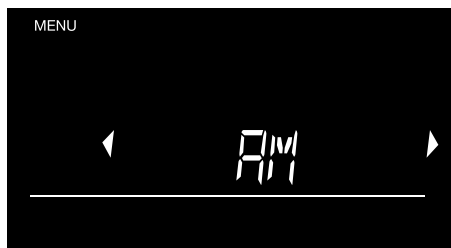

Pomocí tlačítek ( ◀ ▶ ) přepněte mezi dopoledním a odpoledním časem (AM a PM) a potvrďte stisknutím tlačítka **„OK“**.

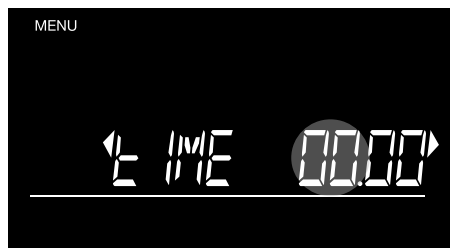

Hodiny teď začnou blikat. Krátkým stisknutím tlačítek ( ◀ ▶ ) přidáte nebo uberete 1 hodinu nebo stisknutím a podržením spustíte hodiny. Potvrďte stisknutím tlačítka **„OK“**.



Minuty teď začnou blikat. Krátkým stisknutím tlačítek ( ◀ ▶ ) přidáte nebo uberete 1 minutu nebo stisknutím a podržením spustíte minuty. Potvrďte stisknutím tlačítka „OK“.



Chcete-li procházet datovými formáty, použijte tlačítka ( ◀ ▶ ). Stiskněte "OK" pro potvrzení požadovaného formátu. Nyní stejným způsobem nastavte rok, měsíc a den.



Zobrazí se krátký náhled nastaveného času a data. Zařízení 6175 se vrátí do podnabídky.

## B. AUTOMATICKÉ PŘÍČTENÍ

Po aktivaci této funkce **AUTO ADD** zařízení Safescan 6175 po odebrání počítané nominální hodnoty z platformy automaticky přičte k celkovému výsledku počítání spočítané množství a hodnotu. Funkce **AUTO ADD** je ve výchozím nastavení vždy zapnutá. Když tuto funkci deaktivujete, musíte stisknout tlačítko "**OK**" pro přidání výsledků nominálních hodnot k celkovým součtům.



Chcete-li funkci aktivovat nebo deaktivovat, stiskněte tlačítko "**OK**", jakmile se zobrazí obrazovka s textem **AUTO ADD**.

Přepínejte mezi **ON** a **OFF** pomocí (◀ ▶) a stiskněte "**OK**" k potvrzení.

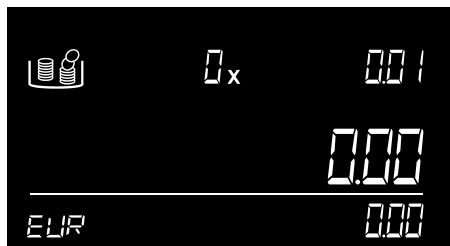

Zařízení se vrátí na obrazovku počítání.

## C. AUTOMATICKÉ PŘEPNUTÍ NA DALŠÍ MOŽNOST

Aktivací funkce automatického přepnutí na další možnost **AUTO NEXT** se zařízení automaticky přepne na další nominální hodnotu po odebrání položek z platformy. Když je tato funkce vypnutá, musíte použít (▶) pro přechod na další nominální hodnotu. Ve výchozím nastavení je funkce Auto Next zapnutá **ON**.



Chcete-li funkci aktivovat nebo deaktivovat, stiskněte tlačítko "OK", jakmile se zobrazí obrazovka s textem **AUTO NEXT**.



Přepínejte mezi **ON** a **OFF** pomocí (◀▶) a stiskněte "OK" k potvrzení.

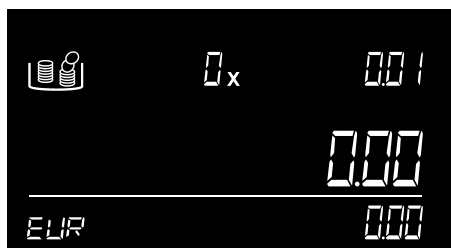

Zařízení se vrátí na obrazovku počítání.



## D. AUTOMATICKÉ NASTAVENÍ BANKU

Při aktivaci funkce **AUTO BANK** vás Safescan 6175 požádá o nastavení částky v banku na začátku každého nového počítání.



Chcete-li funkci aktivovat nebo deaktivovat, stiskněte tlačítko "OK", jakmile se zobrazí obrazovka s textem **AUTO ADD**.



Přepínejte mezi **ON** a **OFF** pomocí (◀▶) a stiskněte "OK" k potvrzení.

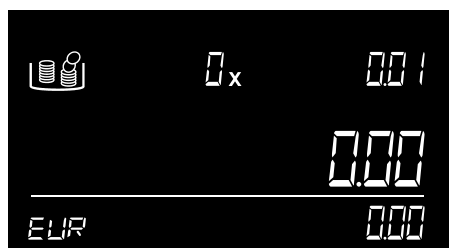

Zařízení přejde na obrazovku počítání.

## E. AUTOMATICKÉ NASTAVENÍ REFERENCE

---

Při aktivaci funkce **AUTO REF** vás Safescan 6175 požádá o referenční číslo na začátku každého nového počítání.



Chcete-li funkci aktivovat nebo deaktivovat, stiskněte tlačítko "**OK**", jakmile se zobrazí obrazovka s textem **AUTO ADD**.



Přepínejte mezi **ON** a **OFF** pomocí (◀▶) a stiskněte "**OK**" k potvrzení.

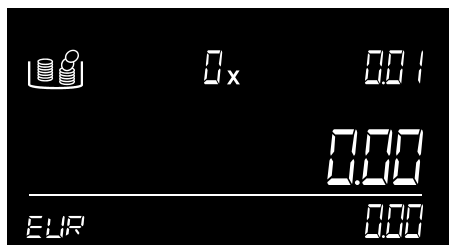

Zařízení přejde na obrazovku počítání.

## F. Překalibrování siloměru



Pokud dojde (v důsledku přetížení nebo silného nárazu) k poškození siloměru/ vážicího prvku zařízení Safescan 6175, může být nutné provést jeho recalibraci.

1. Stiskněte **"OK"** k zahájení postupu recalibrace.
2. Zařízení začne „tárovat“ a vyzve vás k položení 500gramového\* závaží na platformu.
3. Po umístění 500gramového závaží spustí zařízení automaticky proces kalibrace. Na obrazovce začne blikat text: “Sampling”.
4. Po dokončení procesu se na zařízení zobrazí text: Finished (hotovo) Odeberte závaží z platformy na peníze. Zařízení je nyní připraveno k použití.

\* Kalibrační 500gramové závaží si můžete zakoupit na adrese [www.safescan.com](http://www.safescan.com). Pokud jej nemůžete najít na webových stránkách, kontaktujte nás prosím.

## G. Nastavení oblasti



Po zapnutí vyberte oblast (místo), kde budete zařízení Safescan 6175 používat. Pomocí tlačítek se šipkami (◀▶) můžete zvolit mezi “EUROPE”, “UK”, “USA”, “S-E ASIA” a “AUSTRALIA”. Potvrďte stisknutím tlačítka „OK“.

## H & I. Zpět na výchozí tovární nastavení

---

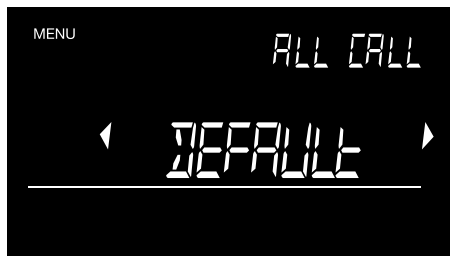

Stiskněte **“OK”** k resetu zařízení. Chcete-li začít znovu s nastavením zařízení Safescan 6175, můžete resetovat zařízení zpět do výchozího továrního nastavení. Výchozí nastavení: Obnovení výchozího nastavení při zachování uživatelských kalibrací balíčků mincí. Výchozí možnost **„All Cal“**: Obnovení výchozího nastavení včetně uživatelských kalibrací balíčků mincí.

**VAROVÁNÍ:** Výběrem možnosti obnovení výchozího nastavení **„ALL CAL“** (veškerá kalibrace) budou všechna přizpůsobená nastavení, jako jsou kalibrované položky, odstraněna a od restartu se použijí všechna základní nastavení.

Chcete-li znovu načíst přednastavené údaje o ruličce mincí pro **EUR, GBP, USD** a **HKD**, spusťte nástroj pro aktualizaci měny a zvolte **“Yes”** po zobrazení vyskakovacího okna s dotazem, zda chcete do zařízení načíst přednastavené údaje o ruličce mincí. Poté stiskněte tlačítko **„Save to device“**, abyste tato data znovu uložili do váhy pro počítání peněz Safescan.

## J. Aktualizace firmwaru

---



Stisknutím tlačítka „OK“ nastavte zařízení do režimu aktualizace firmwaru. Aktualizace firmwaru (pokud jsou) jsou k dispozici na adrese **www.safescan.com**.

Stáhněte si balíček aktualizací firmwaru a podle příložených pokynů aktualizujte Safescan 6175.

### 6.10. Zobrazení uložených výsledků počítání

---



Chcete-li zobrazit uložené výsledky počítání, stiskněte "OK".



Číslo počítání (M#) posledního uloženého počítání začne blikat. Použijte klávesy se šipkami (◀▶) k přechodu na požadované číslo a stiskněte "OK" pro zobrazení výsledků.

- Použijte klávesy se šipkami (◀▶) pro zobrazení výsledků počítání.
- Použijte tlačítko "CE" pro návrat na předchozí krok.
- Stiskněte "OK" pro tisk vybraných výsledků počítání.

## 6.11. Vymazání veškerého počítání

---



Chcete-li otevřít funkci vymazání veškerého počítání **CLEAR ALL**, stiskněte „**OK**“.



Text **CLEAR ALL** začne blikat. Stiskněte "**OK**" pro vymazání všech výsledků počítání ze zařízení.

## 7. Nabídka počítání a provoz

---

Nabídka počítání obsahuje všechny funkce, které jsou užitečné během počítání a po něm. V této nabídce můžete:

- Uložit výsledky
- Přidat referenční číslo k počítání
- Nastavit hodnotu banku
- Tisknout výsledky

### 7.1. Otevření nabídky počítání

---

Stiskněte **"OK"** a otevřete nabídku počítání.

- Nabídka počítání je přístupná po celou dobu počítání.
- Nabídku počítání lze otevřít pouze s prázdnou platformou peněz.

Po stisknutí tlačítka **"OK"** se zobrazí první funkce uložení počítání **"SAVE COUNT"**.

Pomocí tlačítek ( ◀ ▶ ) můžete procházet různými funkcemi a stisknutím tlačítka **"OK"** vyberte jednu z nich.



Pokud blikají dvě klávesy se šipkami, můžete se pohybovat mezi dostupnými položkami nabídky.

## 7.2. Struktura nabídky počítání

Použijte klávesy ( ◀ ▶ ) pro navigaci mezi různými funkcemi a stisknutím tlačítka "OK" vyberte jednu z nich. Struktura nabídky je následující:

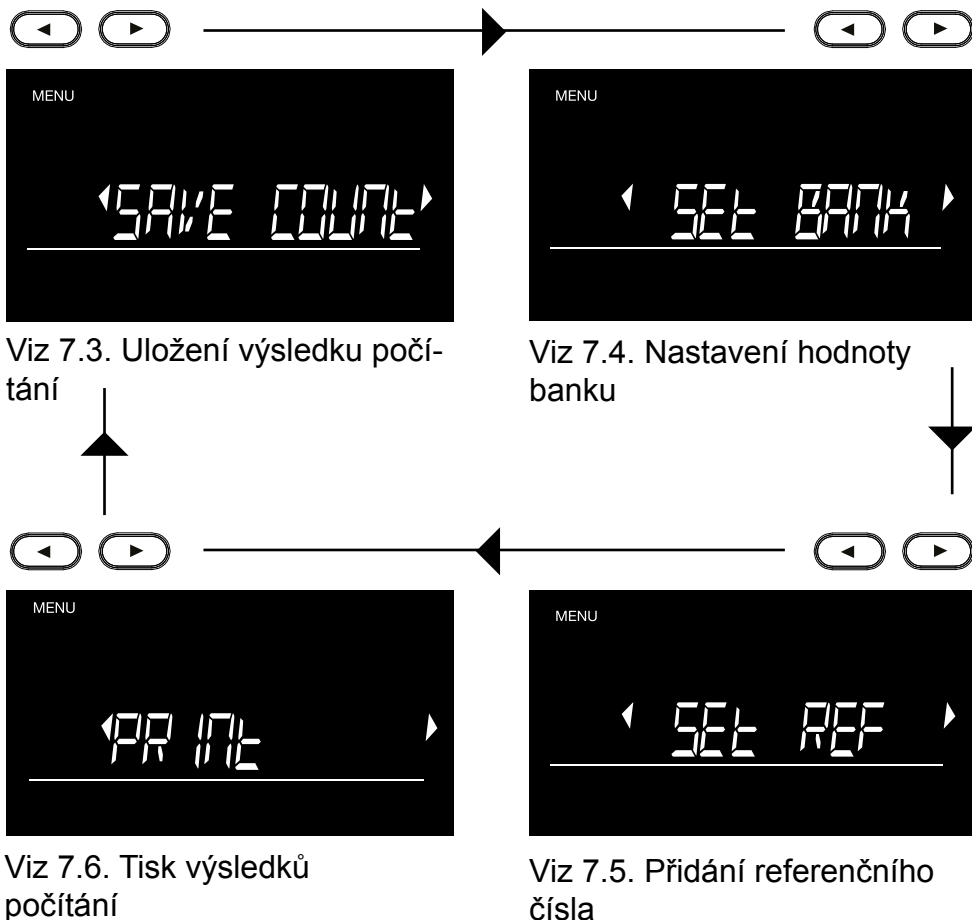



## 7.3. Uložení počítání

---

Výsledky počítání můžete uložit do vnitřní paměti zařízení pomocí funkce **"SAVE COUNT"**. Poté je můžete zpracovat, kdykoli je to vhodné.



Stiskněte **"OK"** a uložíte výsledky počítání.

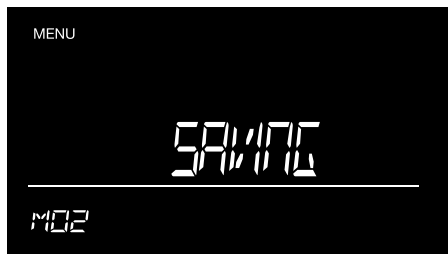

Výsledek počítání je nyní uložen v zařízení. V levém dolním rohu se zobrazí číslo propojené paměti.

---

Po uložení výsledku počítání se zařízení vrátí zpět na obrazovku počítání. Pokud chcete použít jinou funkci/funkce nabídky počítání, stiskněte znovu **„OK“** a otevřete nabídku počítání.

## 7.4. Nastavení banku

Počáteční hodnotu pokladní zásuvky můžete vložit pomocí funkce **"SET BANK"**.

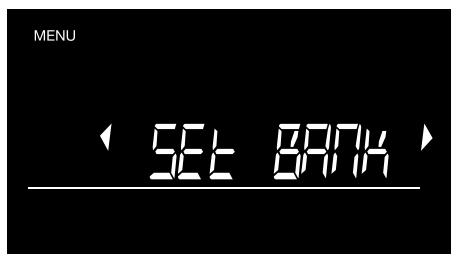

Stisknutím tlačítka **"OK"** vyberte funkci banku a vložte počáteční hodnotu vaší pokladní zásuvky.

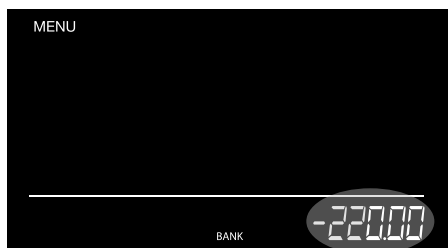
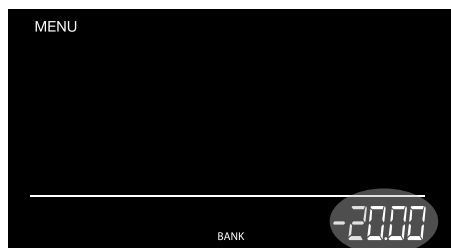

**NEBO**

Použijte klávesy ( ◀ ▶ ) a zadejte hodnotu banku a stiskněte **"OK"** k potvrzení.

Pro zadání větších hodnot banku stiskněte a podržte klávesy ( ◀ ▶ ). Číslo se automaticky zvýší. Potvrďte stisknutím tlačítka **"OK"**.

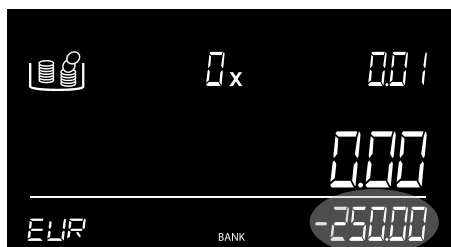

Hodnota banku bude nyní zobrazena jako záporný počáteční výsledek, který bude odečten z vašeho celkového počtu.

Po uložení hodnoty banku se zařízení vrátí zpět na obrazovku počítání. Pokud chcete použít jinou funkci/funkce nabídky počítání, stiskněte znovu **"OK"** a otevřete nabídku počítání.

## 7.5. Nastavení referenčního čísla

Referenční funkce umožňuje propojit referenční číslo s výsledky počítání. Toto číslo lze propojit s konkrétní pokladní zásuvkou nebo zaměstnancem.

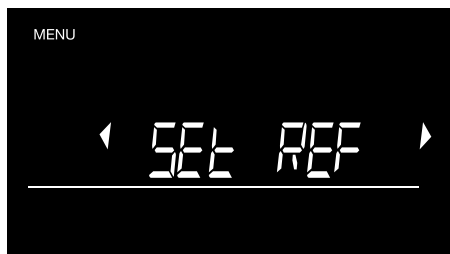

Stiskněte **"OK"** pro nastavení referenčního čísla.

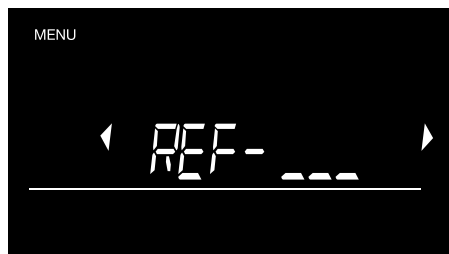

Pomocí tlačítek ( ◀ ▶ ) nastavte číslo pro první číslici. Pro potvrzení čísla stiskněte tlačítko **"OK"**. Druhá číslice nyní začne blikat.

Opětovným stisknutím **„OK“** potvrďte referenční číslo, které jste nastavili, nebo použijte klávesy ( ◀ ▶ ) a opakujte první krok pro nastavení druhé a třetí číslice.

### POZNÁMKA:

Dříve nastavená referenční čísla se zobrazí při otevření funkce **"SET REF"**. Použijte ( ◀ ▶ ) pro procházení různými čísly a stiskněte **"OK"** k použití čísla.

Stiskněte **„CE“** pro zadání nového referenčního kódu.

Po přidání reference se zařízení vrátí zpět na obrazovku počítání. Pokud chcete použít jinou funkci/ funkce nabídky počítání, stiskněte znovu **„OK“** a otevřete nabídku počítání.

## 7.6. Tisk



Chcete-li vytisknout výsledky počítání, nejprve připojte tiskárnu Safescan TP-230 a stiskněte „**OK**“.



Během tisku se na Safescan TP-230 se zobrazí oznámení „**PRINTING**“.

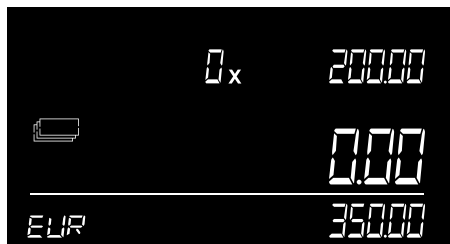

Zařízení se vrátí na obrazovku počítání, jakmile tiskárna skončí. Pokud chcete použít jinou funkci/funkce nabídky počítání, stiskněte znovu "**OK**" pro otevření nabídky počítání.

## 8. Řešení problémů

---

Tato kapitola popisuje obsluhu Safescan 6175 a také strukturu nabídky zařízení.

### Chybová zpráva



### Popis

#### **PODEZŘENÍ - ZKONTROLUJTE POLOŽKU**

Nesprávný počet mincí zjištěných v ruličce mincí / nesprávný počet bankovek zjištěných ve svazku bankovek.

#### **Řešení:**

Zkontrolujte ruličku mincí / svazek bankovek, zda v něm nejsou chybějící nebo přebytečné mince / bankovky. Situaci napravte a počítejte znovu. Vzhledem k vysoké toleranci hmotnosti bankovek není zařízení 6175 schopno detekovat neúplné svazky bankovek.

#### **ODEBRAT VŠE**

Po stisknutí tlačítka "OK" se na platformě stále vyskytují položky nebo platforma na peníze nebyla během tárování prázdná.

## Chybová zpráva



## Popis

### Řešení:

Před stisknutím tlačítka „OK“ nebo zadáním nového příkazu odeberte z platformy všechny položky. Ujistěte se, že na platformě nejsou žádné předměty, zatímco se zařízení 6175 samo táruje.

## Spočtené množství není správné

### Spočítané množství není správné.

Zkontrolujte, zda nebyl kalíšek na mince během spouštění již umístěn na zařízení. V takovém případě je hmotnost kalíšku automaticky vyrovnána, což způsobí nesprávné počítání (platí pouze pro mince). Zkontrolujte, zda nebyla během počítání odebrána a znovu umístěna platforma na peníze.

### Řešení:

- Odeberte kalíšek z platformy a položte jej znovu na platformu nebo restartujte zařízení. Při zapínání zařízení 6175 se ujistěte, že kalíšek není umístěn na platformě.
- Během počítání nikdy nepohybujte/nepřemísťujte platformu na peníze

## Chybová zpráva



## Popis

### PŘETÍŽENÍ

Na platformě na peníze byla umístěna příliš velká váha

### Řešení:

Odeberte veškerou váhu z platformy. Pokud zpráva zmizí: pokračujte v používání zařízení 6175 jako obvykle. Pokud se zpráva stále zobrazuje: vypněte zařízení 6175 a znovu jej zapněte. Pokud se zpráva objevuje často nebo nezmizí, obraťte se na zákaznický servis Safescan Customer Success Team.



## PLNÁ PAMĚŤ

Paměť pro ukládání výsledků počítání je plná.

### Řešení:

1. Stiskněte tlačítko „**MENU**“ a použijte tlačítka (◀▶) pro přechod na Vymazat všechny výsledky počítání. (viz kapitola 6.11.)
2. Připojte 6175 k MCS a stáhněte výsledky počítání v kartě: „**COUNT DATA**“ do svého PC.

## Chybová zpráva

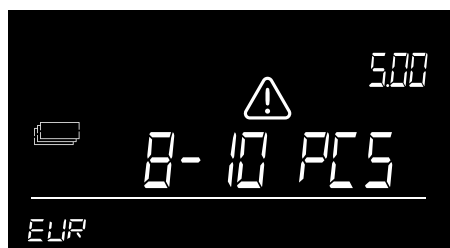

## Popis

### Remove .. - .. PCS

Váha na váze je příliš vysoká na to, aby zařízení 6175 mohlo určit přesný počet mincí nebo bankovek.

### Řešení:

Odeberte tolik mincí nebo bankovek z platformy na peníze, kolik je uvedeno, dokud zařízení 6175 nebude schopno určit počet mincí nebo bankovek. Pokračujte v počítání. Bankovky by měly být vždy umístěny na platformě ve svazcích po max. 25 kusech. Počítání 2 verzí stejné nominální hodnoty je možné, pokud:

První svazek bankovek na platformě na peníze nepřesahuje 10 ks.

Následné svazky bankovek nepřesahují 15 ks.



## Chybová zpráva



## Popis

### REMOVE SOME“ (ODEBERTE NĚKOLIK

Platí pouze pro počítání bankovek. Hmotnost na váze je nelogická. Způsobeno tolerancí hmotnosti bankovek - zařízení 6175 nedokáže určit přesné množství bankovek na platformě.

### Řešení:

Odeberte malé množství bankovek, dokud zařízení 6175 nebude schopno stanovit počet. Pokračujte v počítání. Bankovky by měly být vždy umístěny na platformě ve svazcích po max. 25 kusech. Počítání 2 verzí stejné nominální hodnoty je možné, pokud:

První svazek bankovek na platformě na peníze nepřesahuje 10 ks.

Následné svazky bankovek nepřesahují 15 ks.

## Chybová zpráva



### Popis

#### **NÍZKÁ ÚROVEŇ NABÍTÍ BATERIE**

Battery low znamená, že kapacita baterie je nižší než 5 %.



### Řešení:

Připojte napájecí adaptér a dobijte baterii. Tato zpráva se může zobrazit pouze při vložení baterie Safescan LB-205.



### ZÁVADA

Defect znamená, že siloměr je vadný, vážení / počítání není možné.

### Řešení:

Kontaktujte zákaznický servis Safescan Customer Success Team

## 9. Dobíjecí baterie (volitelné příslušenství)

---

### 9.1. Instalace dobíjecí baterie Safescan LB-205

---

1. Odpojte napájecí adaptér.
2. Sejměte platformu na peníze z váhy.
3. Otočte zařízení dnem vzhůru a otevřete víko baterie (viz kapitola 3.1).
4. Vložte baterii do prostoru pro baterie, připojte kabel a zavřete víko.
5. Umístěte platformu na peníze na váhu.
6. Pro nabití baterie připojte napájecí adaptér.

### 9.2. Indikace stavu dobíjecí baterie

---

- Při spuštění: Vnitřní segmenty blikají po dobu 5 sekund -> Baterie se nabíjí.
- Při spuštění: Všechny segmenty blikají po dobu 5 sekund, poté ikona baterie zůstane svítit -> Baterie je nabitá na 100 %.



- Zařízení je napájeno pouze baterií:
- Plná baterie je zapnutá -> Kapacita baterie je 100%



- Polovina indikátoru baterie svítí\* -> Kapacita baterie více než 50 %
- Polovina baterie nepřetržitě bliká -> Kapacita baterie méně než 20 %



- Indikátor vybité baterie bliká\* -> Baterie je vybitá (nabití baterie méně než 5 %) Na obrazovce bude blikat zpráva Battery Low, připojte napájecí adaptér, aby se baterie dobila.

**Poznámka:** Životnost baterie se může snížit po mnoha cyklech zatížení – to je běžné při použití dobíjecích baterií.

## 10. Aktualizace

---

Další informace o aktualizacích zařízení a měny viz **www.safescan.com** pro podrobnosti.

Aktualizace firmwaru se do zařízení načítají pomocí možnosti Update FW v nabídce, viz bod 6.9.2 - J.

Aktualizace hmotnostních tabulek se provádějí prostřednictvím bezplatného softwarového nástroje pro aktualizaci měny. Tento software automaticky zkontroluje aktualizace firmwaru a načte nejnovější soubor hmotnostní tabulky do zařízení 6175.

Pokyny k aktualizaci naleznete v aktualizacím balíčku, který lze stáhnout z **www.safescan.com**.

## 11. Bezpečnostní opatření

---

### Safescan 6175

**VAROVÁNÍ! Nedodržení těchto bezpečnostních opatření může vést k elektrickému zkratu a vážným zraněním, jako jsou popáleniny, úrazy elektrickým proudem, a k riziku vznícení.**



- Nepoužívejte poškozený napájecí adaptér/napájecí kabel.
- Vždy a pouze používejte dodaný napájecí adaptér.
- Nikdy nevystavujte zařízení, napájecí adaptér ani kabely působení kapalin nebo vlhkosti, ani se jich nedotýkejte mokřýma rukama.
- Nikdy se nedotýkejte a nepřipojujte/neodpojujte napájecí adaptér mokřýma rukama.
- Chcete-li zařízení přesunout na jiné místo, vždy jej odpojte ze síťové zásuvky.
- Při odpojování zařízení ze síťové zásuvky vždy držte zástrčku, nikdy netahejte za kabel.
- Nikdy na zařízení nelijte žádné kapaliny ani chemické (čistící) prostředky.
- Pokud se na zařízení rozlije kapalina, vždy odpojte napájení ze síťové zásuvky, vyjměte baterii (pokud je nainstalována) a požádejte o pomoc společnost Safescan.

### **POZOR! Poškození zařízení nebo vážícího prvku**



- Dávejte pozor, aby do zařízení nespadly cizí předměty (mince, sponky, svorky), které by mohly zablokovat, poškodit nebo rozbít mechanické části nebo vážící prvek zařízení, což by mělo za následek zrušení záruky.
- Vždy umístěte zařízení 6175 na rovný a stabilní povrch a udržujte prostor kolem platformy na peníze volný.
- Abyste předešli poškození zařízení nebo jakýmkoli poruchám, čistěte zařízení suchým hadříkem. Nepoužívejte mokřý nebo vlhký hadřík nebo (chemické) čistící prostředky.

## **UPOZORNĚNÍ! Nebezpečí poruchy nebo poškození zařízení**



- Jako u každé přesné váhy je výsledek vážení ovlivněn silným prouděním vzduchu. Proto nepoužívejte zařízení v blízkosti chladicích ventilátorů, klimatizací, otevřených oken atd.
- Opatrně položte předměty na vážící platformu, neházejte je ani nepouštějte.
- Zařízení 6175 nepouštějte z výšky, nebouchejte do něj a netřeste s ním.
- Na zařízení 6175 nikdy nepokládejte předměty o hmotnosti vyšší než 1,5 kg.
- Zařízení Safescan 6175 nemůže identifikovat padělané peníze.
- Zařízení nikdy nerozebírejte, došlo by tím okamžitě ke ztrátě záruky.
- Nikdy nenechávejte žádné předměty - dokonce ani kalíšek na mince - na platformě na peníze, když zařízení delší dobu nepoužíváte nebo když je skladováno.
- Nepoužívejte zařízení v prašném nebo špinavém prostředí, protože by tím došlo k poškození čidla.
- Pokud zařízení delší dobu nepoužíváte, vytáhněte zástrčku ze zásuvky, aby nedošlo k případnému poškození zařízení.
- Ochrana před poškozením zařízení. Používejte pouze volitelně dostupnou dobíjecí baterii Safescan LB-205.

## **BATERIE LB-205 (volitelný výrobek)**

### **VAROVÁNÍ! Nebezpečí popálenin, požáru a otravy.**

#### **Nebezpečí vážného zranění**



- Baterie vždy uchovávejte mimo dosah ohně, tepla a vody.
- Nedotýkejte se baterie holýma rukama, pokud je baterie zkorodovaná nebo pokud došlo k úniku.

### **POZOR! Poškození, únik**



- Pokud zařízení delší dobu nepoužíváte nebo jej skladujete, vždy vyjměte baterii ze zařízení.
- Zlikvidujte baterii v souladu s místními předpisy, aby nedošlo k znečištění okolního prostředí.

## 12. Volitelné příslušenství

---

### **Dobíjecí baterie**

Baterie Safescan LB-205

### **Termotiskárna účtenek**

Safescan TP-230

### **Software pro počítání peněz**

Safescan MCS

### **Sada odvažovacích košíčků na mince**

Safescan 4141CC

Safescan 4617CC

## 13. Specifikace

---

### **Funkce**

Váha na počítání peněz pro počítání mincí, bankovek, svazků bankovek a ruliček mincí.

- Uložení výsledků počítání do paměti
- Přidání referenční čísla k počítání Lze také použít jako přesnou váhu (poznámka: není „schváleno jako zákonné pro obchod“).

### **Měny**

Záleží na oblasti - více informací na adrese [www.safescan.com](http://www.safescan.com)

**Rozměry (DxŠxV)** 22,3 x 14,2 x 14,7 cm / 8,8 x 5,6 x 5,8 palce

**Displej** 4,1palcový LCD s vysokým rozlišením

**Rozhraní** USB-B k PC, RJ-10 k tiskárně

**Požadavky na napájení** Napájení 12 V/0,5 A

### **Spotřeba energie**

Max. 2,4 W v provozním režimu (bez nabíjení baterie)

Max. 6 W v provozním režimu (včetně nabíjení baterie)

Max. 50 mW v pohotovostním režimu/v nečinnosti

**Provozní teplota** 0 - 40°C

**Skladovací teplota** -25 ~ 55 °C

**Maximální nosnost** 1,5 kg / 3,3 lb

**Maximální přesnost** 0,05 gr

**Čistá hmotnost** 660 g / 23 oz

**Certifikace** CE, FCC, RoHS



**Safescan<sup>®</sup>**

---

**Safescan B.V.**  
PO Box 7067, 2701AB Zoetermeer, NL  
Navrženo v Evropě - Vyrobeno v Číně  
[www.safescan.com](http://www.safescan.com)  
© Safescan 2023. Všechna práva vyhrazena  
SAFESCAN® je registrovaná ochranná známka

---

[www.safescan.com](http://www.safescan.com)

20231