



Manuale utente

Italiano

6165

Bilancia contasoldi



Versione stampabile

[Clicca qui](#) per aprire una versione stampabile del manuale nella lingua selezionata.

1. Contenuto della confezione

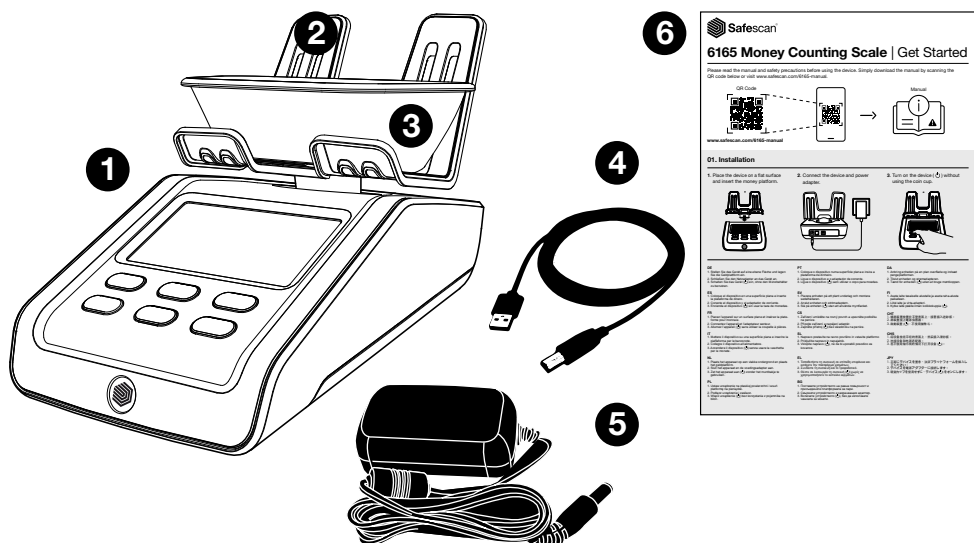

1. Bilancia contasoldi Safescan 6165
2. Piattaforma per banconote
3. Vaschetta per monete
4. Cavo di collegamento USB al PC
5. Adattatore di alimentazione (12V/0.5A, 6 Watt)
6. Opuscolo introduttivo/Istruzioni di sicurezza

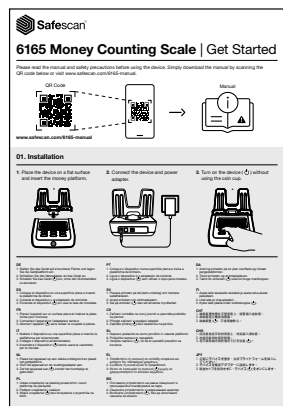

2. Dispositivo

Parte anteriore

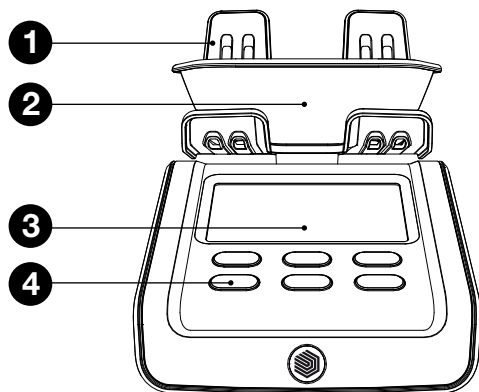

Parte inferiore

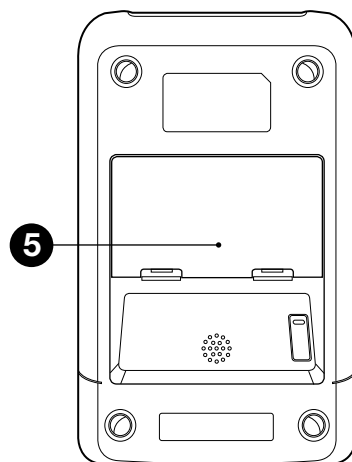

Parte posteriore

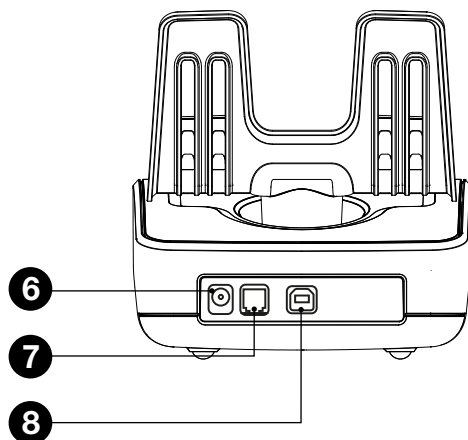

1. Piattaforma per banconote
2. Vaschetta per monete
3. Display LCD
4. Tasti di comando
5. Vano batteria
6. Connettore di alimentazione
7. Connettore della stampante
8. Porta USB per il collegamento al PC

3. Display e pulsanti

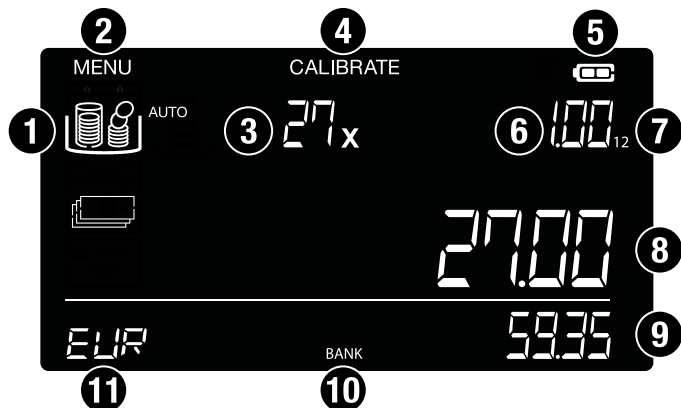

1. Elementi in contanti (monete, banconote e altri elementi di conteggio)
2. Menu Impostazioni
3. Quantità
4. Menù di calibrazione
5. Indicatore del livello della batteria
6. Taglio
7. Versione del taglio
8. Valore attuale / valore sulla piattaforma
9. Valore totale
10. Banca attiva
11. Valuta

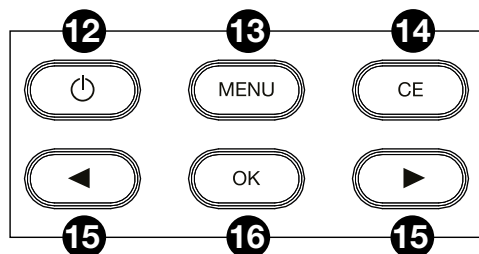

12. Alimentazione ON / OFF
13. Apre il menu delle impostazioni
14. Cancella voce / indietro
15. Navigazione
16. Conferma la selezione / Aggiunge valore al totale

4. Primo utilizzo

4.1. Installazione

1. Mettere il dispositivo su una superficie piana e inserire la piattaforma per le banconote.

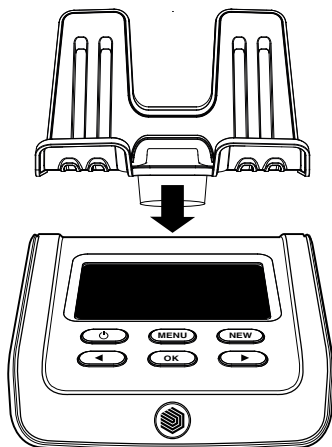

2. Collegare il dispositivo all'alimentatore.

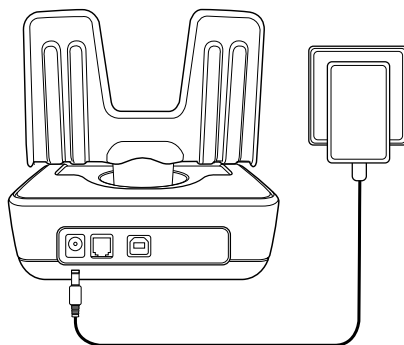

3. Accendere il dispositivo (⏻) senza usare la vaschetta per le monete.

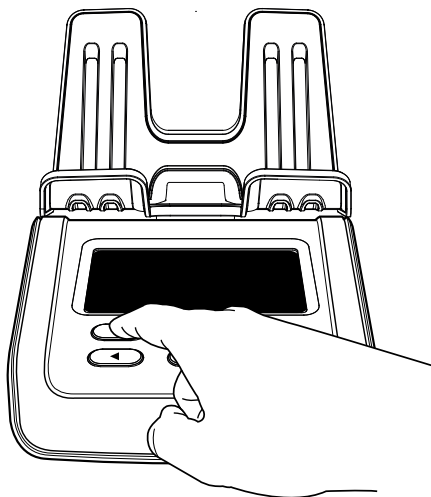

4.2. Impostazione della regione (luogo di utilizzo)

1. Una volta che il dispositivo è acceso, selezionare la regione / località dove verrà utilizzato.
2. Usare i tasti freccia (◀▶) per alternare tra le differenti regioni disponibili (**EUROPE**, **UK**, **USA**, **S-E ASIA** e **AUSTRALIA**).



3. Dopo aver selezionato la regione corretta, premere "OK".

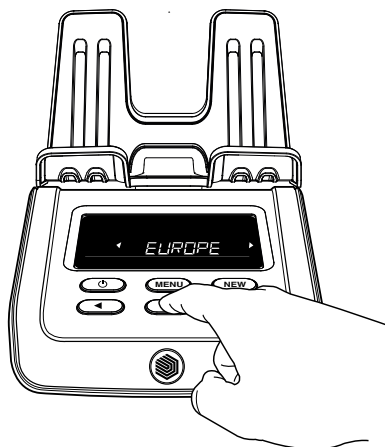

4.3. Selezione della valuta

1. Quindi, usare i tasti freccia (◀▶) per selezionare la propria valuta predefinita e premere “OK” per salvare la propria preferenza.
2. Adesso il dispositivo attiverà la modalità di conteggio così si potrà avviare il conteggio, iniziando con il taglio più piccolo.

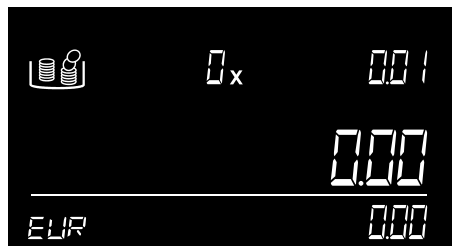
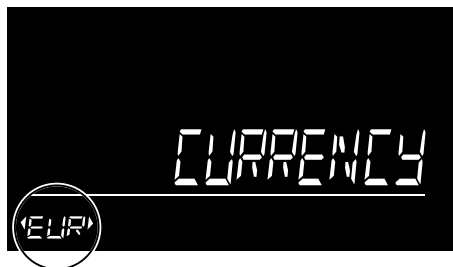

5. Istruzioni per il conteggio

Nota: Contare un taglio alla volta. Per un conteggio efficiente, accertarsi che le monete e le banconote siano state ordinate in anticipo. Utilizzare sempre la vaschetta per le monete quando si contano le monete.

5.1. Conteggio delle monete

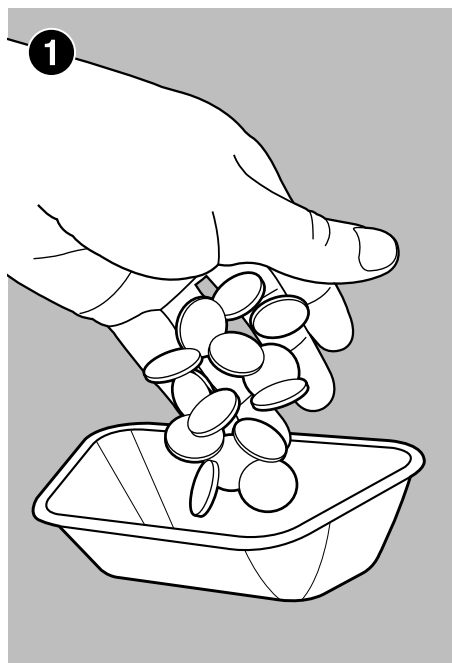

Mettere le monete nella vaschetta per le monete in dotazione.

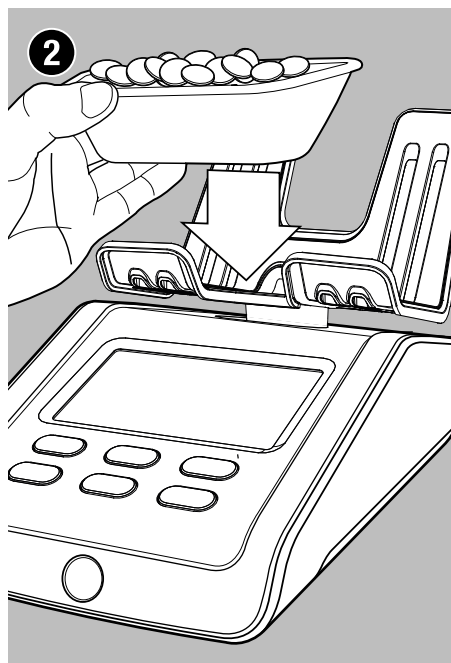

Mettere la vaschetta per le monete sulla piattaforma.



Verranno visualizzati la quantità e il valore delle monete. Quando il dispositivo ha terminato il conteggio, si sentirà un segnale acustico di conferma.

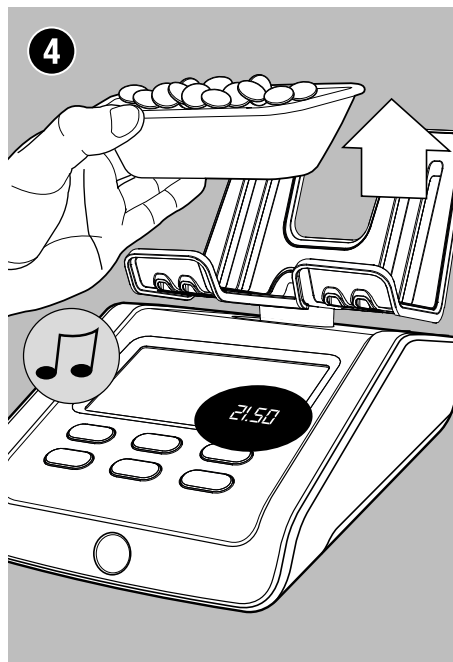

Prendere la vaschetta per le monete dalla piattaforma. Il risultato del conteggio verrà sommato al totale, si sentirà un segnale acustico di conferma.

Il 6165 passerà automaticamente alla denominazione di monete successiva. In alternativa, utilizzare i pulsanti (◀▶) per selezionare una denominazione. Dopo che è stata contata la denominazione della moneta di valore più alto, il 6165 passerà automaticamente al taglio della banconota di valore più basso.

5.2. Conteggio delle banconote



Collocare le banconote in piccoli lotti (max. 25 banconote) sulla piattaforma per le banconote.



Si sentirà un segnale acustico per confermare che le banconote sono state contate. Il display visualizza quindi il numero totale e il valore delle banconote e aggiunge il valore al totale.



Lasciare la prima pila sulla piattaforma per le banconote e aggiungere la pila successiva dello stesso taglio. Continuare ad aggiungere pile fino a quando tutte le banconote del taglio selezionato sono state contate.



Rimuovere tutte le banconote contemporaneamente dalla piattaforma. Si sentirà un segnale acustico per confermare che le banconote sono state contate. Il loro valore verrà aggiunto al totale. Il 6165 passerà automaticamente al taglio di banconote successivo.

1. Troppe banconote sulla piattaforma

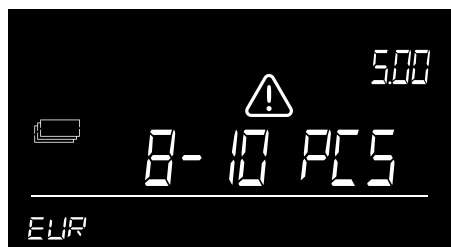

Sono state messe troppe banconote sulla piattaforma. Il display visualizza “ **Rimuovere...pz** ”. Rimuovere la quantità di banconote indicata fino a quando il 6165 non è in grado di determinare l'importo delle banconote. Continuare ad aggiungere più banconote sulla piattaforma in piccoli lotti.

2. Rilevato un peso illogico

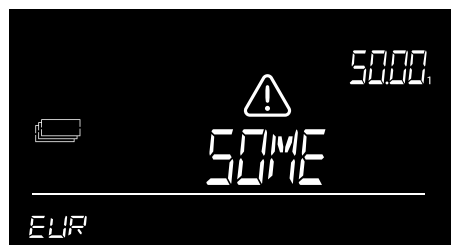

Rilevato peso illogico: il 6165 non è in grado di determinare la corretta quantità di banconote sulla piattaforma. Il display mostra “ **Rimuoverne alcune** ”. Rimuovere alcune banconote (max. 5 banconote alla volta) fino a quando il 6165 non è in grado di determinare l'importo delle banconote. Continuare ad aggiungere più banconote sulla piattaforma in piccoli lotti.

5.3. Conteggiare versioni vecchie e nuove dello stesso taglio

Se la differenza di peso tra una vecchia e una nuova versione di una banconota è entro un certo limite, le versioni possono essere contate insieme. Non è necessario che vengano prima ordinate. Si prega di notare quanto segue:



La prima pila di banconote miste (vecchia e nuova versione insieme) che viene posizionata sulla piattaforma non deve superare le 10 banconote.



Le pile successive non dovrebbero superare le 15 banconote.

Se la differenza di peso tra le diverse versioni non rientra nel limite, il Safescan 6165 potrebbe richiedere di contarle separatamente.

Le versioni sono indicate sul display.

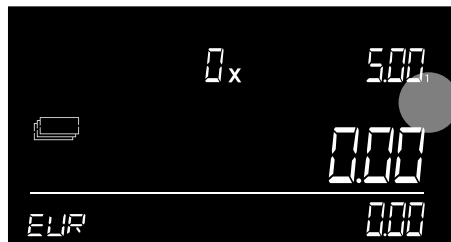

La versione 1 è la vecchia versione

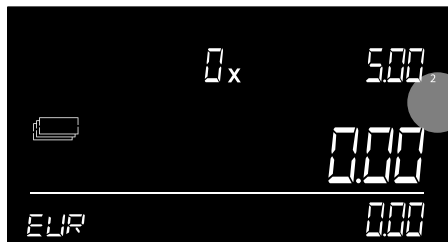

La versione 2 è la nuova versione.

Ogni volta che viene rilasciata una nuova versione o denominazione di una valuta preinstallata, è possibile aggiornare Safescan 6165 gratuitamente scaricando un aggiornamento della valuta da www.safescan.com.

5.4. Conteggio di rotoli di monete

Mettere solo rotoli di monete completi sulla piattaforma per il denaro. Ciò significa che il rotolo di monete contiene la quantità corretta di monete e che queste provengono tutte dalla stessa denominazione e valuta.

I pesi dei rotoli di monete di **EUR**, **GBP** e **USD** sono precalibrati sul dispositivo. I pesi dei rotoli di monete per le altre valute possono essere calibrati manualmente. Per informazioni su come calibrare i rotoli di monete consultare il capitolo 4.2.6.

5.4.1. Conteggio di rotoli/sacchetti di monete con riconoscimento 'AUTOMATICO' del rotolo di monete

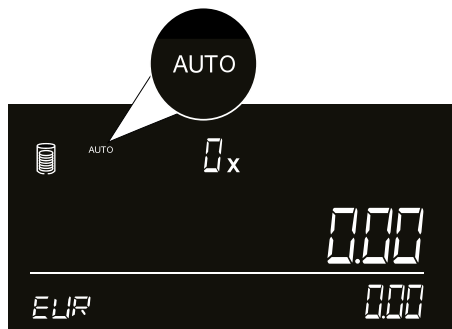

Il riconoscimento automatico del rotolo di monete inizierà subito dopo il conteggio delle banconote sfuse. Nella schermata viene visualizzata l'icona ' **AUTO** ' .



Mettere un rotolo di monete complete della valuta selezionata sulla piattaforma per il denaro.

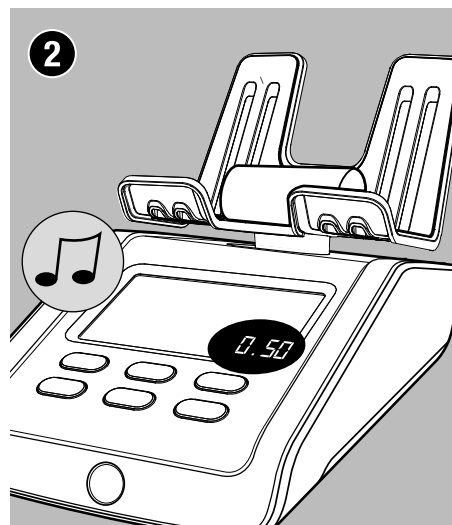

Dopo aver confermato il rotolo di monete, viene emesso un segnale acustico. La quantità, il valore e la denominazione del rotolo verrà visualizzata subito dopo (2 sec). Quindi verranno visualizzati la quantità totale e il valore dei rotoli di monete.

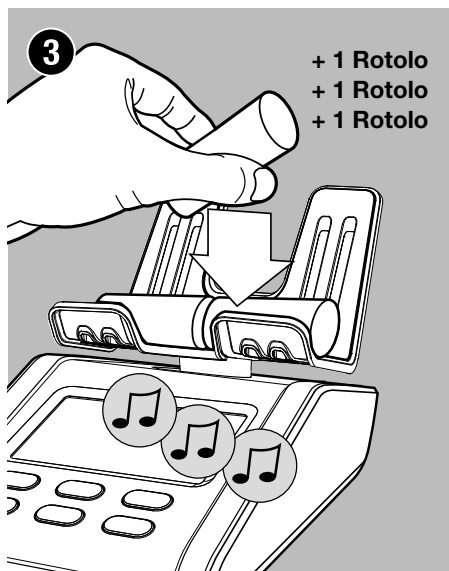

Aggiungere un altro rotolo di monete sulla piattaforma e attendere il segnale acustico di conferma prima di aggiungere il prossimo rotolo di monete. Ripetere questo processo aggiungendo i rotoli di monete uno alla volta fino a quando tutti i rotoli di monete sono sulla piattaforma e sono stati contati.

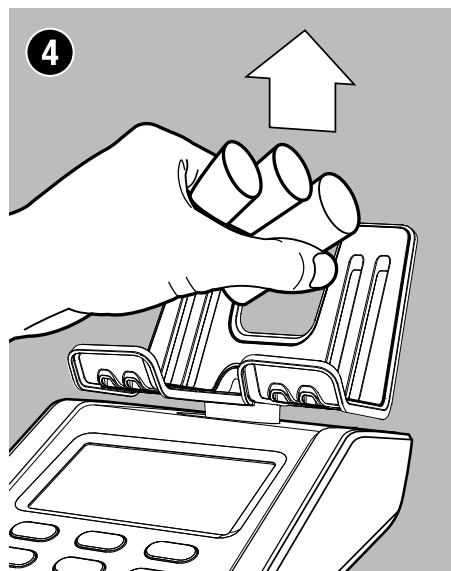

Rimuovere tutti i rotoli di monete dalla piattaforma per il denaro. Il risultato del conteggio verrà aggiunto al totale.

5.4.2. Conteggio dei rotoli / sacchetti di monete di peso simile

Alcune valute hanno pacchetti di monete che sono diversi nella denominazione ma simili nel peso. Se viene rilevato un pacchetto di questo tipo, il Safescan 6165 darà l'opportunità di selezionare la denominazione corretta. Qui sotto viene visualizzato un esempio su come utilizzare questa funzione.



1. Il dispositivo ha rilevato un pacchetto di denominazione con un peso comune. Viene visualizzato il messaggio "SELECT" e le frecce lampeggiano.
2. Usare i pulsanti (◀▶) per selezionare la denominazione del rotolo / sacchetto di monete che viene messo sulla piattaforma.

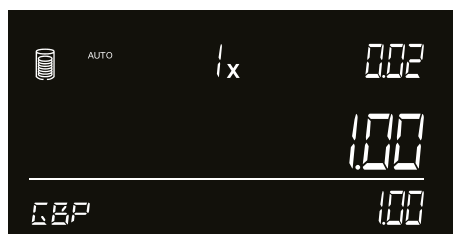

3. Premere "OK" per confermare la denominazione del rotolo / sacchetto di monete. Il dispositivo aggiungerà i risultati del conteggio al totale.
4. Dopo 2 secondi l'indicazione della denominazione scompare. Il dispositivo è pronto per ricevere un successivo rotolo / sacchetto di monete.

5.4.3. Conteggio di rotoli / sacchetti di monete per denominazione

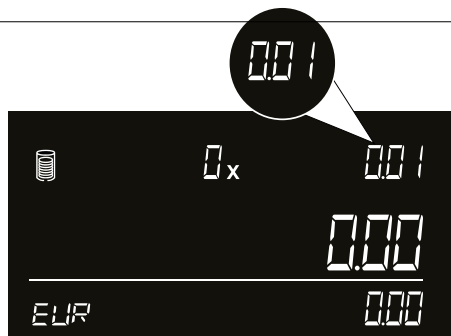
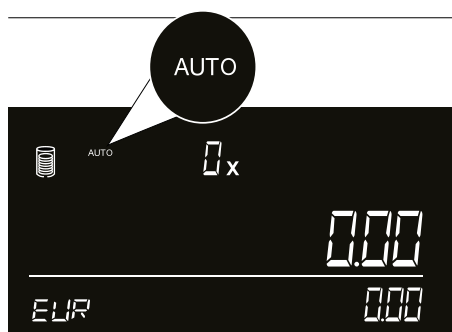

Per contare i rotoli di monete per taglio, utilizzare i pulsanti (◀▶) per selezionare rotoli di monete 'AUTO'. Premere "OK".

Usare il (▶) per selezionare la prima denominazione di rotolo di monete disponibile.

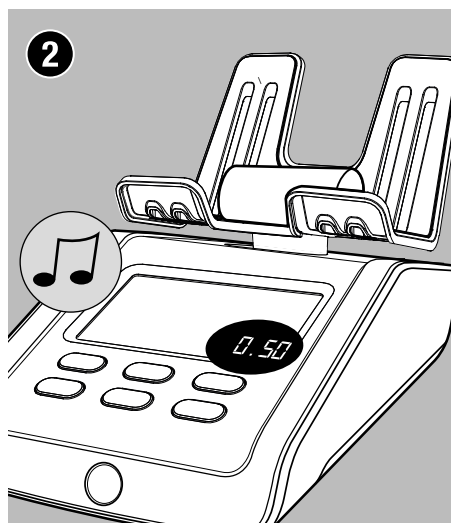

Mettere un rotolo di monete completo della denominazione selezionata sulla piattaforma per il denaro.

Dopo aver confermato il rotolo di monete, viene emesso un segnale acustico. Viene visualizzata la quantità, il valore e la denominazione del rotolo.

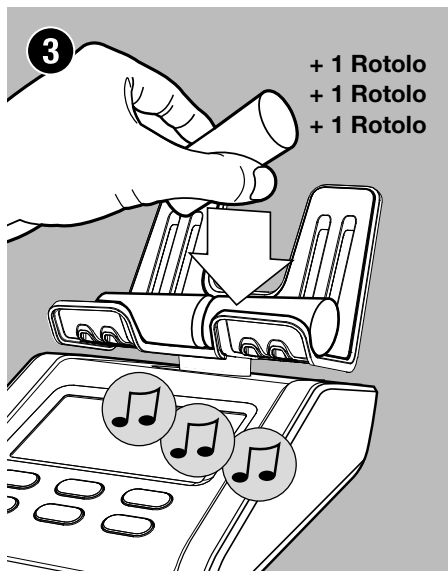

3

+ 1 Rotolo
+ 1 Rotolo
+ 1 Rotolo

Aggiungere un altro rotolo di monete della denominazione selezionata sulla piattaforma e attendere il segnale acustico di conferma prima di aggiungere il rotolo di monete successivo. Ripetere questo processo aggiungendo i rotoli di monete uno alla volta fino a quando tutti i rotoli di monete di questa denominazione sono sulla piattaforma e sono stati contati.

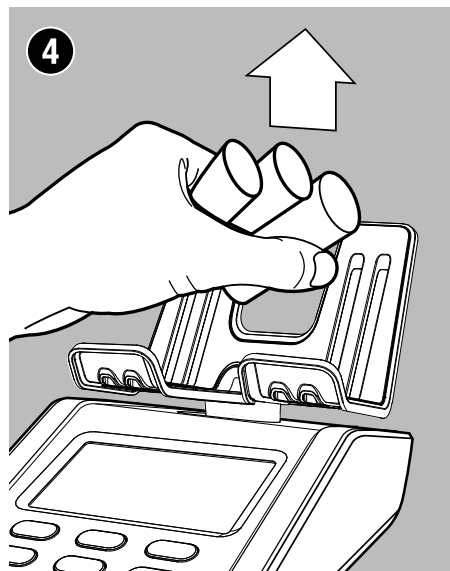

4

Rimuovere tutti i rotoli di monete dalla piattaforma per il denaro. Il risultato del conteggio verrà aggiunto al totale. Il dispositivo passerà automaticamente alla denominazione di rotolo di monete successiva.

5.5. Terminare un conteggio

Visualizzare i risultati di conteggio correnti

Per visualizzare i risultati del conteggio dei rotoli di monete, utilizzare i pulsanti (◀ ▶) per selezionare i rotoli di monete **'AUTO'** e premere **“OK”** per visualizzare i risultati dei rotoli di monete separati.

Cancelarre / Correggere i risultati del conteggio

In qualsiasi momento durante un conteggio è possibile cancellare o aggiungere i risultati del conteggio a una voce di conteggio. Basta passare alla voce da modificare usando i pulsanti (◀ ▶). Da questo punto è possibile:

- Premere **“CE”** per cancellare i risultati del conteggio della voce di conteggio selezionato. Quando si desidera cancellare il conteggio completo, iniziare un nuovo conteggio come descritto nelle voci del **MENU** .
 - Aggiungere più del valore di conteggio selezionato per completare il conteggio.
-

Stampare i risultati del conteggio

Al termine del conteggio, è possibile stampare i risultati sulla stampante Safescan TP-230 fornita in opzione, come descritto nelle voci del **MENU** .

Esportare i risultati del conteggio in Safescan MCS

Eseguire il Money Counting Software [software di conteggio del denaro] sul PC e fare clic sull'icona dati di conteggio per scaricare i dati di conteggio dal 6165 al software. Per maggiori dettagli, vedere il manuale utente del software Safescan Money Counting, disponibile all'indirizzo www.safescan.com

Iniziare un nuovo conteggio

Per iniziare un nuovo conteggio, premere **“MENU”**. Il display visualizzerà **“NUOVO CONTEGGIO”**. Premere **“OK”** per confermare.

6. Menu e funzionamento del dispositivo

Questo capitolo descrive il funzionamento del Safescan 6165, nonché la struttura del menu del dispositivo.

6.1. Funzionamento generale

Quando è richiesta una determinata azione o quando sono possibili diverse opzioni, si possono utilizzare i pulsanti (◀▶) per navigare. Quando è possibile la navigazione o quando è necessario effettuare una scelta nel menu, lo schermo visualizzerà 2 frecce lampeggianti. Per esempio:

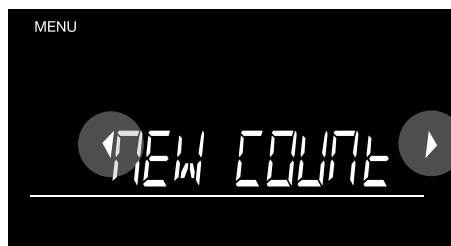

Le 2 frecce lampeggianti indicano che è possibile navigare tra le voci di menu disponibili



Le 2 frecce lampeggianti indicano che si deve selezionare un numero.

Una selezione può essere confermata premendo il pulsante **“OK”**. Per tornare indietro di 1 passo nel menu, premere il pulsante **“OK”**.

6.2. Struttura del menu







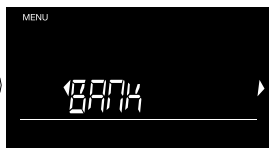

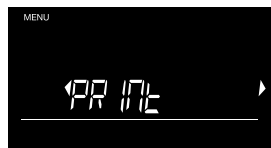

È possibile accedere al menu del dispositivo premendo il pulsante "MENU". Per navigare tra le voci, utilizzare i pulsanti (◀▶). Per inserire un'opzione, premere "OK". La struttura del menù è la seguente:

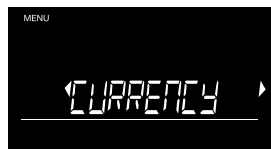

Vedere 6.2.1

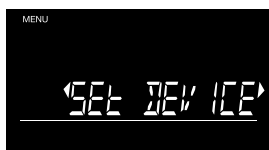

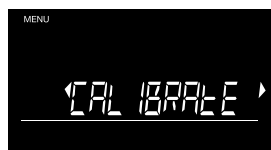
Vedere 6.2.2

Vedere 6.2.3 Vedere 6.2.4 Vedere 6.2.5 Vedere 6.2.9 Vedere 6.2.8 Vedere 6.2.7 Vedere 6.2.6 

6.2.1. Nuovo conteggio



Quando si vuole iniziare un nuovo conteggio e cancellare tutti i risultati esistenti, premi **"OK"** quando viene visualizzata la schermata **"NUOVO CONTEGGIO"**.



Il testo inizierà a lampeggiare. Premere nuovamente **"OK"** per confermare.

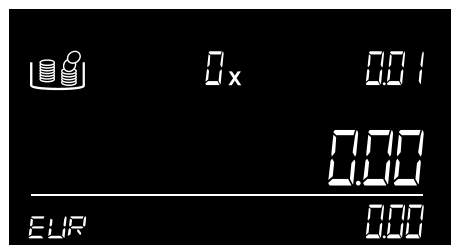

La macchina tornerà alla schermata di conteggio, che è completamente azzerata.

6.2.2. Banca

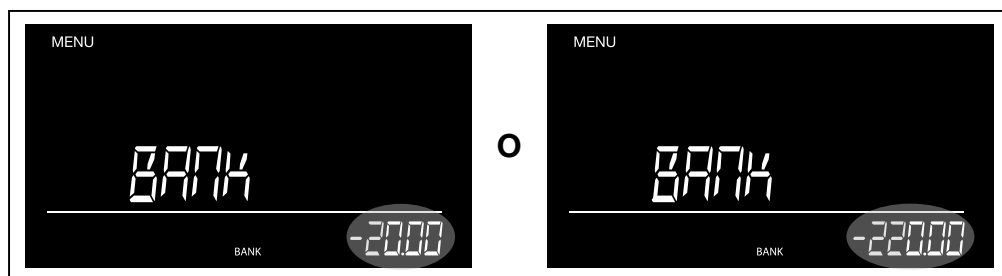

Si può scegliere tra gli importi bancari preimpostati utilizzando (◀▶). Premere “OK” per confermare.

Per inserire importi bancari superiori, tenere premuti i pulsanti (◀▶), l'importo aumenterà automaticamente. Premere “OK” per confermare.

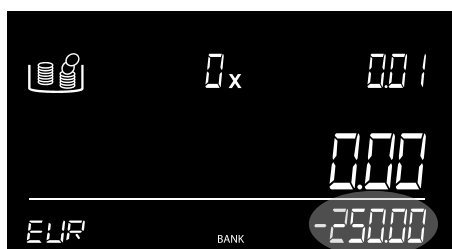

La schermata del conteggio visualizzerà l'importo impostato come risultato iniziale negativo.

6.2.3. Stampare



Se si collega una stampante Safescan TP-230*, è possibile stampare i risultati premendo “OK” .



Lo schermo visualizzerà “**STAMPA**”, mentre viene creata la stampa.

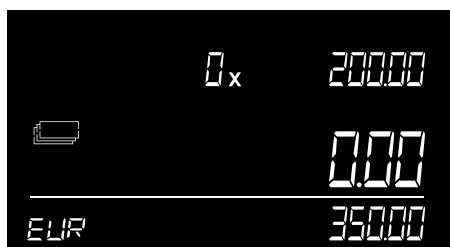

La macchina tornerà alla schermata di conteggio.

6.2.4. Bilancia



Per attivare la funzione di bilancia, premere “OK”.



Lo schermo passerà ora alla modalità di pesatura.



Ora si possono pesare elementi con una precisione di 0,05 grammi.

È possibile tarare la bilancia premendo “OK” quando l’elemento predefinito, come una vaschetta, è stato posizionato. Sullo schermo apparirà un ‘*’ e il valore tornerà a zero. Una volta rimosso l’elemento predefinito, il suo peso verrà visualizzato come valore negativo.

6.2.5. Valuta



Quando si desidera cambiare la valuta, premere **"OK"** quando viene visualizzata la schermata **"VALUTA"**.

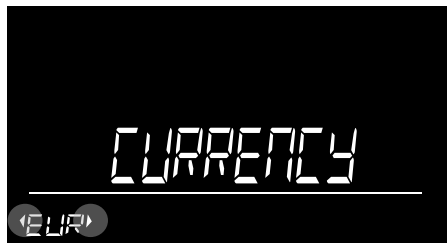

Adesso viene visualizzata la valuta attiva, con 2 frecce lampeggianti. Usare (◀▶) per passare alla valuta desiderata.

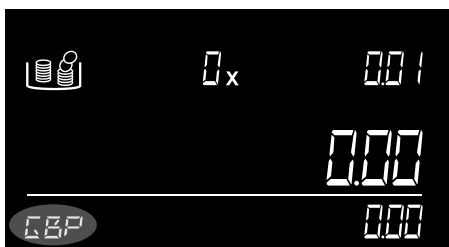

Dopo aver premuto **"OK"** adesso la macchina tornerà alla schermata di conteggio, visualizzando la valuta scelta.

6.2.6. Calibrare rotoli/sacchetti di monete, mazzette di banconote, seconda vaschetta di monete



Safescan 6165 è anche in grado di contare rotoli/sacchetti di monete, mazzette di banconote e una seconda vaschetta per monete. Questi devono prima essere calibrati sul 6165. Per entrare nella modalità di calibrazione, premere “OK” quando viene visualizzata la schermata ”VALUTA”. Quando si è in modalità di calibrazione, utilizzare i pulsanti (◀ ▶) per navigare alla denominazione desiderata. Se si desidera passare alla voce di calibrazione successiva, premere “OK”. La sequenza è Rotoli di monete - Mazzette di banconote - Vaschetta per monete.

Il processo di calibrazione per ogni elemento fascettato (rotoli/sacchette di monete o mazzette di banconote) è lo stesso e si svolge come segue:

Calibrare rotoli/sacchetti di monete e mazzette di banconote

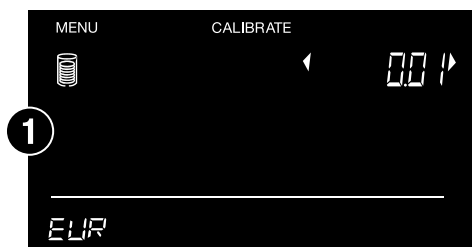

Esempio: Per rotoli di monete. Passare alla denominazione desiderata con (◀ ▶) e confermare premendo “OK”.



Ora posizionare 5 rotoli di monete vuoti sulla piattaforma.



Adesso la macchina chiederà di confermare. Premere **"OK"** per farlo.



Rimuovere i rotoli di monete per passare alla fase di calibrazione successiva.



Selezionare il numero di monete che i rotoli conterranno utilizzando i pulsanti (◀▶) e premere **"OK"**.



Premere **"OK"** salvare. Il rotolo ora è stato calibrato e viene salvato nella macchina.

Il menu di calibrazione si sposterà ora alla denominazione successiva. Ripetere il processo selezionando la denominazione desiderata come mostrato sopra, oppure uscire dalla modalità di calibrazione premendo **"OK"**. Se si desidera passare alla voce di calibrazione successiva, utilizzare il pulsante **"OK"**.

Calibrare una seconda vaschetta per monete

Safescan 6165 è configurato per contare con vaschette per monete standard da 33,5 gr. Alcuni produttori di cassette per contanti, tuttavia, potrebbero avere vaschette per monete con un peso diverso. È possibile configurare il proprio Safescan 6165 per contare utilizzando una seconda vaschetta per monete.

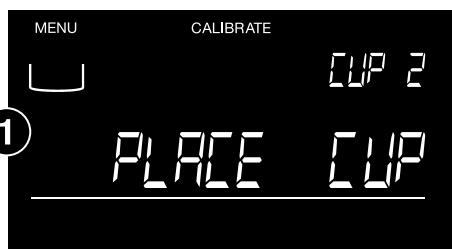
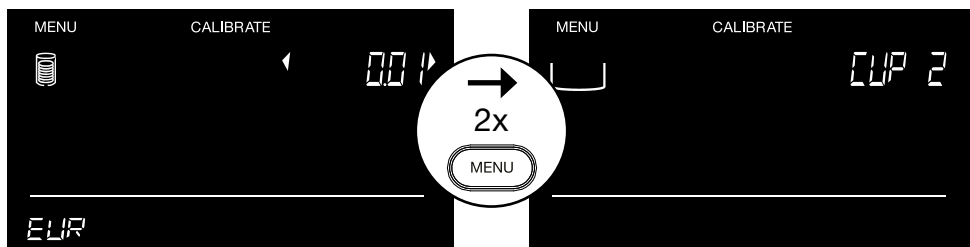

Quando si preme "OK", verrà richiesto di posizionare la vaschetta.

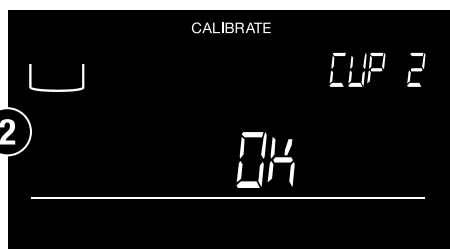

La macchina mostrerà che il peso della vaschetta è stato elaborato.

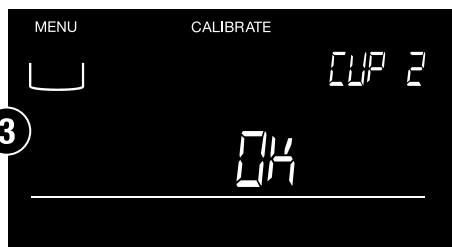

Premere "OK" per confermare la calibrazione.



La vaschetta adesso è stata calibrata.

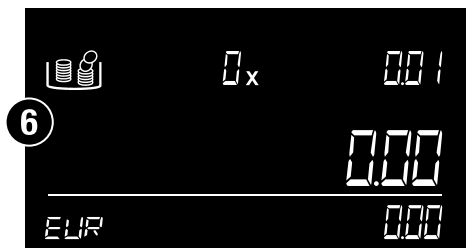
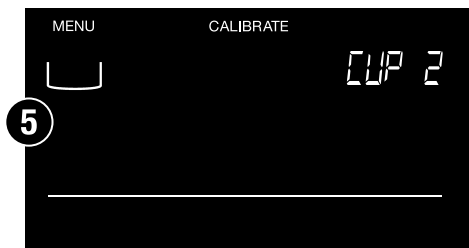

Premere **"OK"** per tornare alla schermata di conteggio.

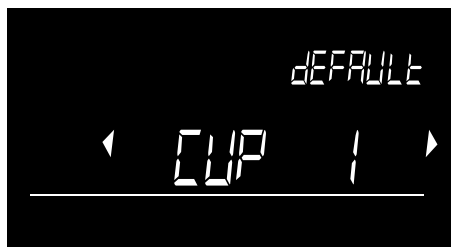

D'ora in poi, dopo aver avviato Safescan 6165, verrà chiesto di confermare quale vaschetta deve essere impostata come preferita: la vaschetta fornita con il dispositivo come impostazione predefinita (CUP 1) o la vaschetta che è stata calibrata (CUP 2). Usare i pulsanti (◀ ▶) per selezionare la vaschetta che si desidera impostare come preferita. La selezione verrà salvata automaticamente.

6.2.7. Impostare il dispositivo

Quando viene visualizzata la schermata **"IMPOSTA DISPOSITIVO"**, è possibile modificare diverse impostazioni del dispositivo. Premere **"OK"** per accedere a questa voce di menu. Quando si è in modalità **"IMPOSTA DISPOSITIVO"**, utilizzare i pulsanti (◀▶) per navigare tra le voci secondarie.



Sottomenu - struttura

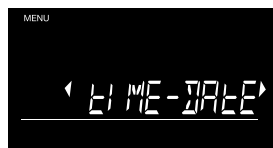

Vedere 6.2.7 - A



Vedere 6.2.7 - B

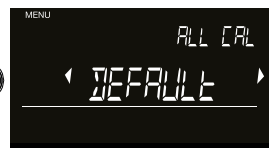

Vedere 6.2.7 - C

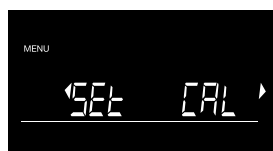

Vedere 6.2.7 - E

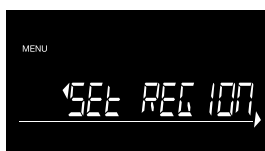

Vedere 6.2.7 - D

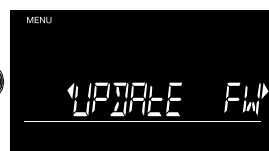

Vedere 6.2.7 - C

A. Impostazione di data e ora

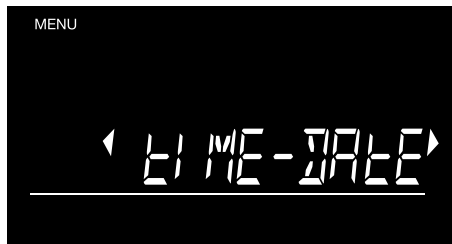

Premere **"OK"** per avviare la procedura per l'impostazione di **"DATA-ORA"**.

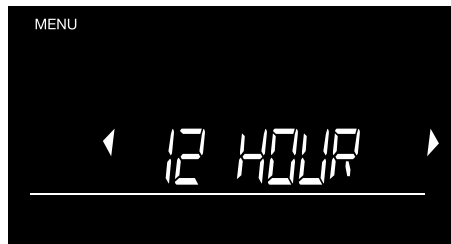

Passare dal formato 12 ore al formato 24 ore utilizzando (◀▶), e premere **"OK"** per confermare.

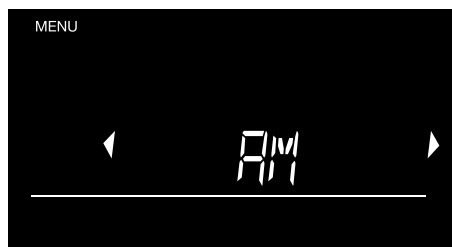

Passare da AM a PM utilizzando (◀▶), e premere **"OK"** per confermare.

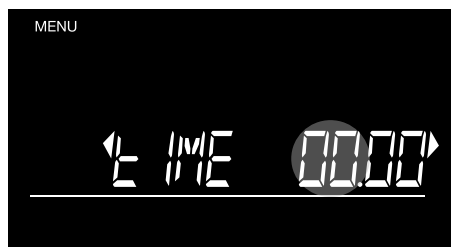

Adesso le ORE iniziano a lampeggiare. Premere brevemente (◀▶) per aumentare o diminuire di 1 ora oppure tenere premuto per far scorrere le ore. Premere **"OK"** per confermare.



Adesso i MINUTI iniziano a lampeggiare. Premere brevemente (◀▶) per aumentare o diminuire di 1 minuto oppure tenere premuto per far scorrere i minuti. Premere **"OK"** per confermare.



Navigare tra i formati di data utilizzando (◀▶). Premi **"OK"** per confermare il formato desiderato. Adesso impostare anno, mese e giorno allo stesso modo.

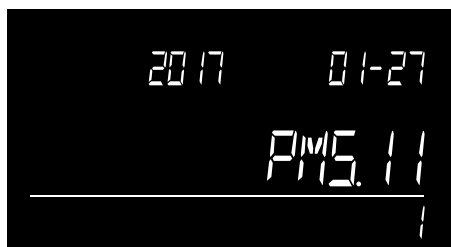

Verrà mostrata una breve anteprima dell'ora e della data impostate. Il 6165 torna quindi al sottomenu.

B. Riportare alle impostazioni predefinite di fabbrica

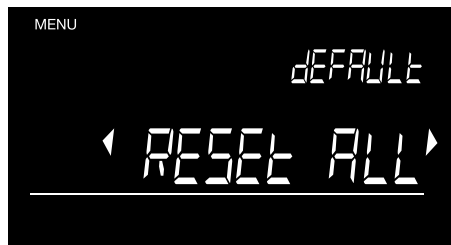

Premere **"OK"** per avviare il ripristino della macchina. Se si desidera ricominciare da zero con Safescan 6165, si può riportare il dispositivo alle impostazioni predefinite di fabbrica. Configurazione predefinita: Ripristino alle impostazioni predefinite mantenendo le calibrazioni utente per i pacchetti di monete. Configurazione predefinita ' **All Cal** ' : Ripristino alle impostazioni predefinite comprese le calibrazioni utente per i pacchetti di monete.

ATTENZIONE: Selezionando l'opzione di ripristino predefinita **"ALL CAL"**, tutte le impostazioni personalizzate come, ad esempio gli elementi calibrati, verranno eliminate e al riavvio verranno applicate tutte le impostazioni di base.

C. Aggiornamento del firmware



Premere **"OK"** per impostare il dispositivo in modalità di aggiornamento del firmware. Gli aggiornamenti del firmware (se applicabile) sono disponibili su **www.safescan.com** . Scaricare il pacchetto di aggiornamento del firmware e seguire le istruzioni incluse per aggiornare il proprio 6165.

D. Impostazione della regione



Selezionare la regione dove il Safescan 6165 verrà utilizzato. Usare i pulsanti (◀▶) per alternare tra “**EUROPE**”, “**UK**”, “**USA**”, “**S-E ASIA**” e “**AUSTRALIA**”. Premere “**OK**” per confermare.

E. Ricalibrazione della cella di carico

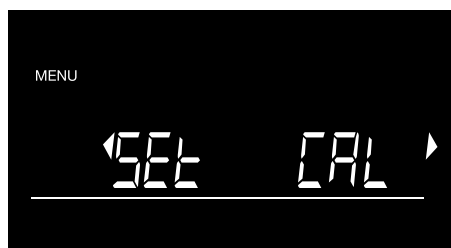

Se a causa di un sovraccarico o di un urto sulla piattaforma del denaro, la funzione della cella di carico 6165 (elemento di pesatura) è danneggiata. In questo caso una ricalibrazione della cella di carico potrebbe servire a recuperare la funzione.

1. Premi "**OK**" per avviare il processo di ricalibrazione.
2. Il dispositivo inizierà a 'tarare' e chiederà di posizionare un peso di 500 grammi* sulla piattaforma.
3. Dopo aver posizionato il peso di 500 grammi, il dispositivo avvierà automaticamente la procedura di calibrazione. Sullo schermo il testo: “Campionamento” sta lampeggiando.
4. Al termine del processo il dispositivo visualizzerà: Finito. Si prega di rimuovere il peso dalla piattaforma del denaro. Il dispositivo ora è pronto per l'uso.

* È possibile acquistare un peso di calibrazione di 500 grammi su www.safescan.com. Se non si riesce a trovarlo sul sito web, non esitare a contattarci.

6.2.8. AGGIUNTA AUTOMATICA

Attivando la funzione **AUTO ADD**, l'importo di una denominazione conteggiata viene automaticamente aggiunto al risultato del conteggio totale una volta rimossi gli elementi dalla piattaforma. Quando questa funzione è disattivata, è necessario premere “**OK**” per aggiungere l'importo al totale. Per impostazione predefinita, l'impostazione **AUTO ADD** è ON.



Per attivare o disattivare la funzione premere “**OK**” quando viene visualizzata la schermata **AUTO ADD**.

Passare da **ON** a **OFF** utilizzando (◀ ▶) e premere “**OK**” per confermare.

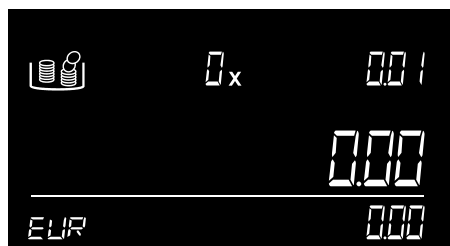

La macchina tornerà alla schermata di conteggio.

6.2.9. Auto NEXT

Attivando la funzione **AUTO NEXT**, la macchina passa automaticamente alla denominazione successiva una volta rimossi gli elementi dalla piattaforma. Quando questa funzione è disattivata, è necessario utilizzare (▶) per passare alla denominazione successiva. Per impostazione predefinita, l'impostazione Auto Next è ON.



Per attivare o disattivare la funzione, premere “OK” quando viene visualizzata la schermata **AUTO NEXT**.



Passare da **ON** a **OFF** utilizzando (◀▶) e premere “OK” per confermare.

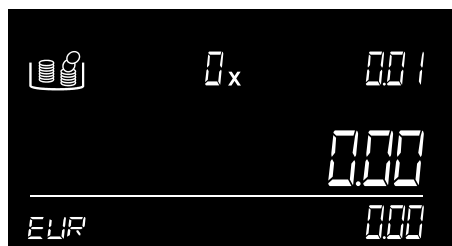

La macchina tornerà alla schermata di conteggio.

7. Risoluzione dei problemi

Questo capitolo descrive il funzionamento del Safescan 6165, nonché la struttura del menu del dispositivo.

Messaggio di errore



Descrizione

SOSPETTO - VERIFICA ELEMENTO

Numero errato di monete rilevato in un rotolo di monete / numero errato di banconote rilevate in una mazzetta di banconote.

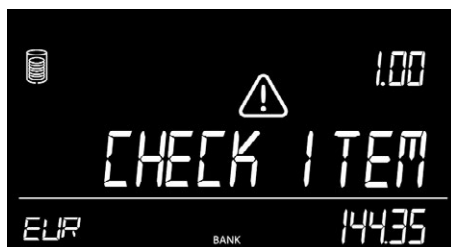

Soluzione:

Controllare il rotolo di monete/ mazzetta di banconote per eventuali monete/banconote mancanti o in eccesso. Correggere e ricontare. A causa dell'elevata tolleranza di peso delle banconote, il 6165 non è in grado di rilevare mazzette di banconote incomplete.



RIMUOVI TUTTO

Sono ancora presenti degli elementi sulla piattaforma dopo che è stato premuto "OK" o la piattaforma del denaro non era vuota durante la taratura.

Messaggio di errore



Descrizione

Soluzione:

Togliere tutti gli elementi dalla piattaforma prima di premere "OK" o digitare un nuovo comando. Assicurarsi che non ci siano oggetti sulla piattaforma mentre il 6165 effettua la taratura.

La quantità contata non è corretta

La quantità conteggiata non è corretta.

Verificare se la vaschetta per le monete era già posizionata sul dispositivo durante l'avvio. In tal caso il peso della vaschetta viene automaticamente tarato causando un conteggio errato (valido solo per le monete). Controllare se la piattaforma del denaro è stata rimossa e posizionata durante il conteggio

Soluzione:

- Rimuovere la vaschetta dalla piattaforma e rimetterla nuovamente sulla piattaforma, oppure riavviare il dispositivo. Accertarsi che la vaschetta non si trovi sulla piattaforma quando si accende il 6165.
- Non si deve mai rimuovere o spostare la piattaforma del denaro durante il conteggio

Messaggio di errore



Descrizione

SOVRACCARICO

È stato messo troppo peso sulla piattaforma del denaro

Soluzione:

Rimuovere tutto il peso dalla piattaforma. Se il messaggio scompare: continuare ad utilizzare normalmente il 6165. Se il messaggio rimane: spegnere il 6165 e riaccenderlo. Se il messaggio appare frequentemente o non scompare, contattare il Safescan Customer Success Team.

Messaggio di errore



Descrizione

Rimuovere .. - .. PZI

Il peso sulla bilancia è troppo alto perché il 6165 riesca a determinare l'esatta quantità di monete o banconote.

Soluzione:

Rimuovere il numero di monete o banconote dalla piattaforma del denaro come indicato, fino a quando il 6165 non sarà in grado di determinarne il numero. Continuare il conteggio. Le banconote devono essere sempre collocate sulla piattaforma in pile di max. 25 pezzi alla volta. Il conteggio di 2 versioni della stessa denominazione è possibile quando:

La prima pila di banconote sulla piattaforma del denaro non supera i 10 pezzi.

Le successive pile di banconote non superano i 15 pezzi.

Messaggio di errore

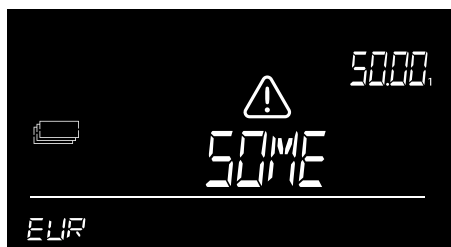

Descrizione

RIMUOVERNE ALCUNE

Valido solo per il conteggio delle banconote. Il peso sulla bilancia è illogico a causa della tolleranza di peso della banconota - il 6165 non è in grado di determinare l'esatta quantità di banconote sulla piattaforma.

Soluzione:

Rimuovere una piccola quantità di banconote fino a quando il 6165 non sarà in grado di determinarne il numero. Continuare il conteggio. Le banconote devono essere sempre collocate sulla piattaforma in pile di max. 25 pezzi alla volta. Il conteggio di 2 versioni della stessa denominazione è possibile quando:

La prima pila di banconote sulla piattaforma del denaro non supera i 10 pezzi.

Le successive pile di banconote non superano i 15 pezzi.

Messaggio di errore



Descrizione

BATTERIA SCARICA

La carica della batteria è inferiore al 5%.



Soluzione:

Collegare l'alimentatore per ricaricare la batteria. Questo messaggio può apparire solo quando la batteria Safescan LB-205 è inserita.

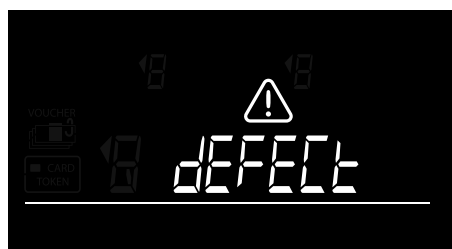

DIFETTO

La cella di carico è difettosa, non è possibile pesare / conteggiare.

Soluzione :

Contattare Safescan Customer Success Team

8. Batteria ricaricabile (accessorio opzionale)

8.1. Inserimento della batteria ricaricabile Safescan LB-205

1. Scollegare l'alimentatore.
2. Rimuovere la piattaforma del denaro dalla bilancia.
3. Capovolgere il dispositivo e aprire il coperchio della batteria (vedere al capitolo 3.1).
4. Mettere la batteria nel vano batteria, collegare il cavetto e chiudere il coperchio.
5. Mettere la piattaforma del denaro sulla bilancia.
6. Collegare l'alimentatore per caricare la batteria.

8.2. Indicazione dello stato della batteria ricaricabile

- All'avvio: I segmenti interni lampeggiano per 5 secondi -> La batteria si sta caricando..
- All'avvio: Tutti i segmenti lampeggiano per 5 secondi dopodiché l'icona della batteria rimane accesa -> La batteria è carica al 100%.



- Il dispositivo è alimentato solo dalla batteria:
- L'indicatore di batteria carica è acceso -> La carica della batteria è al 100%



- L'indicatore della batteria è riempito per metà* -> Carica della batteria superiore al 50%
- Metà batteria lampeggia continuamente -> Carica della batteria inferiore al 20%



- L'indicatore di batteria scarica lampeggia* -> La batteria è scarica (carica della batteria inferiore al 5%) Sullo schermo il messaggio Batteria scarica lampeggia, collegare l'adattatore di alimentazione per ricaricare la batteria.

Nota: la durata della batteria può deteriorarsi dopo molti cicli di ricarica - questo è comune quando si utilizzano batterie ricaricabili.

9. Aggiornamenti

Per ulteriori informazioni sugli aggiornamenti del dispositivo e delle valute vedere all'indirizzo **www.safescan.com**.

Gli aggiornamenti del firmware vengono caricati sul dispositivo tramite l'opzione Aggiorna FW nel menu, vedere 6.2.7 - C.

Gli aggiornamenti della tabella dei pesi vengono effettuati tramite lo strumento software gratuito di aggiornamento della valuta.

Questo software controllerà automaticamente gli aggiornamenti del firmware e caricherà l'ultimo file della tabella dei pesi sul proprio 6165.

Le istruzioni per l'aggiornamento sono disponibili all'interno del pacchetto di aggiornamento, che può essere scaricato da **www.safescan.com** .

13. Precauzioni di sicurezza

Safescan 6165

ATTENZIONE! La mancata osservanza di queste precauzioni può causare cortocircuiti e lesioni gravi come ustioni, scosse elettriche e rischi di incendio.



- Non utilizzare mai un alimentatore/cavo di alimentazione danneggiato.
- Utilizzare sempre e solo l'alimentatore in dotazione.
- Non esporre mai il dispositivo, l'alimentatore o i cavi a liquidi o umidità, e non toccarli con le mani bagnate.
- Non toccare e (s)collegare mai l'alimentatore con le mani bagnate.
- Staccare sempre il dispositivo dalla presa di corrente se si vuole spostarlo in un'altra posizione.
- Tenere sempre la spina quando si scollega il dispositivo dalla presa di corrente, senza mai tirare il cavo.
- Non versare mai liquidi o detergenti chimici su dispositivo.
- In caso di versamento di liquidi sul dispositivo, staccare sempre l'alimentazione dalla presa di corrente, rimuovere la batteria (se installata) e contattare Safescan per ottenere assistenza.

ATTENZIONE! Danni al prodotto o all'elemento di pesatura



- Accertarsi che eventuali corpi estranei (monete, fermagli, graffette) non cadano nella macchina, perché potrebbero bloccare le parti meccaniche e/o l'elemento di pesatura della macchina e danneggiarli o romperli e questo annullerà la garanzia.
- Posizionare sempre il 6165 su una superficie piana e stabile e mantenere libera l'area intorno alla piattaforma del denaro.
- Per evitare danni al dispositivo o eventuali malfunzionamenti, pulire il dispositivo con un panno asciutto. Non utilizzare un panno bagnato o umido o prodotti per la pulizia (chimici).

AVVISO! Rischio di malfunzionamento o danneggiamento del dispositivo



- Come con qualsiasi bilancia di precisione, il risultato di pesatura è influenzato da un flusso d'aria consistente. Pertanto, non utilizzare il dispositivo vicino a ventole di raffreddamento, condizionatori, finestre aperte ecc.
- Posizionare con cautela gli elementi sulla piattaforma di pesatura, non farlo lanciandoli o facendoli cadere.
- Non far cadere, colpire o scuotere il 6165.
- Non appoggiare mai elementi di peso superiore a 1,5 kg sul 6165.
- Il Safescan 6165 non è in grado di identificare denaro contraffatto.
- Non smontare mai il dispositivo, questo renderà immediatamente invalida la garanzia.
- Non lasciare mai alcun oggetto - nemmeno la vaschetta per le monete - sulla piattaforma del denaro quando il dispositivo non è in uso o quando viene riposto per un lungo periodo di tempo.
- Non utilizzare la macchina in ambienti sporchi o polverosi, perché questo potrebbe causare un malfunzionamento del sensore.
- Se la macchina non viene utilizzata per un lungo periodo di tempo, rimuovere la spina di alimentazione dalla presa di corrente, per evitare eventuali danni all'apparecchiatura.
- Per evitare di danneggiare il dispositivo. Utilizzare solo la batteria ricaricabile Safescan LB-205 disponibile in opzione.

BATTERIA LB-205 (prodotto fornito in opzione)

ATTENZIONE! Bruciature, pericolo di incendio e avvelenamento.

Rischio di lesioni gravi



- Tenere sempre le batterie lontane da fuoco, calore e acqua.
- Evitare sempre di toccare la batteria a mani nude quando la batteria è corrosa o se si sono verificate delle perdite.

ATTENZIONE! Danni, perdite



- Rimuovere sempre la batteria dal dispositivo se questo non viene utilizzato o viene riposto per un lungo periodo di tempo.
- Per evitare di danneggiare l'ambiente, smaltire le batterie in conformità con le normative locali.

Accessori disponibili in opzione

Batteria ricaricabile

Batteria Safescan LB-205

Stampante termica per ricevute

Safescan TP-230

Money Counting Software [Software per il conteggio del denaro]

Safescan MCS

Set di vaschetta per le monete pesabile

Safescan 4141CC

Safescan 4617CC

14. Specifiche

Funzionalità

Bilancia contasoldi per il conteggio di monete, banconote, mazzette di banconote e rotoli di monete.

Può essere utilizzata anche come bilancia di precisione (nota: non “omologata per il commercio”).

Valute

Dipende dalla regione - vedere www.safescan.com per maggiori informazioni

Dimensioni (LxWxH) 22.3 x 14.2 x 14.7 cm / 8.8 x 5.6 x 5.8 pollici

Display LCD ad alto contrasto da 4,1 pollici

Interfaccia USB-B a PC, RJ-10 a stampante

Requisiti di alimentazione Alimentazione 12V/0,5A

Consumo energetico

Massimo 2,4 W in modalità operativa (senza ricarica della batteria)

Massimo 6W in modalità operativa (inclusa la ricarica della batteria)

Max 50 mW in modalità stand-by/inattiva

Temperatura di esercizio 0 - 40°C

Temperatura di stoccaggio-25 ~ 55°C

Capacità di carico massima 1,5 kg / 3,3 libbre

Precisione massima 0,05 gr

Peso netto 660 gr / 23 oz

Certificazione CE, FCC, RoHS

Safescan® è un marchio registrato di Solid Control Holding B.V.

Nessuna parte di questo manuale può essere riprodotta in qualsiasi forma, tramite stampa, copia o in qualsiasi altro modo senza previa autorizzazione scritta di Solid Control Holding B.V. Solid Control Holding B.V. si riserva tutti i diritti di proprietà intellettuale e industriale come tutti i loro diritti in materia di brevetti, marchi, design, produzione, riproduzione, uso e vendita. Tutte le informazioni contenute in questo manuale sono soggette a modifiche senza preavviso. Solid Control Holding BV non è in alcun modo responsabile per le informazioni fornite in questo catalogo.

221

Safescan®

www.safescan.com
info@safescan.com