

# Mode d'emploi

Français

**6165**  
**Balance-compteuse**



## Version imprimée

[Cliquez ici](#) pour ouvrir une version imprimable du manuel dans la langue sélectionnée.

### 1. Contenu de l'emballage

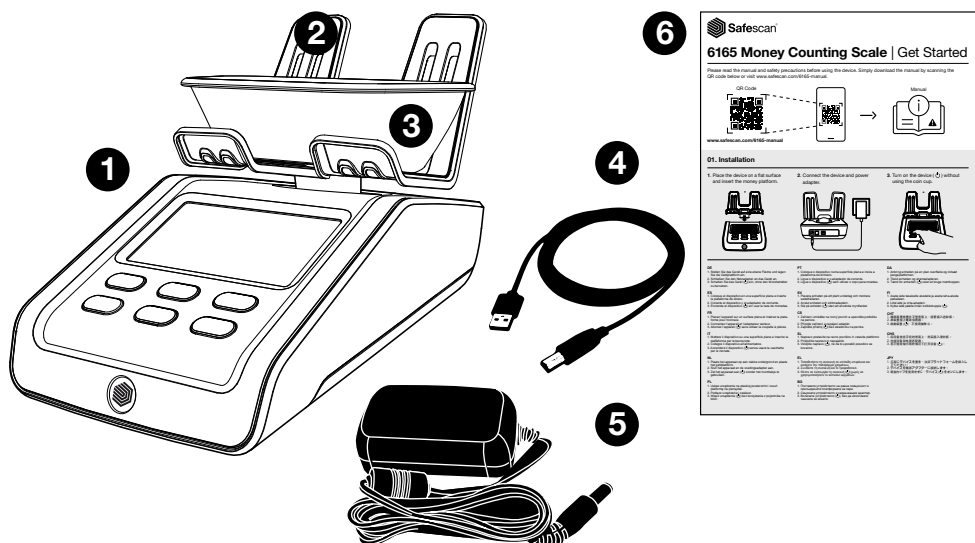

1. Balance-compteuse Safescan 6165
2. Plateforme pour monnaie
3. Coupelle à pièces
4. Câble de connexion USB pour PC
5. Adaptateur secteur (12V/0,5A, 6 Watt)
6. Brochure de prise en main/instructions de sécurité

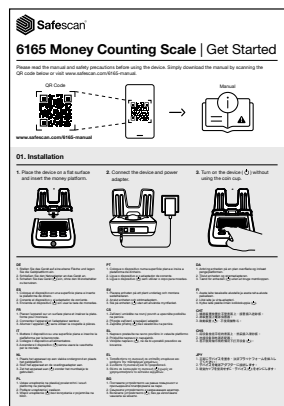

## 2. Dispositif

### Avant

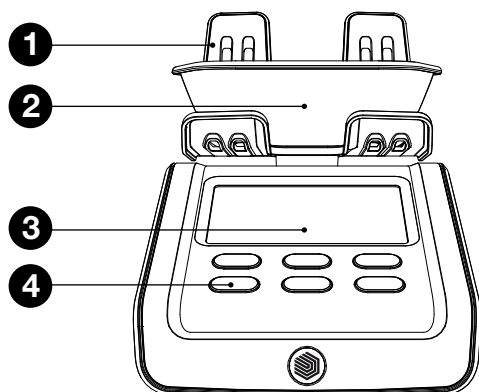

### Fond

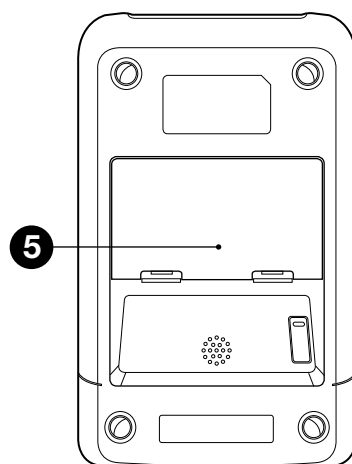

### Arrière

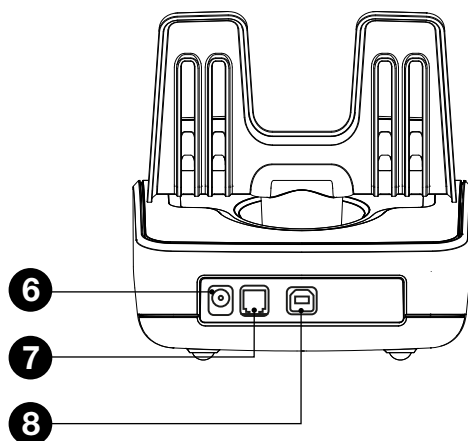

1. Plateforme pour monnaie
2. Coupelle à pièces
3. Écran LCD
4. Touches de commande
5. Compartiment de la batterie
6. Connecteur secteur
7. Connecteur imprimante
8. Port USB pour la connexion à un PC

### 3. Affichage et touches

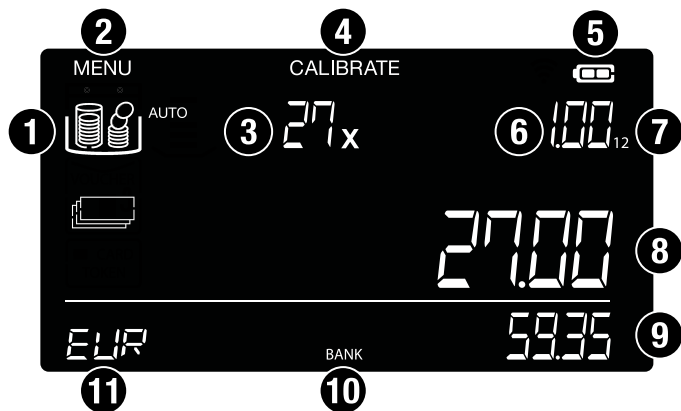

1. Valeurs espèces (pièces, billets de banque et autres articles à compter)
2. Menu des paramètres
3. Quantité
4. Menu de calibrage
5. Indicateur du niveau de la batterie
6. Dénomination
7. Version de la dénomination
8. Valeur actuelle / valeur sur la plateforme
9. Valeur totale
10. Banque active
11. Devise

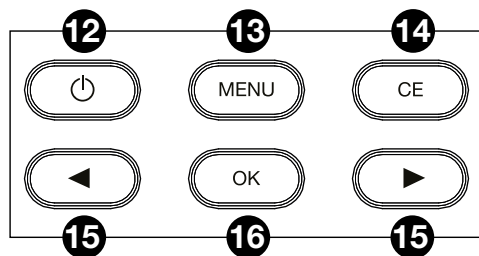

12. Mise sous tension / hors tension
13. Ouverture du menu des paramètres
14. Entrée libre / arrière
15. Navigation
16. Confirmer la sélection / Ajouter la valeur au total

## 4. Première utilisation

---

### 4.1 Installation

---

1. Placez l'appareil sur un surface plane et insérez la plateforme à monnaie.

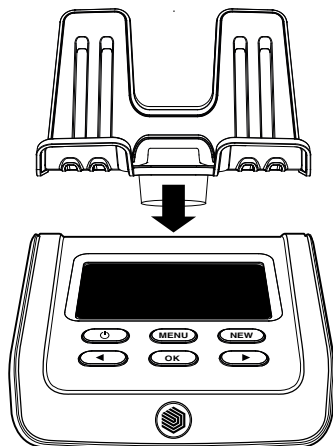

2. Connectez l'appareil et l'adaptateur secteur.

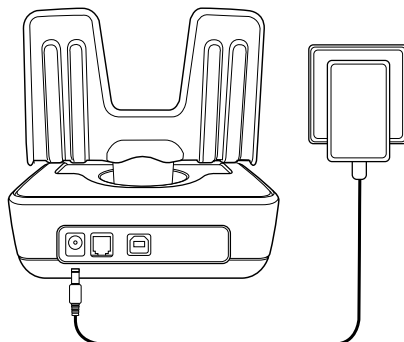

3. Mettez l'appareil sous tension ( ) sans utiliser la coupelle à pièces.

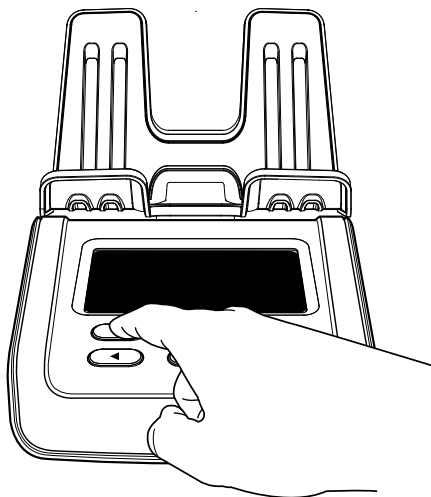

## 4.2 Paramétrage de la région (lieu d'utilisation)

---

1. Une fois que votre appareil est sous tension, sélectionnez la région / l'emplacement où il sera utilisé.
2. Utilisez les flèches (◀▶) pour passer d'une régions à l'autre (**EUROPE, ROYAUME-UNI, ETATS-UNIS, ASIE DU SUD-EST et AUSTRALIE**).

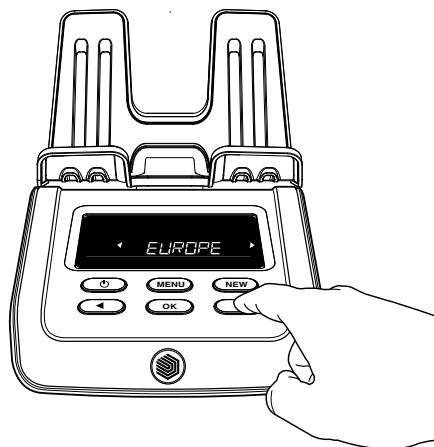

3. Une fois que vous avez sélectionné la bonne région, appuyez sur « **OK** ».

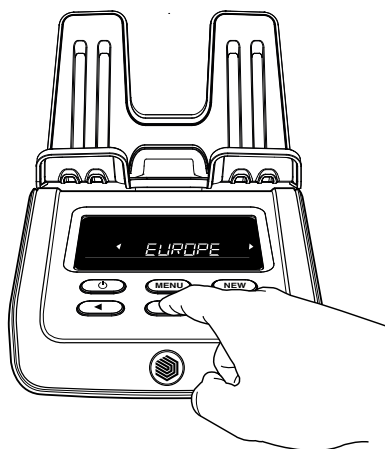

## 4.3 Sélection de la devise

---

1. Utilisez ensuite les flèches (◀▶) pour sélectionner la devise par défaut et appuyez sur « **OK** » pour enregistrer votre préférence.
2. L'appareil va maintenant s'activer en mode comptage afin de vous permettre de commencer à compter, en commençant par la plus petite dénomination.

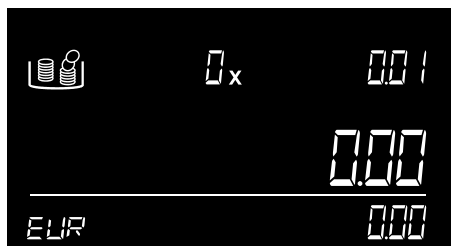
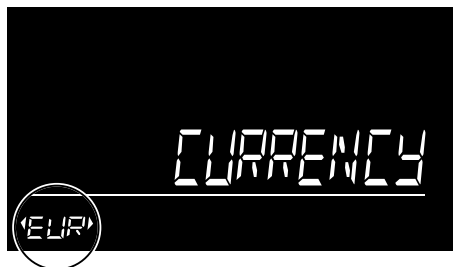

## 5. Instructions de comptage

Remarque : Comptez une dénomination à la fois. Pour un comptage efficace, assurez-vous que les pièces et les billets ont été triés au préalable. Utilisez toujours la coupelle à pièces pour compter les pièces.

### 5.1 Comptage de pièces

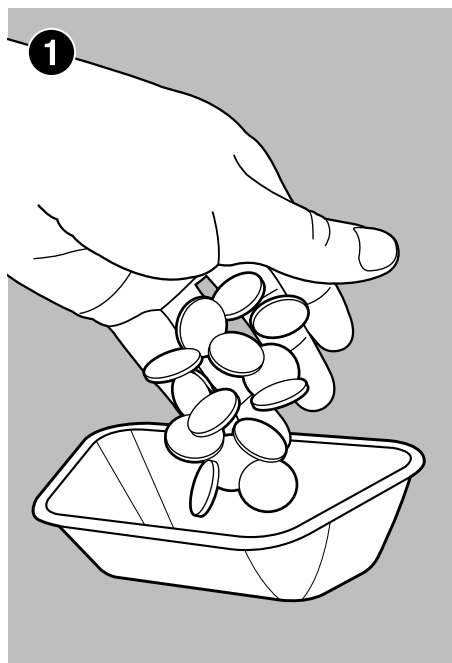

Placez les pièces dans la coupelle fournie.



Placez la coupelle à pièces sur la plateforme.





La quantité et la valeur des pièces s'affichent. Lorsque l'appareil a terminé le comptage, vous entendez un bip de confirmation.

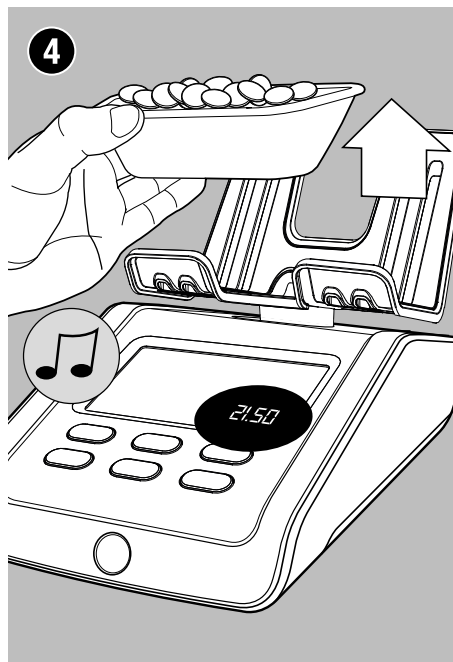

Prenez la coupelle à pièces de la plateforme. Le résultat du comptage est ajouté au total, et un bip confirme l'opération.

Le 6165 passe automatiquement à la dénomination de pièce suivante. Vous pouvez également utiliser les touches (◀▶) pour sélectionner une dénomination. Une fois que la valeur la plus élevée des pièces a été comptée, le 6165 passe automatiquement à la valeur de billet la plus faible.

## 5.2 Comptage de billets de banque

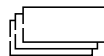

Placez les billets par petits lots (25 billets maximum) sur la plateforme à monnaie.



Vous entendez un bip pour confirmer que les billets ont été comptés. L'écran affiche ensuite le nombre total et la valeur des billets et ajoute la valeur au total.



Laissez la première pile sur la plateforme et ajoutez la pile suivante de la même dénomination. Continuez à ajouter des piles jusqu'à ce que tous les billets de la dénomination sélectionnée aient été comptés.



Retirez simultanément tous les billets de la plateforme. Vous entendez un bip pour confirmer que les billets ont été comptés. Leur valeur est ajoutée au total. Le 6165 passe automatiquement à la dénomination de billet suivante.

## 1. Trop de billets de banque sur la plateforme



Vous avez placé trop de billets de banque sur la plateforme. L'écran affiche « **Retirer ... pcs** ». Retirez autant de billets que suggéré jusqu'à ce que le 6165 ait pu déterminer la quantité de billets. Continuez à ajouter de nouveaux billets sur la plateforme par petits lots.

## 2. Poids illogique détecté

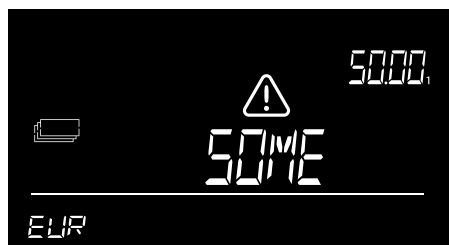

Poids illogique détecté : le 6165 n'est pas en mesure de déterminer la quantité correcte de billets sur la plateforme. L'écran affiche « **Retirez quelques billets** ». Retirez quelques billets (5 billets maximum à la fois) jusqu'à ce que le 6165 ait pu déterminer la quantité de billets. Continuez à ajouter de nouveaux billets sur la plateforme par petits lots.

### 5.3 Comptage d'anciennes et de nouvelles versions d'une même dénomination de billet ensemble dénomination

Si la différence de poids entre l'ancienne et la nouvelle version d'un billet se situe dans une certaine limite, les versions peuvent être comptées ensemble. Il n'est pas nécessaire de les trier d'abord. Veuillez noter ce qui suit :



La première pile de billets mélangés (ancienne et nouvelle version ensemble) placée sur la plateforme ne doit pas dépasser 10 billets.



Les piles suivantes ne doivent pas dépasser 15 billets.

Si la différence de poids entre les différentes versions se situe au-delà de la limite, le Safescan 6165 peut vous demander de les compter séparément.

Les versions sont indiquées sur l'écran.

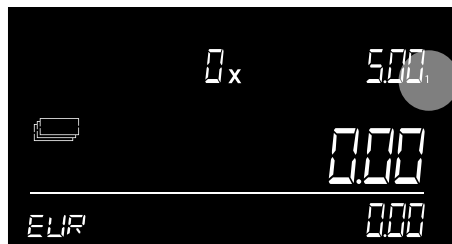

La version 1 est l'ancienne version

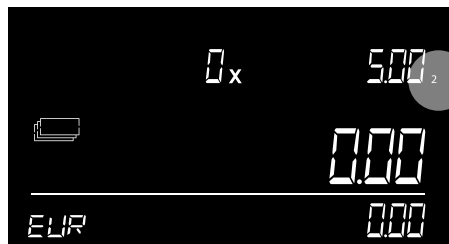

La version 2 est la nouvelle version.

---

Chaque fois qu'une nouvelle version ou dénomination d'une devise préinstallée est publiée, vous pouvez mettre à jour le Safescan 6165 gratuitement en téléchargeant une mise à jour de la devise à l'adresse suivante **[www.safescan.com](http://www.safescan.com)**.

## 5.4 Comptage de rouleaux de pièces

---

Ne placez que des rouleaux de pièces complets sur la plateforme de monnaie. Cela signifie que le rouleau de pièces contient la quantité correcte de pièces et que ces pièces sont toutes de la même dénomination et de la même monnaie.

Les poids des rouleaux de pièces en **EUR**, **GBP** et **USD** sont pré-calibrés sur l'appareil. Les poids des rouleaux de pièces pour les autres monnaies peuvent être calibrés manuellement. Reportez-vous au chapitre 4.2.6. pour savoir comment calibrer les rouleaux de pièces.

### 5.4.1. Comptage des rouleaux et des sacs de pièces avec la reconnaissance automatique des rouleaux de pièces « AUTO »

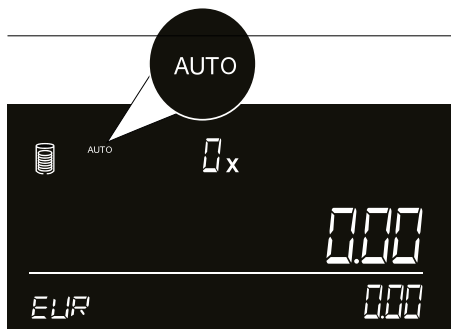

La reconnaissance automatique des rouleaux de pièces commence directement après le comptage des billets en vrac. L'icône « **AUTO** » s'affiche à l'écran.

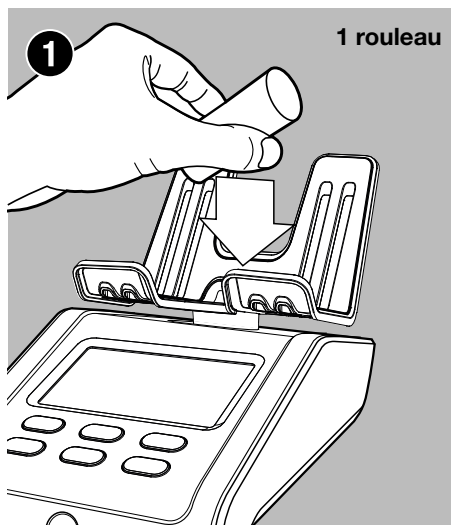

Placez un rouleau de pièces complet de la devise sélectionnée sur la plateforme.

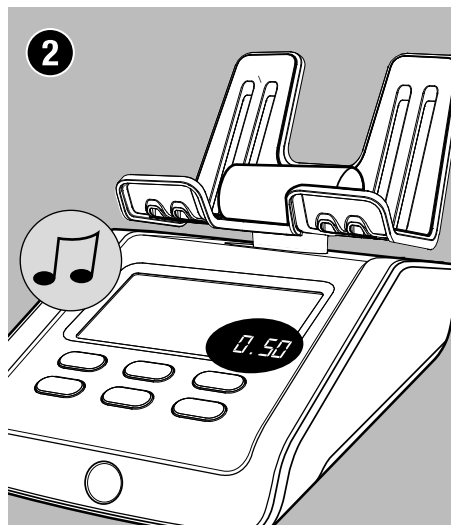

Un bip retentit après la confirmation du rouleau de pièces. La quantité, la valeur et la dénomination du rouleau s'affiche brièvement (2 s.). Ensuite, la quantité totale et la valeur des rouleaux de pièces s'affichent.

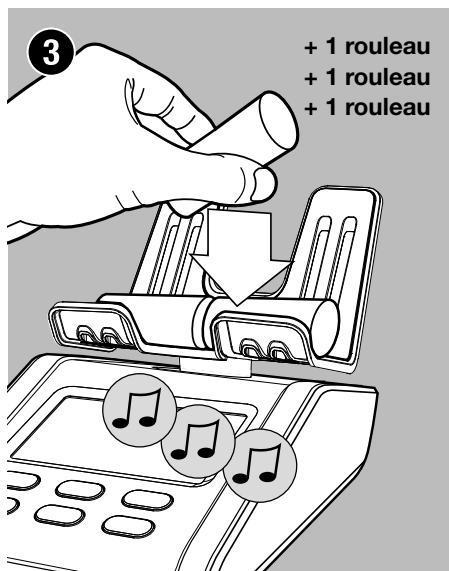

Ajoutez un autre rouleau de pièces sur la plateforme et attendez le bip de confirmation avant d'ajouter le rouleau de pièces suivant. Répétez ce processus en ajoutant les rouleaux de pièces un par un jusqu'à ce que tous les rouleaux de pièces soient sur la plateforme et comptés.

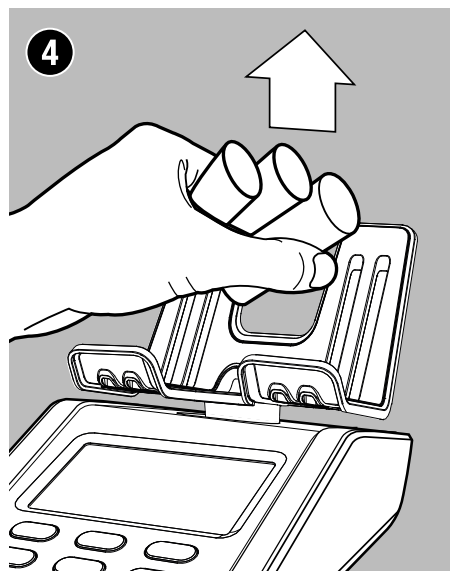

Retirez tous les rouleaux de pièces de la plateforme. Le résultat du comptage est ajouté au total.



## 5.4.2. Comptage de rouleaux/sacs de pièces de poids similaire

Certaines monnaies présentent des paquets qui sont différents en termes de dénomination mais similaires en termes de poids. Si un paquet de ce type est détecté, le Safescan 6165 vous permet de sélectionner la dénomination correcte. Vous trouverez ci-dessous un exemple d'utilisation de cette fonction.



1. L'appareil a détecté un paquet de dénomination avec un poids commun. Le message « **SELECT** » s'affiche et les flèches clignent.



2. Utilisez les touches (◀▶) pour sélectionner la dénomination du rouleau/sac de pièces placé sur la plateforme.

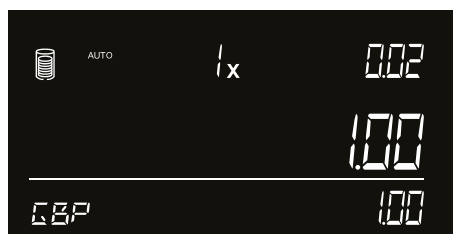

3. Appuyez sur « **OK** » pour confirmer la dénomination du rouleau de pièces/sac. L'appareil ajoute les résultats du comptage au total.



4. L'indication de la dénomination disparaît au bout de 2 secondes. L'appareil est prêt à recevoir un nouveau rouleau/sac de pièces.

### 5.4.3. Comptage de rouleaux/sacs de pièces par dénomination

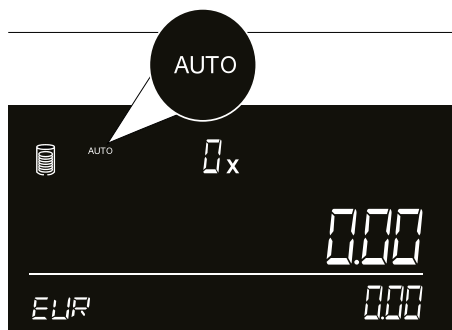

Pour compter des rouleaux de pièces par dénomination, utilisez les touches (◀▶) pour sélectionner les rouleaux de pièces « **AUTO** ». Appuyez sur « **OK** ».

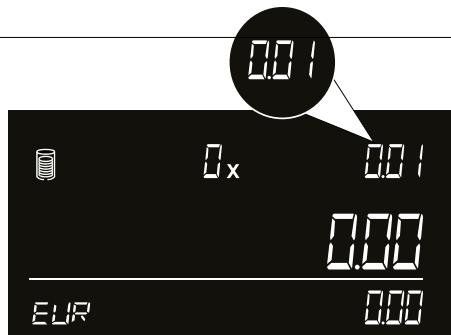

Utilisez la touche (▶) pour sélectionner la première dénomination de rouleau de pièces disponible.

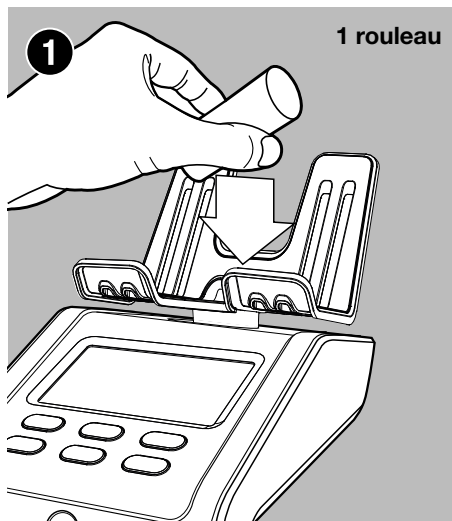

Placez un rouleau de pièces complet de la dénomination sélectionnée sur la plateforme.

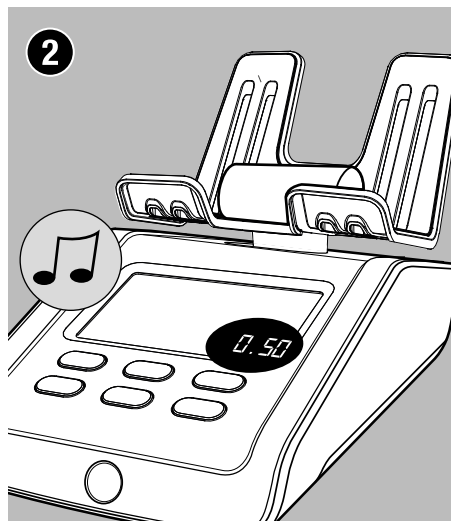

Un bip retentit après la confirmation du rouleau de pièces. La quantité, la valeur et la dénomination du rouleau sont indiquées.

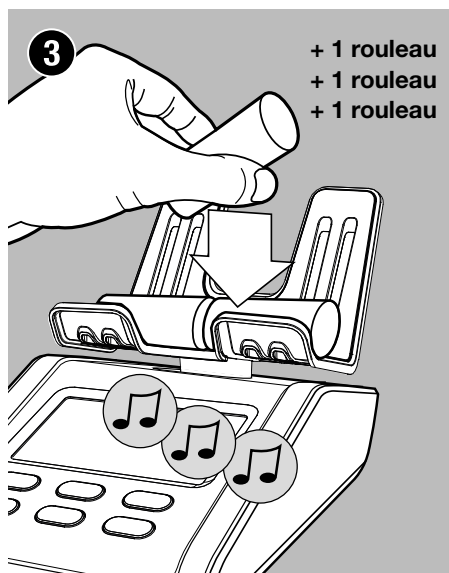

Ajoutez un autre rouleau de pièces de la dénomination sélectionnée sur la plateforme et attendez le bip de confirmation avant d'ajouter le rouleau de pièces suivant. Répétez l'opération en ajoutant les rouleaux de pièces un par un jusqu'à ce que tous les rouleaux de pièces de cette dénomination soient sur la plateforme et comptés.

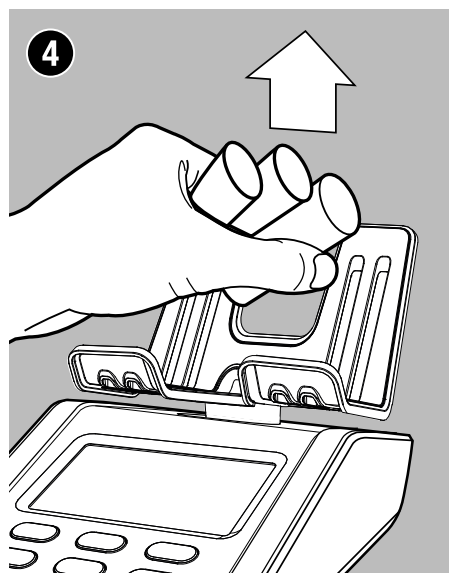

Retirez tous les rouleaux de pièces de la plateforme. Le résultat du comptage est ajouté au total. L'appareil passe automatiquement à la dénomination du rouleau de pièces suivant.

## 5.5 Fin d'un comptage

---

### Affichage des résultats du comptage en cours.

Pour visualiser les résultats du comptage des rouleaux de pièces de monnaie, utilisez les touches ( ◀ ▶ ) pour sélectionner les rouleaux de pièces « **Auto** » et appuyez sur « **OK** » pour afficher les résultats des rouleaux de pièces séparés.

---

### Effacer / Corriger les résultats du comptage

Vous pouvez effacer ou ajouter à tout moment d'un comptage les résultats de comptage à un élément de comptage. Il suffit de passer à l'élément qui doit être modifié à l'aide des touches ( ◀ ▶ ). A partir de là, vous pouvez :

- Appuyer sur « **CE** » pour effacer les résultats de comptage de l'élément de comptage sélectionné. Lorsque vous voulez effacer le comptage complet, commencez un nouveau comptage comme décrit dans le **MENU**.
  - Ajoutez davantage de l'élément de comptage sélectionné pour terminer le comptage.
- 

### Impression des résultats du comptage

Lorsque vous avez terminé le comptage, vous pouvez imprimer les résultats sur l'imprimante optionnelle Safescan TP-230, comme décrit dans le **MENU**.

---

## Exportation des résultats du comptage vers le Safescan MCS

Lancez le logiciel de comptage d'argent sur votre PC et cliquez sur l'icône Données de comptage pour télécharger les données de comptage du 6165 vers le logiciel. Pour plus de détails, reportez-vous au manuel d'utilisation du logiciel de comptage d'argent Safescan, que vous trouverez sur [www.safescan.com](http://www.safescan.com)

---

## Démarrage d'un nouveau comptage

Pour commencer un nouveau comptage, appuyez sur « **MENU** ». L'écran affiche « **NOUVEAU COMPTAGE** ». 3. Appuyez sur « **OK** » pour confirmer.

---

## 6. Menu et fonctionnement de l'appareil

---

Ce chapitre décrit le fonctionnement du Safescan 6165, ainsi que la structure de son menu.

### 6.1 Fonctionnement général

---

Lorsqu'une action définie est requise ou lorsque plusieurs options sont possibles, les touches (◀▶) permettent de naviguer dans le menu. Lorsque la navigation est possible ou lorsqu'un choix doit être fait dans le menu, l'écran affiche 2 flèches clignotantes. Par exemple :

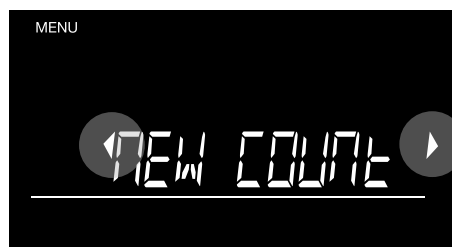

Les deux flèches clignotantes indiquent que vous pouvez naviguer entre les rubriques de menu disponibles.

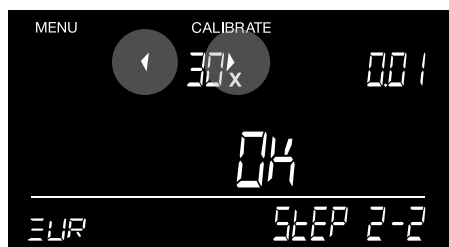

Les deux flèches clignotantes indiquent que vous devez sélectionner un numéro.

Une sélection peut être confirmée en appuyant sur la touche « OK ». Pour revenir à l'étape précédente du menu, appuyez sur la touche « OK ».

## 6.2 Structure du menu

Vous pouvez accéder au menu de l'appareil en appuyant sur la touche « **MENU** ». Pour naviguer dans les différentes rubriques, utilisez les touches (◀▶). Pour saisir une option, appuyez sur « **OK** ». La structure du menu est la suivante :



Voir 6.2.1

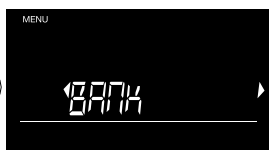

Voir 6.2.2

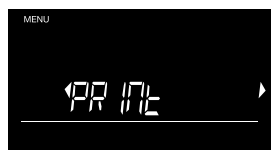

Voir 6.2.3

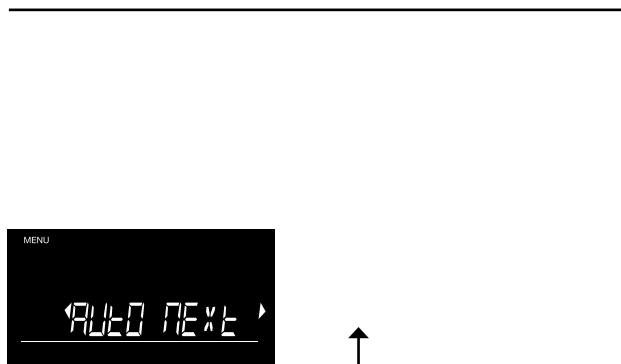

Voir 6.2.4



Voir 6.2.9

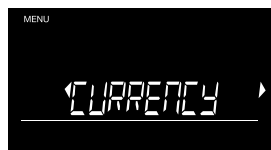

Voir 6.2.5



Voir 6.2.8

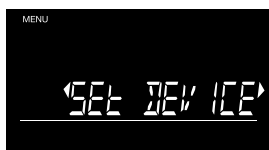

Voir 6.2.7

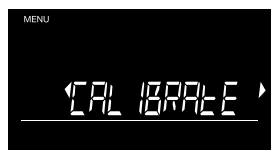

Voir 6.2.6



## 6.2.1. Nouveau comptage

---



Pour commencer un nouveau comptage et effacer tous les résultats existants, appuyez sur « **OK** » lorsque l'écran « **NOUVEAU COMPTAGE** » s'affiche.



Le texte se met à clignoter. Appuyez une nouvelle fois sur « **OK** » pour confirmer.

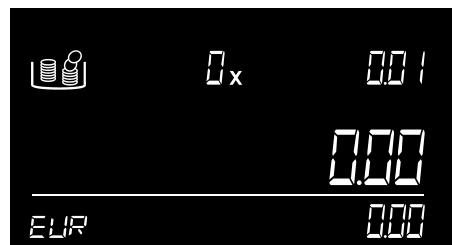

La machine revient à l'écran de comptage, qui est entièrement remis à zéro.



## 6.2.2. Banque

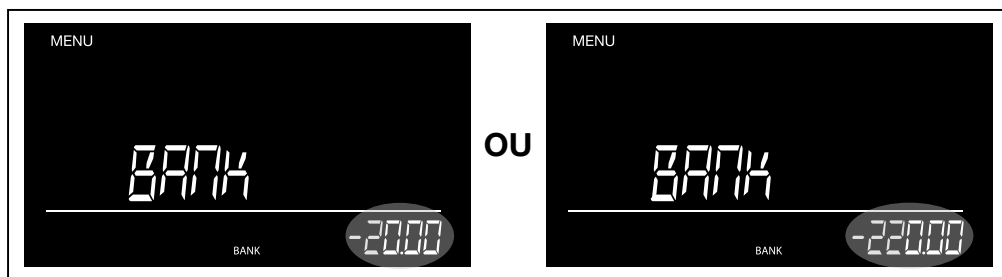

Vous pouvez choisir parmi les montants bancaires prédéfinis en utilisant la touche (◀▶). Appuyez sur « **OK** » pour confirmer.

Pour saisir des montants bancaires plus importants, maintenez les touches (◀▶) enfoncées, le montant augmentera automatiquement. Appuyez sur « **OK** » pour confirmer.

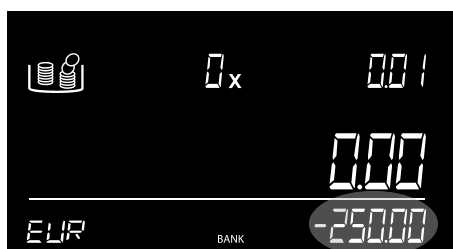

L'écran de comptage affichera le montant défini comme résultat de départ négatif.

## 6.2.3. Impression

---



Lorsque vous connectez une imprimante Safescan TP-230\*, vous pouvez imprimer vos résultats en appuyant sur « **OK** ».



L'écran affiche « **IMPRESSION** » pendant la création de l'impression.

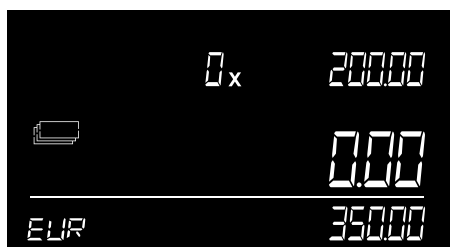

La machine revient ensuite à l'écran de comptage.

## 6.2.4. Balance

---



Pour activer la fonction de pesée, appuyez sur « **OK** » .



L'écran passe alors en mode pesée.



Vous pouvez désormais peser des articles avec une précision de 0,05 gramme.

Vous pouvez tarer la balance en appuyant sur « **OK** » lorsque l'article par défaut, comme une tasse, a été placé. Une « \* » s'affiche à l'écran et la valeur revient à zéro. Une fois que l'élément par défaut est supprimé, son poids s'affiche comme une valeur négative.

## 6.2.5. Devise

---

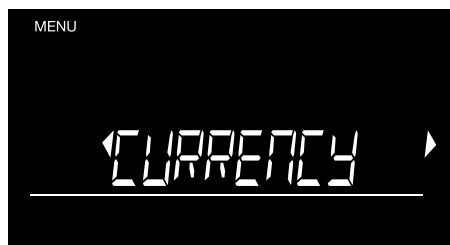

Pour changer de devise, appuyez sur « **OK** » lorsque l'écran « **DEVISE** » est affiché.

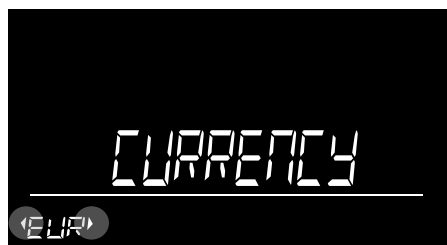

La devise active est maintenant affichée, avec deux flèches clignotantes. Utilisez (◀▶) pour naviguer jusqu'à la devise souhaitée.

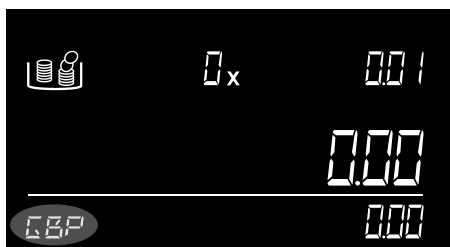

Après avoir appuyé sur « **OK** » l'appareil revient à l'écran de comptage et affiche la devise choisie.

## 6.2.6. Calibrage des rouleaux/sacs de pièces, les liasses de billets de banque, une seconde coupelle à pièces



Le Safescan 6165 est également capable de compter les rouleaux/sacs de pièces, les liasses de billets et une seconde coupelle à pièces. Ceux-ci doivent d'abord être calibrés sur le 6165. Pour accéder au mode de calibrage, appuyez sur « **OK** » quand l'écran « **DEVISE** » est affiché. En mode de calibrage, utilisez les touches (◀▶) pour naviguer jusqu'à la dénomination souhaitée. Si vous voulez passer à l'élément de calibrage suivant, appuyez sur « **OK** ». L'ordre est le suivant : rouleaux de pièces - liasses de billets - coupelle de pièces.

L'opération de calibrage de chaque article groupé (rouleaux/sacs de pièces ou liasses de billets) est la même et se déroule comme suit :

### Calibrage des rouleaux/sacs de pièces et des liasses de billets de banque

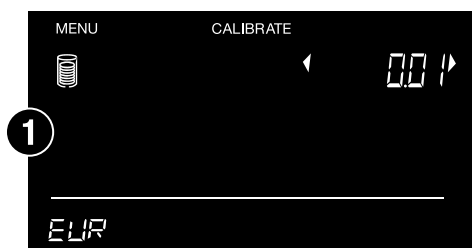

Exemple : Pour les rouleaux de pièces. Passez à la dénomination souhaitée avec (◀▶) et confirmez en appuyant sur « **OK** ».



Placez à présent 5 rouleaux de pièces vides sur la plateforme.



La machine vous demande alors de confirmer. Appuyez sur « **OK** » pour le faire.



Retirez les rouleaux de pièces pour passer à l'étape suivante du calibrage.



Sélectionnez le nombre de pièces que les rouleaux contiendront à l'aide des touches ( ◀ ▶ ) et appuyez sur « **OK** ».



Appuyez sur « **OK** » pour enregistrer. Le rouleau a à présent été calibré et est enregistré dans la machine.

Le menu de calibrage passe maintenant à la dénomination suivante. Répétez le processus en sélectionnant la dénomination souhaitée comme indiqué ci-dessus, ou quittez le mode de calibrage en appuyant sur « **OK** ». Si vous souhaitez passer à l'élément à calibrer suivant, utilisez la touche « **OK** » .

## Calibrage d'une seconde coupelle à monnaie

Le Safescan 6165 est configuré pour compter avec des coupelles à pièces standard de 33,5 grammes. Certains fabricants de tiroirs-caisses peuvent toutefois proposer des coupelles à pièces d'un poids différent. Vous pouvez configurer votre Safescan 6165 pour compter avec une seconde coupelle à pièces.

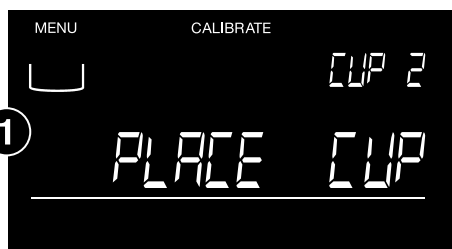
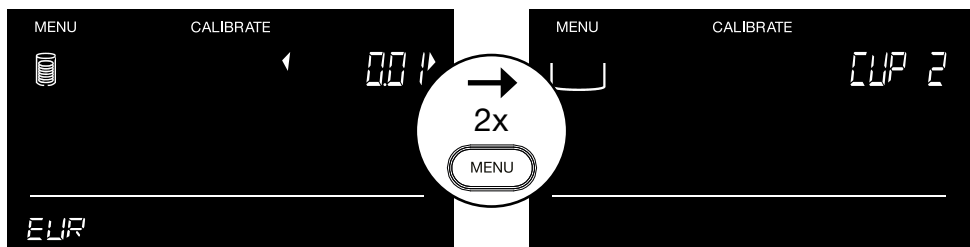

Lorsque vous appuyez sur « **OK** », vous serez invité à placer la coupelle.

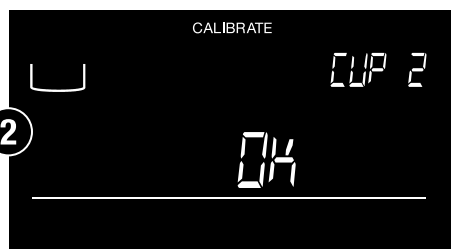

La machine indique que le poids de la coupelle a été traité.

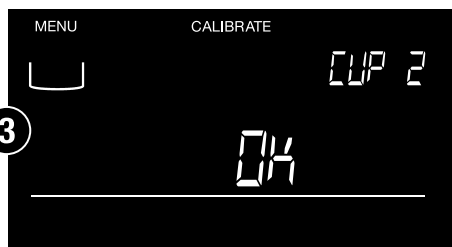

Appuyez sur « **OK** » pour confirmer le calibrage.



La coupelle a maintenant été calibrée.

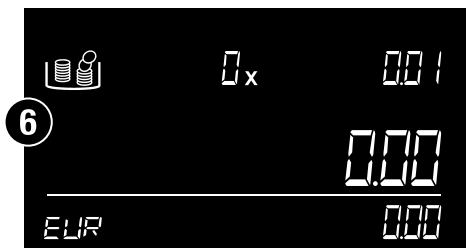
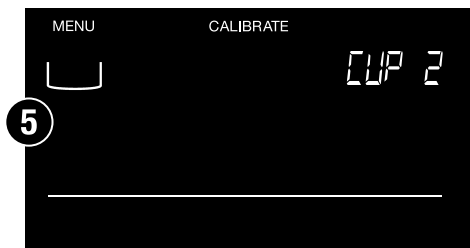

Appuyez sur « **OK** » pour revenir à l'écran de comptage.

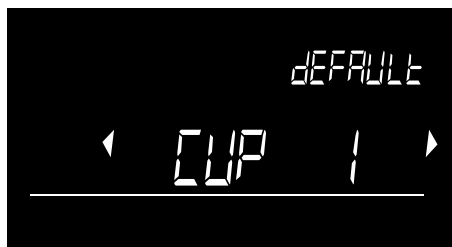

À partir de maintenant, lorsque vous démarrez le Safescan 6165, l'appareil va vous demander de confirmer quel coupelle doit être définie comme préférence : la coupelle fournie par défaut avec l'appareil (CUP 1) ou celle que vous avez calibré (CUP 2). Utilisez les touches ( ◀ ▶ ) pour sélectionner la coupelle que vous souhaitez préférentiellement. La sélection sera enregistrée automatiquement.



## 6.2.7. Paramétrage de l'appareil

---

Quand « **Paramétrage de l'appareil** » s'affiche, vous pouvez modifier plusieurs paramètres de l'appareil. Appuyez sur « **OK** » pour accéder à cette option du menu. Une fois dans « **Paramétrage de l'appareil** », utilisez la touche ( ◀ ▶ ) pour naviguer dans les sous-rubriques.

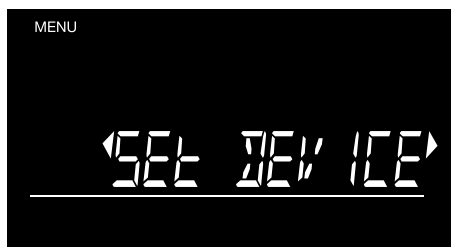

### Sous-menu - structure

---

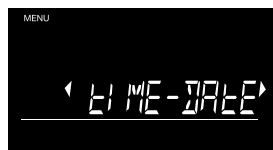

Voir 6.2.7 - A



Voir 6.2.7 - B

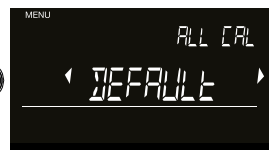

Voir 6.2.7 - C

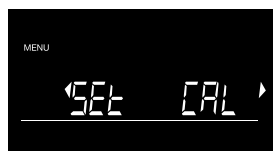

Voir 6.2.7 - E

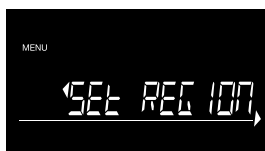

Voir 6.2.7 - D

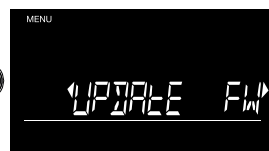

Voir 6.2.7 - C

## A. Réglage de la date et de l'heure

---

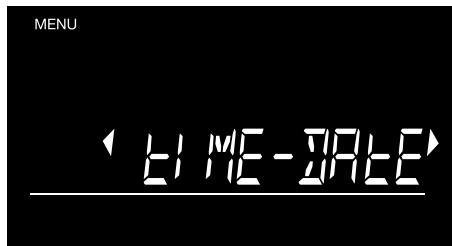

Appuyez sur « **OK** » pour lancer le paramétrage « **HEURE-DATE** ».

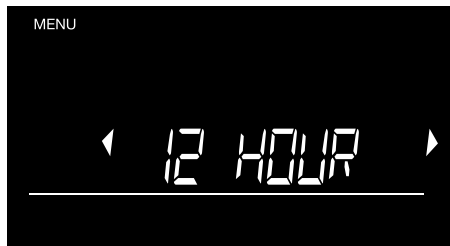

Passez du format 12 heures au format 24 heures en utilisant (◀▶) et appuyez sur « **OK** » pour confirmer.

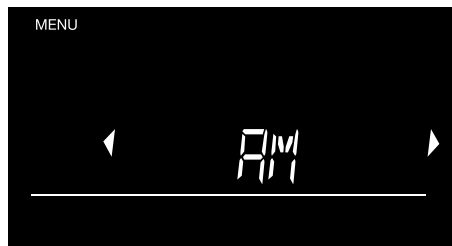

Passez de AM à PM en utilisant (◀▶), puis appuyez sur « **OK** » pour confirmer.



Les HEURES commencent maintenant à clignoter. Brève pression (◀▶) pour augmenter ou diminuer d'une heure, ou maintenir la touche enfoncée pour faire défiler les heures. Appuyez sur « **OK** » pour confirmer.



Les MINUTES commencent maintenant à clignoter. Brève pression ( ◀ ▶ ) pour augmenter ou diminuer d'une minute, ou maintenir la touche enfoncée pour faire défiler les minutes.  
3. Appuyez sur « **OK** » pour confirmer.



Naviguez parmi les formats de date en utilisant ( ◀ ▶ ). Appuyez sur « **OK** » pour confirmer le format souhaité. Définissez à présent l'année, le mois et le jour de la même manière.

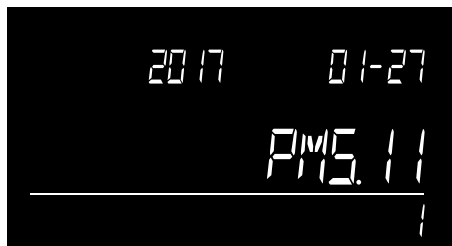

Un bref aperçu de l'heure et de la date définies s'affiche. Le 6165 revient ensuite au sous-menu.

## B. Retour aux réglages d'usine

---

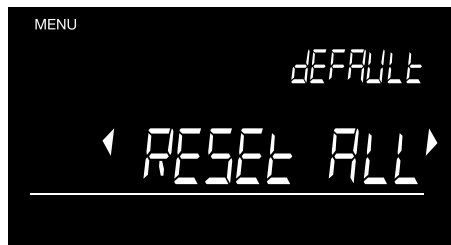

Appuyez sur « **OK** » pour lancer la réinitialisation de la machine. Si vous voulez repartir à zéro avec votre Safescan 6165, vous pouvez réinitialiser l'appareil à ses paramètres d'usine par défaut. Paramètre par défaut : Réinitialisation des paramètres par défaut tout en conservant les calibrages d'utilisateur des paquets de pièces. Paramètre par défaut « **Tous les cal** » : Réinitialisation des paramètres par défaut, y compris les calibrages d'utilisateur des paquets de pièces.

**AVERTISSEMENT** : En sélectionnant l'option par défaut « **TOUS LES CAL** », tous les paramètres personnalisés tels que les éléments calibrés seront supprimés et tous les paramètres de base s'appliqueront à partir du redémarrage.

## C. Mise à jour du micrologiciel

---



Appuyez sur « **OK** » pour mettre l'appareil en mode de mise à jour du micrologiciel. Les mises à jour du micrologiciel (le cas échéant) sont disponibles sur **www.safescan.com**. Téléchargez le pack de mise à jour du micrologiciel et suivez les instructions incluses pour mettre à jour votre 6165.

## D. Paramétrage de la région

---



Sélectionnez la région dans laquelle vous allez utiliser votre Safescan 6165. Utilisez les touches ( ◀ ▶ ) pour passer entre « **EUROPE** », « **UK** », « **USA** », « **S-E ASIE** » et « **AUSTRALIE** ». Appuyez sur « **OK** » pour confirmer.

## E. Recalibrage du capteur de charge

---



Si le fonctionnement du capteur de charge 6165 (élément de pesage) est endommagé en raison d'une surcharge ou d'un impact sur la plateforme. Dans ce cas, un recalibrage de la cellule de charge peut aider à récupérer la fonction.

1. Appuyez sur « **OK** » pour lancer le processus de recalibrage.
2. L'appareil commence à « tarer » et demande de placer un poids de 500 grammes\* sur la plateforme.
3. Après avoir placé le poids de 500 grammes, l'appareil lance automatiquement la procédure de calibrage. Dans l'écran le texte : « Échantillonnage » clignote.
4. Lorsque l'opération est terminée, l'appareil affiche : « Terminé ». Veuillez retirer le poids de la plateforme. L'appareil est maintenant prêt à être utilisé.

\* Vous pouvez acheter un poids de calibration de 500 grammes sur [www.safescan.com](http://www.safescan.com). Si vous ne le trouvez pas sur le site, veuillez nous contacter.

## 6.2.8. Auto ADD

---

En activant la fonction **AUTO ADD**, le montant d'une dénomination comptée est automatiquement ajouté au résultat total du comptage une fois que les articles sont retirés de la plateforme. Lorsque cette fonction est désactivée, vous devez appuyer sur « **OK** » pour ajouter le montant au total. Par défaut, le paramètre **AUTO ADD** est réglé sur ON.



Pour activer ou désactiver la fonction, appuyez sur « **OK** » lorsque l'écran **AUTO ADD** est affiché.



Passez de **ON** à **OFF** en utilisant ( ◀ ▶ ) et appuyez sur « **OK** » pour confirmer.

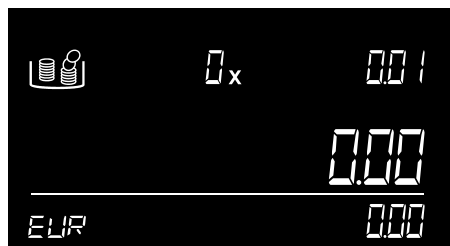

La machine revient à l'écran de comptage.

## 6.2.9. Auto NEXT

En activant la fonction **AUTO NEXT**, la machine passe automatiquement à la dénomination suivante dès que les articles sont retirés de la plateforme. Lorsque cette fonction est désactivée, vous devez utiliser (▶) pour passer à la dénomination suivante. Par défaut, le paramètre Auto Next est activé.



Pour activer ou désactiver la fonction, appuyez sur « OK » lorsque l'écran **AUTO NEXT** est affiché.



Passez de **ON** à **OFF** en utilisant (◀▶) et appuyez sur « OK » pour confirmer.

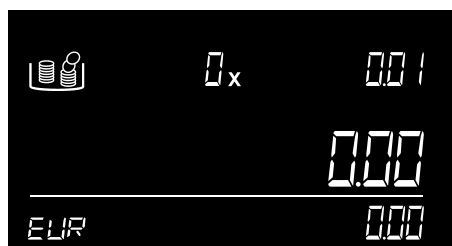

La machine revient à l'écran de comptage.

## 7. Dépistage des pannes

---

Ce chapitre décrit le fonctionnement du Safescan 6165, ainsi que la structure de son menu.

### Message d'erreur



### Description

#### **SUSPECT - VÉRIFIER L'ARTICLE**

Nombre incorrect de pièces détectées dans un rouleau de pièces / nombre incorrect de billets de banque détectés dans une liasse de billets.

#### **Solution :**

vérifiez qu'il n'y a pas de pièces/billets manquants/en trop dans le rouleau de pièces / la liasse de billets. Corrigez et comptez à nouveau. En raison de la tolérance élevée du poids des billets, le 6165 n'est pas en mesure de détecter les liasses de billets incomplètes.

#### **RETIRER TOUT**

Il y a encore des éléments présents sur la plateforme après que vous ayez appuyé sur la touche « **OK** » ou la plateforme n'était pas vide lors du tarage.



## Message d'erreur



## Description

### Solution :

débarrassez la plateforme de tous les éléments avant d'appuyer sur « **OK** » ou de saisir une nouvelle commande. Assurez-vous qu'il n'y a pas d'objets sur la plateforme pendant que le 6165 se tare lui-même.

## La quantité comptée n'est pas correcte

## La quantité comptée n'est pas correcte.

Vérifiez si la coupelle à monnaie a déjà été placée sur l'appareil lors du démarrage. Dans ce cas, le poids de la coupelle est automatiquement taré, ce qui entraîne un comptage incorrect (valable uniquement pour les pièces). Vérifiez si la plateforme a été retirée et placée pendant le comptage.

### Solution :

- Retirez la coupelle de la plateforme et placez-la à nouveau sur la plateforme, ou redémarrez l'appareil. Assurez-vous que la tasse n'est pas sur la plateforme lors de la mise sous tension du 6165.
- Ne retirez ou déplacez jamais la plateforme pendant le comptage

## Message d'erreur



## Description

### **SURCHARGE**

Trop de poids a été placé sur la plateforme.

### **Solution :**

Retirez tout le poids de la plateforme. Si le message disparaît : continuez à utiliser votre 6165 normalement.

Si le message persiste : éteignez le 6165 et rallumez-le. Si le message apparaît fréquemment ou ne disparaît pas, contactez le Service après-vente de Safescan.

## Message d'erreur

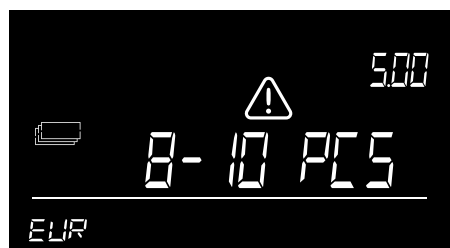

## Description

### Retirer... - ... PCS

Le poids sur la balance est trop élevé pour que le 6165 puisse déterminer le montant exact des pièces ou des billets.

### Solution :

retirez autant de pièces ou de billets de banque de la plateforme qu'indiqué, jusqu'à ce que le 6165 ait pu déterminer le nombre. Reprenez le comptage. Les billets doivent toujours être placés sur la plateforme par piles de 25 pièces au maximum à la fois. Le comptage de 2 versions de la même dénomination est possible lorsque :

La première pile de billets sur la plateforme ne dépasse pas 10 pièces.

Les piles de billets suivantes ne dépassent pas 15 pièces.

## Message d'erreur



## Description

### RETIRER QUELQUES BILLETS

Valable uniquement pour le comptage des billets. Le poids sur la balance est illogique en raison de la tolérance de poids du billet - le 6165 ne peut pas déterminer la quantité exacte de billets sur la plateforme.

### Solution :

retirez une petite quantité de billets jusqu'à ce que le 6165 ait pu déterminer le nombre. Reprenez le comptage. Les billets doivent toujours être placés sur la plateforme par piles de 25 pièces au maximum à la fois. Le comptage de 2 versions de la même dénomination est possible lorsque :

La première pile de billets sur la plateforme ne dépasse pas 10 pièces.

Les piles de billets suivantes ne dépassent pas 15 pièces.

## Message d'erreur



## Description

### **BATTERIE FAIBLE**

La puissance de la batterie est inférieure à 5 %.



### **Solution :**

branchez l'adaptateur secteur pour recharger la batterie. Ce message ne peut apparaître que lorsque la batterie du Safescan LB-205 est insérée.



### **PANNE**

Le capteur est défectueux, pas de pesage / comptage possible.

### **Solution:**

contactez le Service après-vente de Safescan.

## 8. Batterie rechargeable (accessoire en option)

---

### 8.1 Installation de la batterie rechargeable Safescan LB-205

---

1. Débranchez l'adaptateur secteur.
2. Retirez la plateforme de la balance.
3. Retournez l'appareil et ouvrez le couvercle du compartiment de la batterie (cf. chapitre 3.1).
4. Placez la batterie dans son compartiment, connectez le fil et fermez le couvercle. câble et fermez le couvercle.
5. Placez la plateforme sur la balance.
6. Branchez l'adaptateur secteur pour charger la batterie.

### 8.2 Indication du statut de la batterie rechargeable

---

- Au démarrage : Les segments intérieurs clignotent pendant 5 secondes -> La batterie est en cours de chargement.
- Au démarrage : Tous les segments clignotent pendant 5 secondes. l'icone de la batterie reste allumée -> La batterie est chargée à 100 %.



- L'appareil est alimenté uniquement par la batterie :
- La batterie est entièrement éclairée -> La batterie est à 100%.



- La moitié de la batterie est illuminée\* -> Le niveau de la batterie est de plus de 50% de la puissance
- La moitié de la batterie clignote en permanence -> Le niveau de la batterie est inférieur à 20 %.



- Le témoin de batterie vide clignote\* -> La batterie est vide (la puissance de la batterie est inférieure à 5 %). Le message Batterie faible clignote à l'écran. Connectez l'adaptateur secteur pour la la batterie.

Remarque : la durée de vie de la batterie peut se détériorer après de nombreux cycles de charge - ce phénomène est courant avec des batteries rechargeables.

## 9. Mises à jour

---

Pour plus d'informations sur les mises à jour des appareils et des devises, consultez **[www.safescan.com](http://www.safescan.com)**.

Les mises à jour du micrologiciel sont chargées dans l'appareil via l'option « Mise à jour FW » du menu, voir 6.2.7 - C.

Les mises à jour des tableaux de poids sont effectuées via le logiciel de mise à jour des devises gratuit. Ce logiciel vérifiera automatiquement les mises à jour du micrologiciel et chargera le dernier fichier de table de poids sur votre 6165.

Les instructions de mise à jour se trouvent dans le logiciel de mise à jour, qui peut être téléchargé à l'adresse suivante **[www.safescan.com](http://www.safescan.com)**.

## 13. Consignes de sécurité

---

### Safescan 6165

**AVERTISSEMENT ! Le non-respect de ces précautions peut entraîner des courts-circuits et des blessures graves comme des brûlures, des chocs électriques et des risques d'incendie.**



- N'utilisez jamais un adaptateur secteur/cordon d'alimentation endommagé.
- Utilisez toujours et uniquement l'adaptateur secteur fourni.
- N'exposez jamais l'appareil, l'adaptateur secteur ou les cordons à des liquides ou à l'humidité, et ne les touchez jamais avec les mains mouillées.
- Ne touchez et ne (dé)connectez jamais l'adaptateur secteur si vous avez les mains mouillées.
- Débranchez toujours l'appareil avant de le déplacer.
- Débranchez toujours l'appareil de la prise secteur en tirant la fiche, jamais en tirant sur le cordon.
- Ne renversez jamais de liquides ou de détergents chimiques (de nettoyage) sur l'appareil.
- Si du liquide est renversé sur l'appareil, débranchez toujours l'appareil de la prise secteur, retirez la batterie (si elle est installée) et contactez Safescan pour obtenir de l'aide.

**ATTENTION ! Endommagement du produit ou de l'élément de pesage**



- Assurez-vous qu'aucun corps étranger (pièces de monnaie, trombones, agrafes) ne tombe dans l'appareil, ce qui pourrait bloquer, endommager ou casser des pièces mécaniques et des capteurs, annulant alors la garantie.
- Placez toujours le 6165 sur une surface plane et stable et veillez à ce que la zone autour de la plateforme soit dégagée.



- Pour éviter d'endommager l'appareil ou de provoquer des dysfonctionnements, nettoyez l'appareil avec un chiffon sec. N'utilisez pas de chiffon mouillé ou humide ou des produits de nettoyage (chimiques).

## **NOTE ! Risque de dysfonctionnement ou d'endommagement de l'appareil**



- Comme pour toute balance de précision, le résultat de la pesée sera influencé si le flux d'air est important. Par conséquent, n'utilisez pas l'appareil à proximité de ventilateurs, de climatiseurs, fenêtres ouvertes, etc.
- Placez les articles avec précaution sur la plateforme de pesée, sans les jeter ou les faire tomber.
- Ne laissez pas tomber, ne frappez pas et ne secouez par le 6165.
- Ne placez jamais d'articles pesant plus de 1,5 kg sur le 6165.
- Le Safescan 6165 ne peut pas identifier les faux billets.
- Ne démontez jamais l'appareil : cela annulerait immédiatement votre garantie.
- Ne laissez jamais d'objets - pas même la coupelle à monnaie - sur la plateforme lorsque l'appareil n'est pas utilisé ou stocké pour une longue période.
- N'utilisez pas l'appareil dans un environnement poussiéreux ou sale, car cela entraînerait un mauvais fonctionnement du capteur.
- Si l'appareil n'est pas utilisé pendant une longue période, débranchez la fiche secteur de la prise murale afin d'éviter d'endommager l'équipement.
- Pour éviter d'endommager l'appareil. Utilisez uniquement la batterie rechargeable Safescan LB-205 disponible en option.

## **BATTERIE LB-205 (produit en option)**

### **AVERTISSEMENT ! Brûlures, risque d'incendie et d'intoxication Risque de blessure grave**



- Conservez toujours les piles à l'abri du feu, de la chaleur et de l'eau.
- Évitez toujours de toucher la batterie à mains nues si elle est corrodée ou a fui.

### **ATTENTION ! Dommages, fuites**



- Retirez toujours la batterie de l'appareil en cas de non-utilisation ou de stockage à long terme .
- Pour éviter la pollution, mettez les piles au rebut conformément à la réglementation locale en vigueur.

## **Accessoires en option**

---

### **Batterie rechargeable**

Batterie Safescan LB-205

### **Imprimante de reçus thermiques**

Safescan TP-230

### **Logiciel de comptage d'argent**

Safescan MCS

### **Set de coupelles à pièces pesables**

Safescan 4141CC

Safescan 4617CC

## 14. Spécifications

---

### Spécifications

Balance-compteuse pour pièces, billets de banque, liasses de billets et rouleaux de pièces.

Utilisable également comme balance de précision (note : non homologuée pour le commerce).

### Devises

En fonction de la région - voir [www.safescan.com](http://www.safescan.com) pour plus d'informations.

**Dimensions** (LxIxH) 22,3 x 14,2 x 14,7 cm / 8,8 x 5,6 x 5,8 pouces

**Affichage** LCD 4,1 pouces à contraste élevé

**Interface** USB-B vers PC, RJ-10 vers imprimante

**Alimentation électrique** Alimentation électrique 12 V/0,5 A

### Consommation d'énergie

Max. 2,4 W en mode fonctionnement (sans recharge de la batterie)

Max. 6W en mode fonctionnement (y compris recharge de la batterie)

Max 50 mW en mode veille

**Température de service** 0 - 40°C

**Température de stockage** -25 ~ 55°C

**Capacité de charge maximale** 1,5 kg / 3,3 lbs

**Précision maximale** 0,05 g

**Poids net** 660 g / 23 oz

**Certification** CE, FCC, RoHS

**Safescan® est une marque déposée de Solid Control Holding B.V.**

Aucune partie de ce manuel ne peut être reproduite sous quelque forme que ce soit, par impression, copie ou de toute autre manière, sans l'autorisation écrite préalable de Solid Control Holding B.V. Solid Control Holding B.V. se réserve tous les droits de propriété intellectuelle et industrielle tels que tous les droits de brevet, de marque, de conception, de fabrication, de reproduction, d'utilisation et de vente. Toutes les informations contenues dans ce manuel sont susceptibles d'être modifiées sans préavis. Solid Control Holding B.V. décline toute responsabilité en ce qui concerne les informations fournies dans ce catalogue.

221

**Safescan®**

---

**www.safescan.com**  
info@safescan.com