

Käyttöohje

Suomi

6165
Rahavaakalaskuri



Tulostettava versio

Napsauta tästä avataksesi tulostettavan version käyttöohjeesta valitulla kielellä.

1. Pakkauksen sisältö

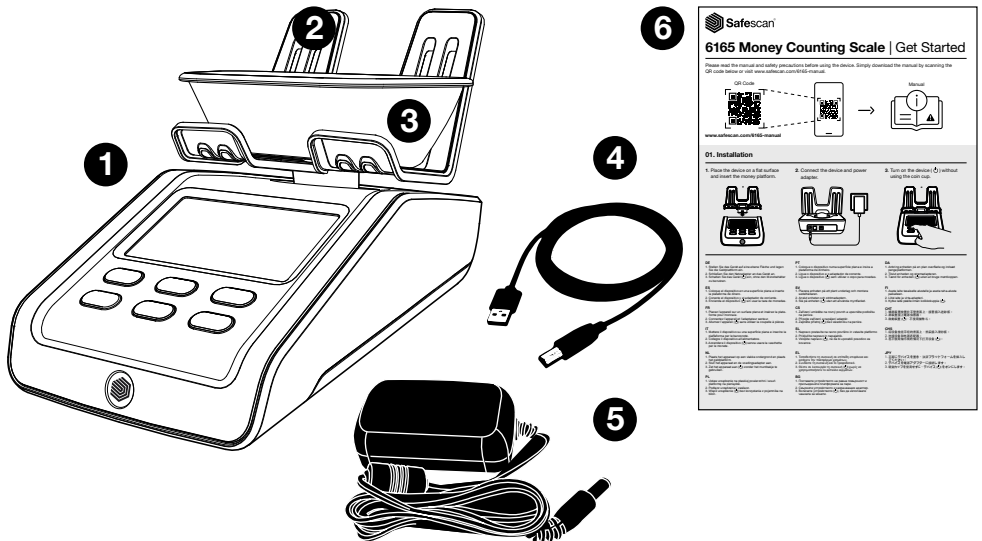

1. Safescan 6165 -rahavaakalaskuri
2. Raha-alusta
3. Kolikkokuppi
4. USB-tietokoneiliitäntäkaapeli
5. Virta-adapteri (12 V/0,5 A, 6 W)
6. Aloitusopas/Turvallisuusohjeet

2. Laite

Edestä

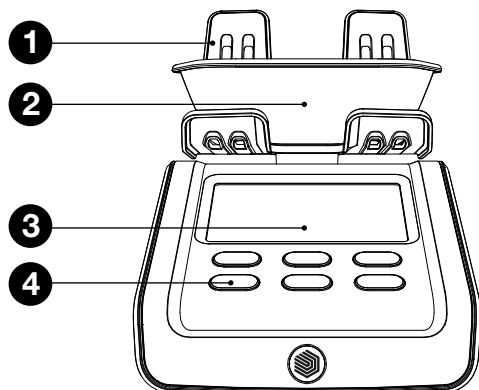

Alhaalta

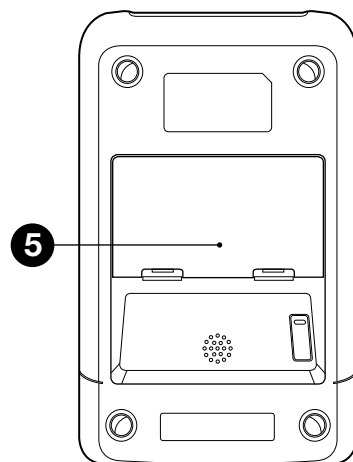

Takaa

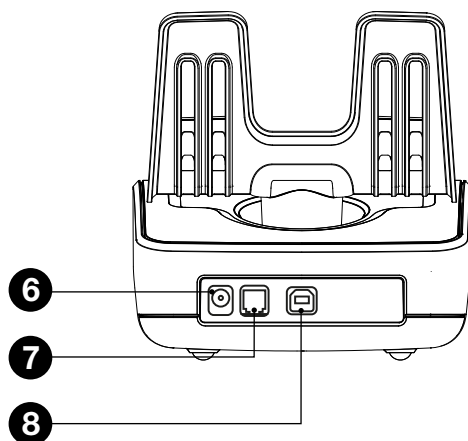

1. Raha-alusta
2. Kolikkokuppi
3. LCD-näyttö
4. Ohjausnäppäimet
5. Akkulokero
6. Virtaliitin
7. Tulostusliitin
8. USB-portti tietokoneyhteyttä varten

3. Näyttö ja painikkeet

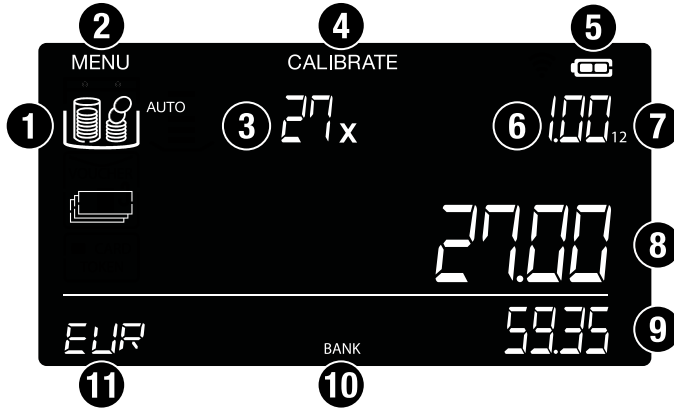

1. Rahallista arvoa omaavat kohteet (kolikot, setelit ja muut laskettavat kohteet)
2. Asetusvalikko
3. Määrä
4. Kalibroitivalikko
5. Akun lataustason ilmaisin
6. Nimellisarvo
7. Nimellisarvoversio
8. Nykyinen arvo / arvo alustalla
9. Kokonaisarvo
10. Aktiivinen pankki
11. Valuutta

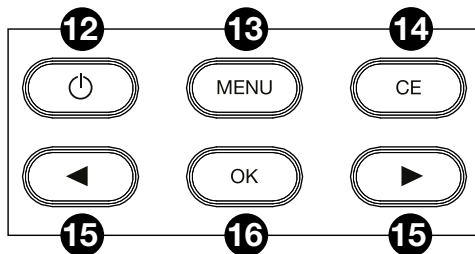

12. Virta PÄÄLLE/POIS
13. Avaa asetusvalikko
14. Tyhjennä kirjaus / takaisin
15. Navigointi
16. Vahvista valinta / Lisää arvo kokonaissummaan

4. Ensimmäinen käyttökerta

4.1. Asennus

1. Aseta laite tasaiselle alustalle ja aseta raha-alusta paikalleen.

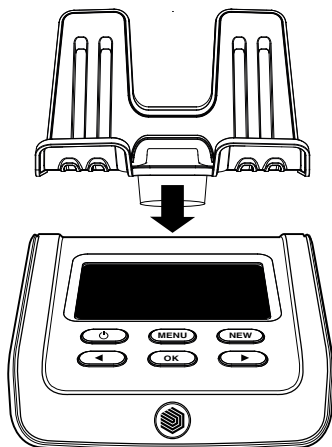

2. Liitä laite ja virta-adapteri.

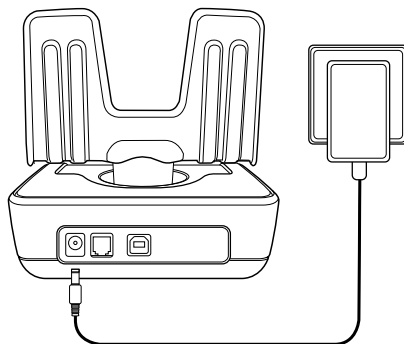

3. Kytke laite päälle (⏻) ilman kolikkokuppia.

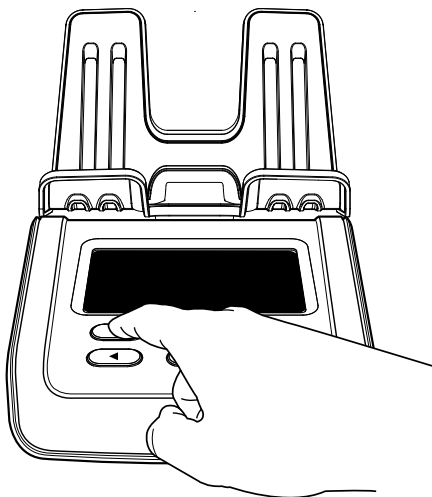

4.2. Aseta alue (käyttöpaikka)

1. Kun laite on päällä, valitse alue / sijainti, jossa haluat käyttää laitetta.
2. Käytä nuolinäppäimiä (◀▶) vaihtaaksesi käytettävissä olevien alueiden välillä (**EUROOPPA, ISO-BRITANNIA, USA, KAAKKOIS-ASIA ja AUSTRALIA**).



3. Kun olet valinnut oikean alueen, paina "OK"-painiketta.

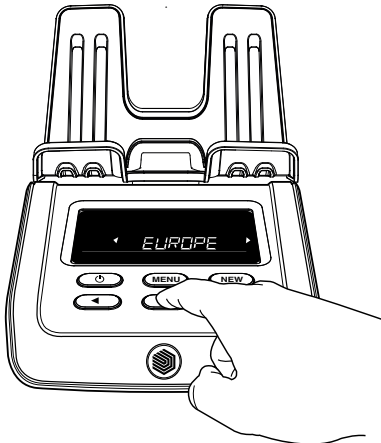

4.3. Valitse valuutta

1. Valitse seuraavaksi nuolipainikkeilla (◀ ▶) oletusvaluutta ja tallenna valintasi painamalla "OK"-painiketta.
2. Laite aktivoi nyt laskentatilan. Sen avulla voit aloittaa laskentasi aloittaen pienimmästä nimellisarvosta.

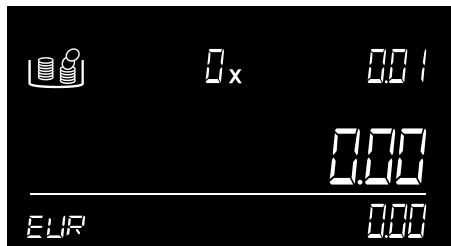
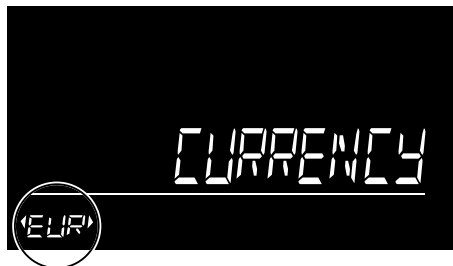

5. Laskentaohjeet

Huomaa: Laske yksi nimellisarvo kerrallaan. Varmista tehokasta laskentaa varten, että kolikot tai setelit on lajiteltu etukäteen. Käytä aina kolikkokuppia kolikoita laskiessasi.

5.1. Kolikoiden laskenta



Aseta kolikot laitteen mukana tulleeseen kolikkokuppiin.



Aseta kolikkokuppi alustalle.



Kolikoiden määrä ja arvo näytetään. Kun laite on lopettanut laskennan, kuulet äänimerkin vahvistukseksi.

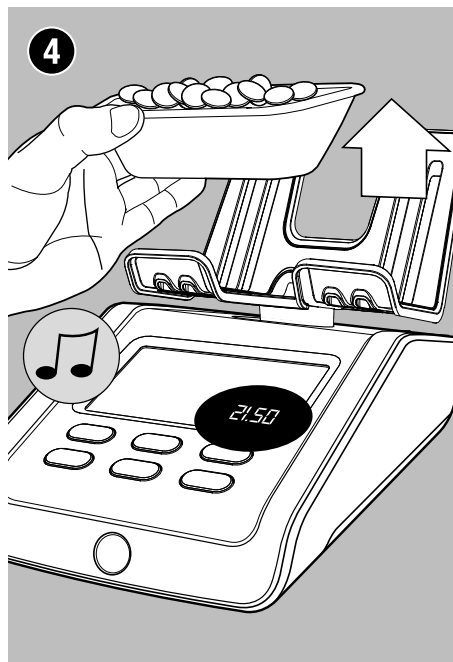

Ota kolikkokuppi pois alustalta. Laskentatulos lisätään kokonaissummaan. Kuulet äänimerkin vahvistukseksi.

6165-laite siirtyy automaattisesti seuraavaan kolikoiden nimellisarvoon. Vaihtoehtoisesti voit valita nimellisarvon (◀▶)-painikkeilla. Kun nimellisarvoltaan suurimmat kolikot on laskettu, 6165-laite siirtyy automaattisesti pienimmän seteleiden nimellisarvon kohdalle.

5.2. Seteleiden laskenta

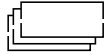

Aseta setelit raha-alustalle pienissä erissä (enintään 25 kpl).

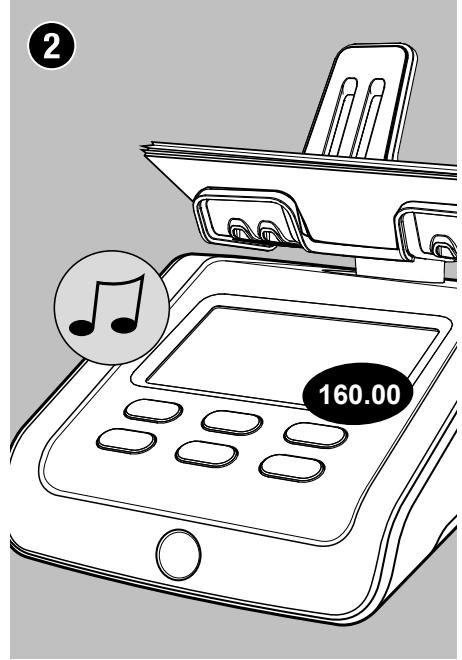

Kuulet äänimerkin vahvistukseksi siitä, että setelit on laskettu. Tämän jälkeen näytölle tulee seteleiden kokonaismäärä ja -arvo ja arvo lisätään kokonaissummaan.



Jätä ensimmäinen pino rahaalustalle ja lisää seuraava pino samanarvoisia seteleitä. Jatka pinojen lisäämistä, kunnes kaikki valitun arvoiset setelit on laskettu.



Poista kaikki setelit alustalta samanaikaisesti. Kuulet äänimerkin vahvistukseksi siitä, että setelit on laskettu. Niiden arvo lisätään kokonaissummaan. 6165-laite siirtyy automaattisesti seuraavaan seteleiden nimellisarvoon.

1. Liian monta seteliä alustalla



Alustalla on liikaa seteleitä. Näytössä näkyy teksti "**Remove ..-.... pcs**" (Poista .. - .. kpl). Poista ehdotuksen mukainen setelimäärä, kunnes 6165-laite pystyy määrittämään setelien määrän. Jatka seteleiden lisäämistä alustalle pienissä erissä.

2. Epälooginen paino havaittu



Havaittu epälooginen paino, 6165-laite ei pysty määrittämään oikeaa setelimäärää alustalla. Näytössä näkyy teksti "**Remove Some**" (Poista osa). Poista muutama seteli (enintään 5 kpl kerralla), kunnes 6165-laite on saanut määritettyä seteleiden määrän. Jatka seteleiden lisäämistä alustalle pienissä erissä.

5.3. Samanarvoisten vanhojen ja uusien seteleiden nimellisarvo

Jos vanhan ja uuden seteliversion painoero on tietyissä rajoissa, versiot voidaan laskea yhteen. Niitä ei tarvitse ensin lajitella. Huomioithan seuraavat asiat:

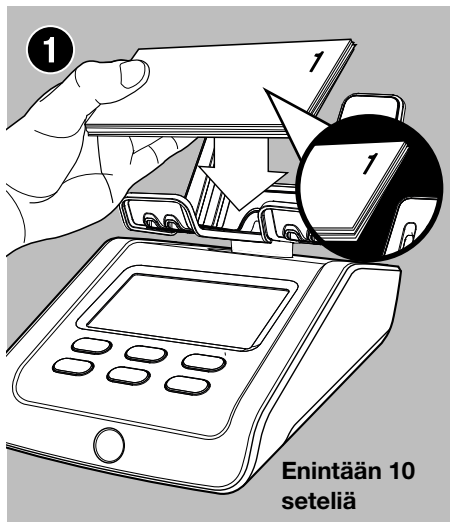

Alustalle sijoitettujen setelien (vanhojen ja uusien versioiden) yhdistetyssä pinoissa ei saa olla yli 10 seteliä.

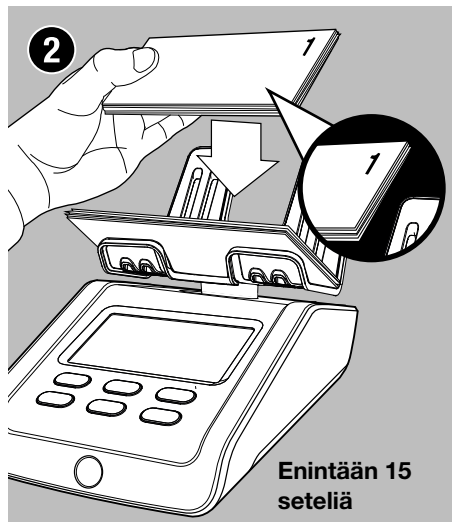

Seuraavissa pinoissa ei saa olla yli 15 seteliä.

Jos eri versioiden välinen painoero ei ole sallitun rajan sisällä, Safescan 6165 voi pyytää sinua laskemaan ne erikseen.

Versiot näkyvät näytössä.

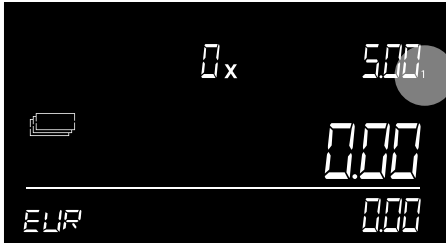

Versio 1 on vanha versio

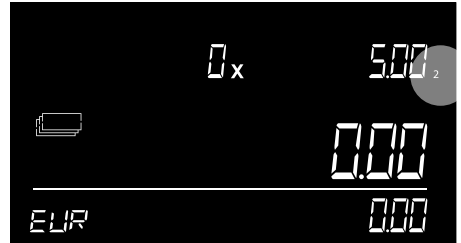

Versio 2 on uusi versio.

Aina kun esiasennetusta valuutasta julkaistaan uusi versio tai nimellisarvo, voit päivittää Safescan 6165:n ilmaiseksi lataamalla valuutan päivityksen osoitteesta **www.safescan.com**.

5.4. Kolikkorullien laskeminen

Aseta raha-alustalle vain täydet kolikkorullat. Tämä tarkoittaa, että kolikkorulla sisältää oikean määrän kolikoita ja että kaikkien kolikoiden nimellisarvo ja valuutta on sama.

EUR-, **GBP** ja **USD**-kolikkorullien painot on esikalibroitu laitteeseen. Muiden valuuttojen kolikkorullien painot voidaan kalibroida manuaalisesti. Katso luvusta 4.2.6. ohjeet kolikkorullien kalibrointiin.

5.4.1. Kolikkorullien/-pussien laskeminen automaattisella kolikkorullan tunnistuksella 'AUTO'

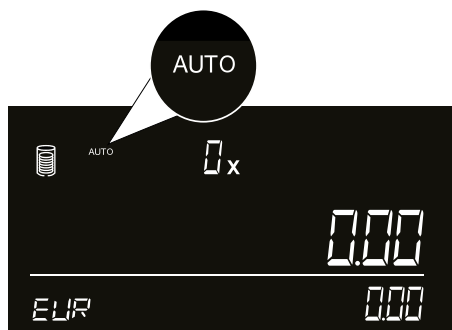

Automaattinen kolikkorullien tunnistus alkaa heti irtonaisten seteleiden laskemisen jälkeen. Näytössä näkyy 'AUTO'-kuvake.

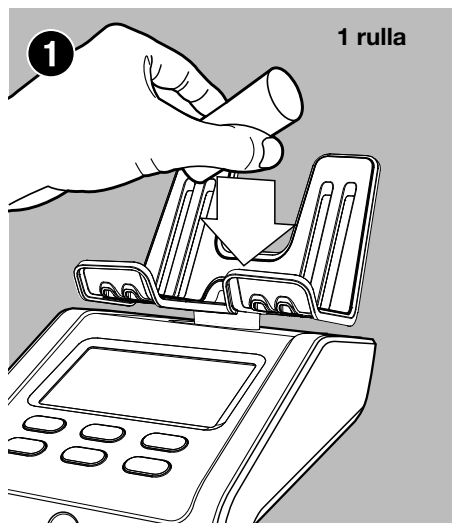

Aseta yksi kokonainen kolikkorulla valittua valuuttaa rahatasolle.

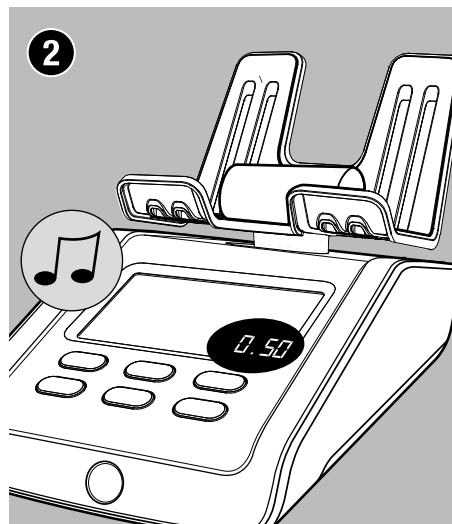

Kolikonheiton vahvistamisen jälkeen kuuluu äänimerkki. Määrä, arvo ja rullan nimellisvaluutta tulevat pian näyttöön (2 sekuntia). Tämän jälkeen näytetään kolikkorullien kokonaismäärä ja arvo.

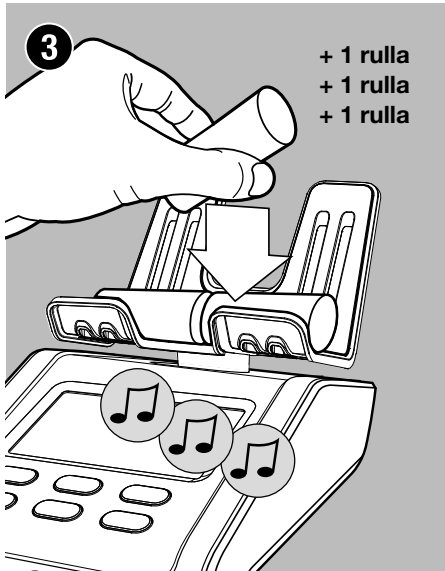

Lisää toinen kolikkorulla alustalle ja odota vahvistusmerkkiäntä ennen seuraavan kolikkorullan lisäämistä. Toista tämä prosessi lisäämällä kolikkorullia yksi kerrallaan, kunnes kaikki kolikkorullat ovat alustalla ja ne on laskettu.

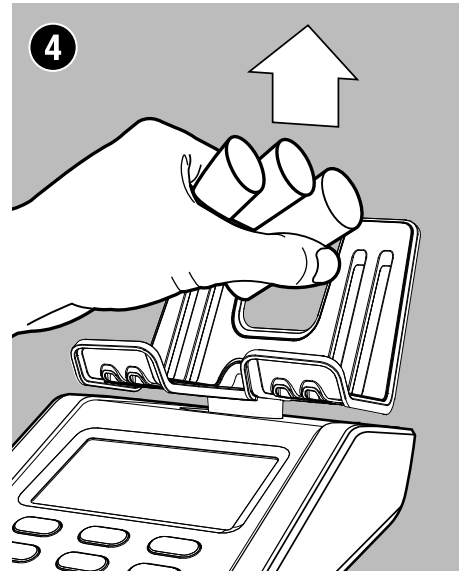

Poista kaikki kolikkorullat raha-alustalta. Laskentatulos lisätään kokonaissummaan.

5.4.2. Samanpainoisten kolikkorullien/-pussien laskeminen

Joistakin valuutoista on olemassa kolikkopaketteja, joiden paino on sama mutta nimellisarvot poikkeavat toisistaan. Kun Safescan 6165 havaitsee tällaisen paketin, se antaa sinulle mahdollisuuden valita oikean nimellisarvon. Alla on esimerkki tämän toiminnon käytöstä.



1. Laite on havainnut pakkauksen, jonka paino vastaa useita eri nimellisarvoja. Näytölle tulee viesti "SELECT" (Valitse), ja nuolet vilkkuvat.



2. (◀▶)-painikkeilla voit valita alustalle asetetun kolikkorullan/-pussin nimellisarvon.



3. Vahvasta kolikkorullan/-pussin nimellisarvo "OK"-painikkeella. Laite lisää laskentatulokset kokonaissummaan.

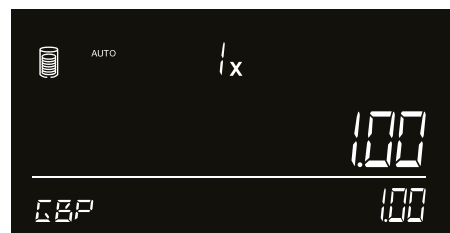

4. 2 sekunnin kuluttua nimellisarvomerkintä häviää. Laite on valmis vastaanottamaan seuraavan kolikkorullan/-pussin.

5.4.3. Kolikkorullien/-pussien laskeminen nimellisarvoittain

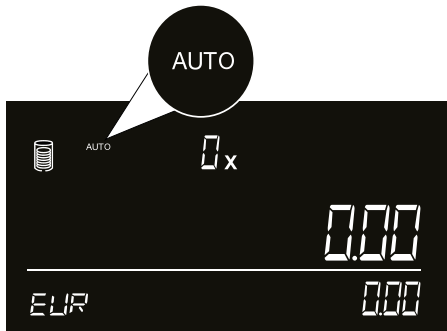

Jos haluat laskea kolikkorullat nimellisarvoittain, käytä (◀▶)-painikkeita **'AUTO'**-kolikkorullien valitsemiseen. Paina **"OK"**-painiketta.

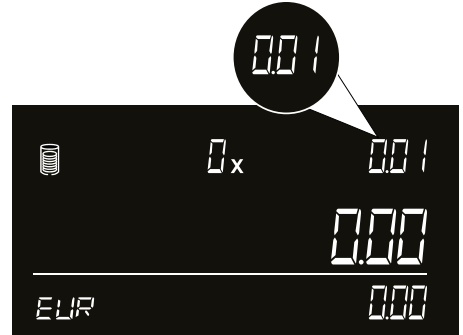

Käytä (▶)-painiketta valitaksesi ensimmäisen käytettävissä olevan kolikkorullan nimellisarvon.

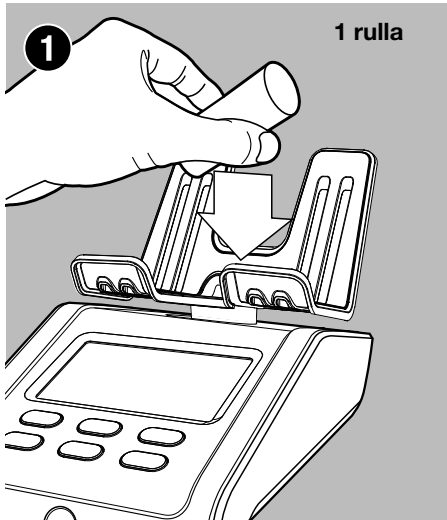

Aseta yksi nimellisarvoalinnan mukainen kokonainen kolikkorulla raha-alustalle.

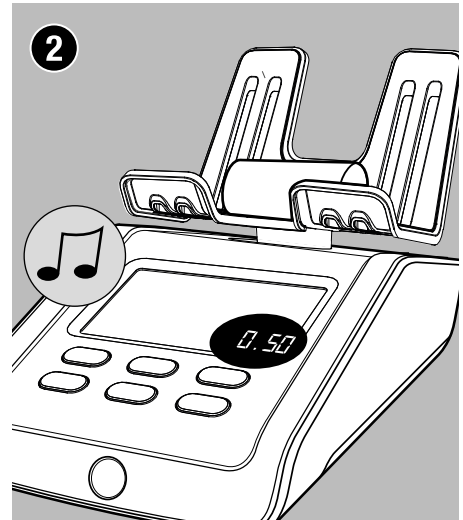

Kolikkorullan vahvistamisen jälkeen kuuluu äänimerkki. Näytölle tulevat määrä, arvo ja rullan nimellisarvo.



Lisää toinen kolikkorulla valittua nimellisarvoa ja odota vahvistusääntä, ennen kuin lisäät seuraavan kolikkorullan. Toista tämä prosessi lisäämällä kolikkorullia yksi kerrallaan, kunnes kaikki tämän nimellisarvon kolikkorullat ovat alustalla ja ne on laskettu.

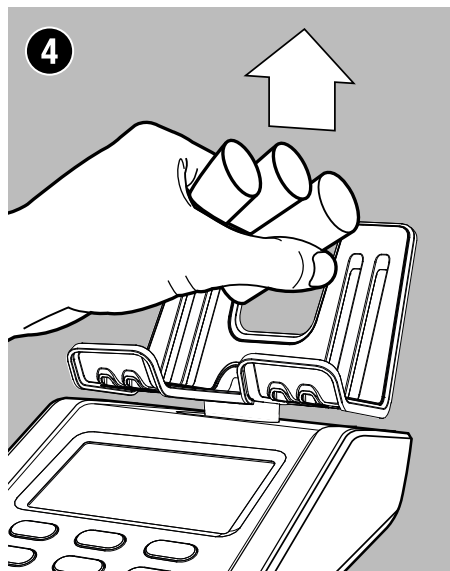

Poista kaikki kolikkorullat raha-alustalta. Laskentatulos lisätään kokonaissummaan. Laite siirtyy automaattisesti seuraavaan kolikkorullan nimellisarvoon.

5.5. Laskennan lopettaminen

Näytä nykyisen laskennan tulokset

Voit tarkastella kolikkorullien laskentatuloksia valitsemalla (◀ ▶)-painikkeiden avulla **'AUTO'**-kolikkorullat ja painamalla **"OK"**-painiketta nähdäksesi kolikkorullien laskennan erilliset tulokset.

Laskujen tulosten tyhjentäminen / korjaaminen

Voit milloin tahansa laskennan aikana tyhjentää tai lisätä laskentatuloksia laskentakohteeseen. Siirry vain sen kohteen kohdalle, jota on muutettava, (◀ ▶)-painikkeiden avulla. Tässä kohdassa voit:

- tyhjentää **"CE"-painiketta** painamalla valitun laskentakohteen laskentatulokset. Kun haluat tyhjentää koko laskelman, aloita uusi laskenta **VALIKON** kohdissa kuvatulla tavalla.
 - lisätä laskettavaa valitusta laskentakohteesta laskennan loppuun saattamiseksi.
-

Tulosta laskennan tulokset

Kun laskenta on valmis, voit tulostaa tulokset valinnaisella Safescan TP-230 -tulostimella **VALIKON** kohdissa kuvatulla tavalla.

Vie laskennan tulokset Safescan-rahamlaskujärjestelmään

Käytä valinnaista rahanlaskuohjelmistoa tietokoneessasi ja napsauta Count Data (Laskennan tiedot) -kuvaketta, kun haluat ladata laskennan tiedot 6165-laitteesta ohjelmistoon. Katso lisätietoja Safescanin rahanlaskuohjelmiston käyttöoppaasta, joka on osoitteessa **www.safescan.com**

Aloita uusi laskenta

Voit aloittaa uuden laskennan painamalla "**MENU**"-painiketta. Näytössä näkyy "**NEW COUNT**" (UUSI LASKENTA). Vahvista "**OK**"-painikkeella.

6. Laitevalikko ja käyttö

Tässä luvussa kuvataan Safescan 6165 -laitteen toimintaa ja laitteen valikkorakennetta.

6.1. Yleinen käyttö

Kun tietty toiminto on pakollinen tai mahdollisia vaihtoehtoja on useita, voit siirtyä (◀▶)-painikkeilla. Kun navigointi on mahdollista tai kun valinta on tehtävä valikossa, näytöllä näkyy 2 vilkkuvaa nuolta. Esimerkiksi:

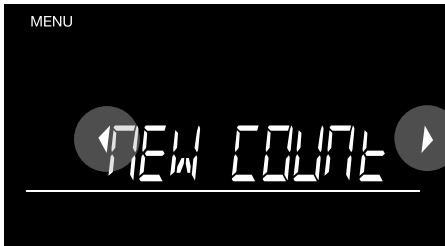

2 vilkkuvaa nuolta tarkoittaa, että voit siirtyä käytettävissä olevien valikkokohtien välillä.



2 vilkkuvaa nuolta tarkoittaa, että sinun on valittava numero.

Valinnan voi vahvistaa painamalla "OK"-painiketta. Siirry 1 askel takaisin valikossa painamalla "OK"-painiketta.

6.2. Valikkorakenne

Voit siirtyä laitevalikkoon painamalla "**MENU**"-painiketta. Voit selata kohteita (◀▶)-painikkeilla. Voit syöttää vaihtoehdon painamalla "**OK**"-painiketta. Valikkorakenne on seuraava:



Katso 6.2.1



Katso 6.2.2

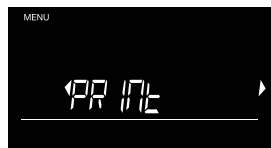

Katso 6.2.3



Katso 6.2.4



Katso 6.2.5



Katso 6.2.9



Katso 6.2.8

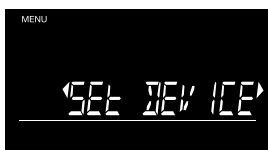

Katso 6.2.7

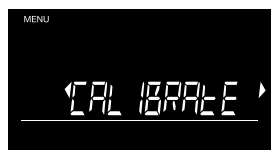

Katso 6.2.6

6.2.1. Uusi laskenta



Kun haluat aloittaa uuden laskennan ja poistaa kaikki olemassa olevat tulokset, paina **"OK"** -painiketta, kun näytöllä lukee **"NEW COUNT"** (UUSI LASKENTA).

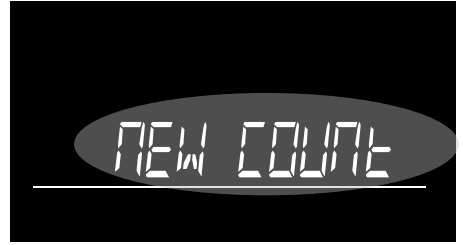

Teksti alkaa vilkkua. Paina **"OK"**-painiketta uudelleen vahvistaaksesi.

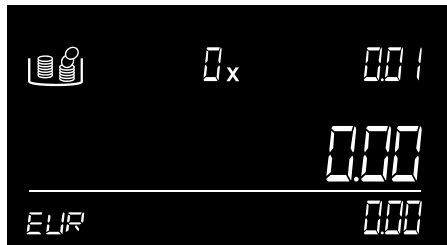

Kone palaa takaisin laskentaikkunaan, joka on nolattu.

6.2.2. Pankki

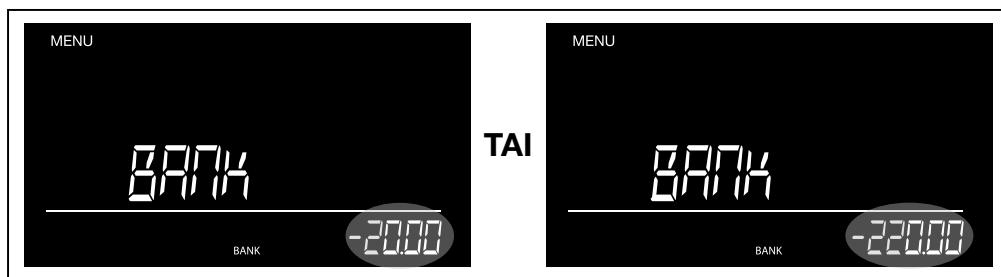

Voit valita haluamasi esiasetetuista pankkisummista (◀▶)-painikkeilla. Vahvista "OK"-painikkeella.

Suurempien pankkisummien syöttämiseksi paina ja pidä painettuna (◀▶)-painikkeita, jolloin summa kasvaa automaattisesti. Vahvista "OK"-painikkeella.

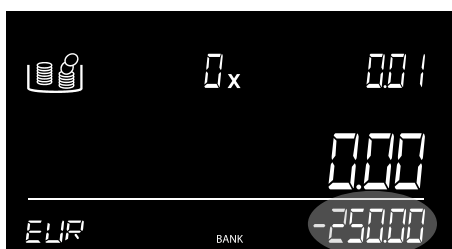

Laskentanäyttö näyttää määritetyn summan negatiivisena aloitustuloksena.

6.2.3. Tulosta



Kun yhdistät laitteeseen Safescan TP-230 -tulostimen*, voit tulostaa tuloksesi painamalla "OK"-painiketta.

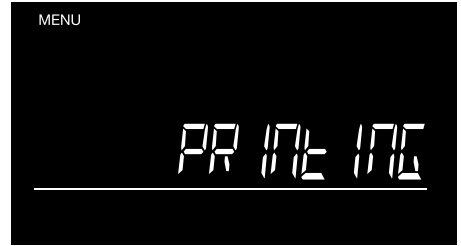

Näytöllä näkyy teksti "PRINTING" (TULOSETAAN), ja tuloste tehdään.

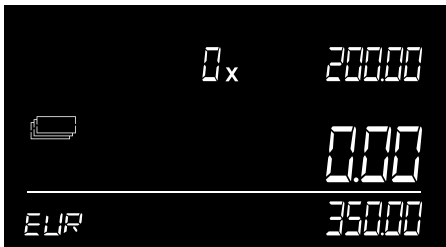

Laite palaa takaisin laskentanäyttöön.

6.2.4. Vaaka



Aktivoi punnitusvaakatoiminto painamalla **"OK"**-painiketta.



Näyttö siirtyy nyt punnitustilaan.



Voit nyt punnita esineitä 0,05 gramman tarkkuudella.

Voit taarata punnitusvaa'an painamalla **"OK"-painiketta**, kun oletuskohde, esim. kuppi, on asetettu vaa'alle. Näytössä näkyy *-merkki, ja arvo nollautuu. Kun oletuskohde on poistettu, sen paino näkyy negatiivisena arvona.

6.2.5. Valuutta

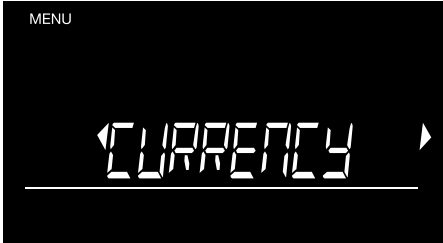

Kun haluat vaihtaa valuuttaa, paina **"OK"**-painiketta, kun näytöllä on **CURRENCY** (VALUUTTA)-ikkuna.

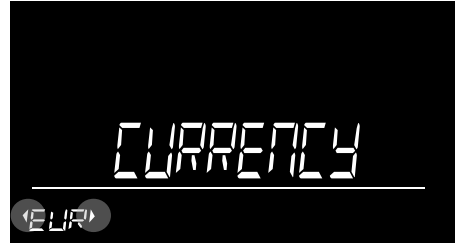

Aktiivisen valuutan ilmaisevat nyt 2 vilkkuvaa nuolta. Siirry haluamaasi valuuttaan (◀▶)-painikkeilla.

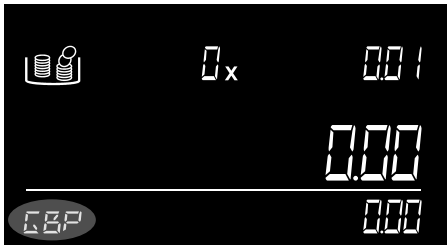

Kun olet painanut **"OK"**-painiketta, kone palaa takaisin laskentanäyttöön, jossa näkyy valittu valuutta.

6.2.6. Kalibroi kolikkorullat/-pussit ja seteliniput, toinen kolikkokuppi



Safescan 6165 -laitteella voi laskea myös kolikkorullia/-pusseja, setelinippuja ja toisen kolikkokupin. Ne on ensin kalibroitava 6165-laitteessa. Siirry kalibrointitilaan painamalla **"OK"-painiketta**, kun näytöllä on **"CURRENCY"** (VALUUTTA) -ikkuna. Kun olet kalibrointitilassa, käytä (◀▶) -painikkeita siirtyäksesi haluttuun nimellisarvoon. Jos haluat siirtyä seuraavaan kalibrointikohtaan, paina **"OK"-painiketta**. Järjestys on Kolikkorullat - Seteliniput - Kolikkokuppi.

Jokaisen niputetun kohteen (kolikkorullan/-pussin tai setelinipun) kalibrointiprosessi on sama, ja se etenee seuraavasti:

Kalibroi kolikkorullat/-pussit ja seteliniput

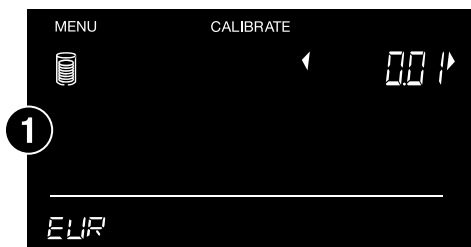

Esimerkki: Kolikkorullia varten. Siirry haluttuun nimellisarvoon painamalla (◀▶) -painiketta ja vahvista **"OK"-painiketta**.



Asesta nyt alustalle 5 tyhjää kolikkorullaa.

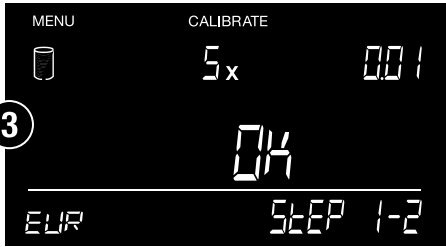

Nyt kone pyytää sinulta vahvistusta. Anna vahvistus painamalla **"OK"** -painiketta.



Siirry seuraavaan kalibroituvaiheeseen poistamalla kolikkorullat.



Valitse rullien sisältämä kolikkomäärä (◀▶) -painikkeilla ja paina **"OK"**-painiketta.

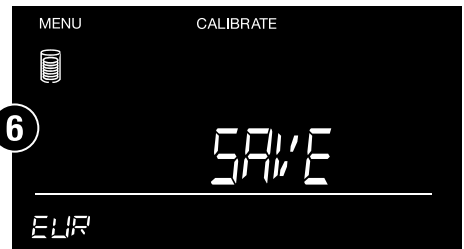

Tallenna **"OK"**-painikkeella. Rulla on nyt kalibroitu ja tallennettu koneeseen.

Kalibroitivalikko siirtyy nyt seuraavaan nimellisarvoon. Toista prosessi valitsemalla haluttu nimellisarvo edellä kuvatulla tavalla, tai poistu kalibroititilasta painamalla **"OK"**-painiketta. Jos haluat siirtyä seuraavaan kalibroitukohtaan, käytä **"OK"**-painiketta.

Kalibroi toinen kolikkokuppi

Safescan 6165 -malli on määritetty vakiona suorittamaan laskenta 33,5 g painavien kolikkokuppien avulla. Joillakin kassalippaiden valmistajilla voi kuitenkin olla eripainoisia kolikkokuppeja. Safescan 6165 -laitteen voi asettaa suorittamaan laskennan toista kolikkokuppia käyttäen.

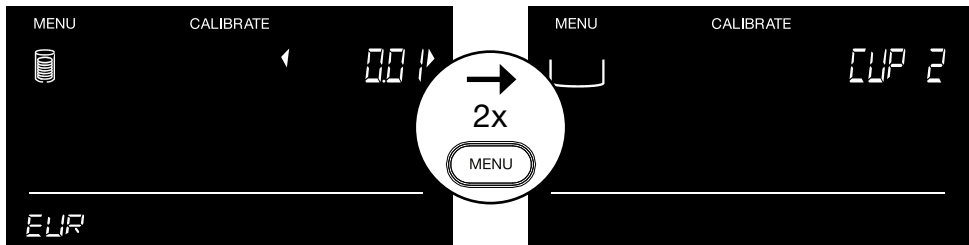

Kun painat "OK"-painiketta, saat kehoitteen asettaa kuppi paikalleen.

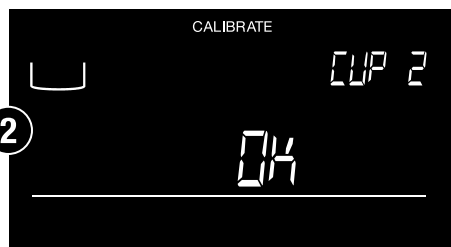

Laite näyttää, että kupin paino on käsitelty.



Vahvista kalibrointi "OK"-painikkeella.



Kuppi on nyt kalibroitu.

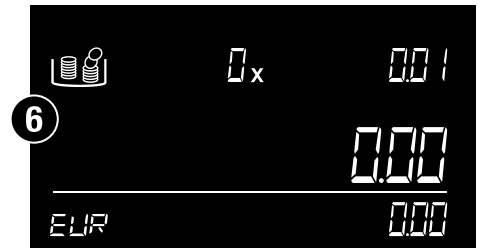
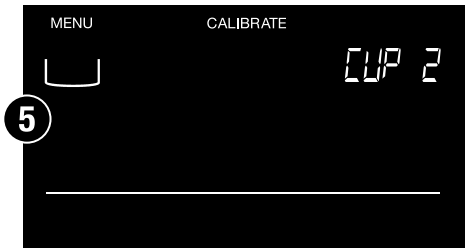

Paina **"OK"**-painiketta palataksesi laskentanäyttöön.

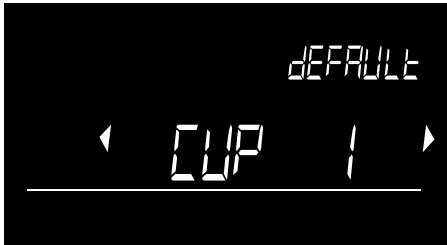

Jatkossa, kun käynnistät Safescan 6165 -laitteen, sinua pyydetään vahvistamaan, kumman kupin haluat valita: laitteen mukana oletuksena tulleen kupin (CUP 1) vai kalibroidun kupin (CUP 2). Valitse (◀▶)-painikkeilla haluamasi kuppi. Valinta tallentuu automaattisesti.

6.2.7. Set device (Laitteasetusten määrittäminen)

Kun näytölle tulee "**SET DEVICE**" (Laitteasetusten määrittäminen) -ikkuna, voit muuttaa useita laitteen asetuksia. Siirry tähän valikkokohtaan painamalla "**OK**"-painiketta. Kun olet **SET DEVICE** (Laitteasetusten määrittäminen) -tilassa, voit liikkua alakohdienten välillä (◀ ▶)-painikkeilla.



Alivalikkorakenne

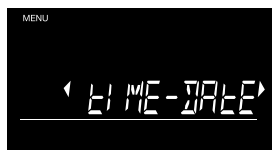

Katso 6.2.7 - A



Katso 6.2.7 - B

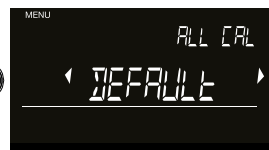

Katso 6.2.7 - C

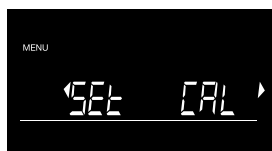

Katso 6.2.7 - E

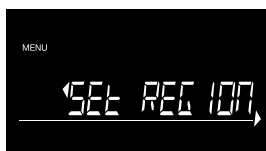

Katso 6.2.7 - D

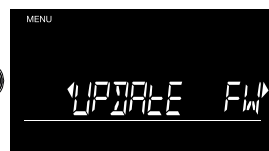

Katso 6.2.7 - C

A. Kellonajan ja päivämäärän asetus



Paina **"OK"**-painiketta käynnistääksesi **"TIME-DATE"** (kellonaika ja päivämäärä)-asetusprosessin.



Vaihda 12 tunnin ja 24 tunnin formaattien välillä (◀▶)-painikkeilla ja vahvista painamalla **"OK"**-painiketta.

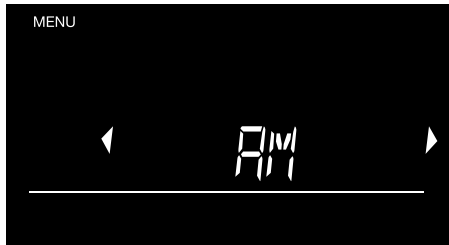

Vaihda aamupäivän (AM) ja iltapäivän (PM) välillä (◀▶)-painikkeilla, ja vahvista **"OK"**-painikkeella.



TUNNIT alkavat nyt vilkkua. Paina lyhyesti (◀▶)-painikkeita suurentaaksesi tai pienentääksesi lukemaa 1 tunnilla tai pitkään selataksesi tunteja. Vahvista **"OK"**-painikkeella.



MINUUTIT alkavat nyt vilkkua. Paina lyhyesti (◀▶)-painikkeita suurentaaksesi tai pienentääksesi lukemaa 1 minuutilla tai pitkään selataksesi minuutteja. Vahvista "OK"-painikkeella.



Selaa päivämääräformaatteja (◀▶)-painikkeilla. Vahvista haluamasi formaatti painamalla "OK"-painiketta. Aseta nyt samaan tapaan vuosi, kuukausi ja päivä.

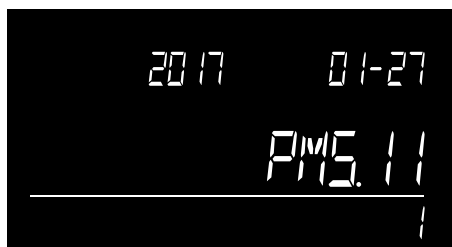

Näyttöön tulee lyhyt esikatselu asetetusta ajasta ja päivämäärästä. Tämän jälkeen 6165-laite palaa alivalikkoon.

B. Tehtaan oletusasetusten palautus



Paina **"OK"**-painiketta aloittaaksesi koneen nollauksen. Jos haluat aloittaa Safescan 6165:n käytön alusta, voit palauttaa laitteen tehdasasetukset. Oletus: Palauta oletusasetukset säilyttäen kolikkopakettien käyttäjän kalibroinnit. Oletusarvo **'All Cal'** (Kalibroi kaikki): Palauta oletusasetukset, mukaan lukien kolikkopakettien käyttäjän kalibroinnit.

VAROITUS: Kun valitset oletuspalautusasetuksen **"ALL CAL"** (kalibroi kaikki), kaikki mukautetut asetukset, kuten kalibroidut kohteet, poistetaan ja kaikki perusasetukset palaavat käyttöön uudelleenkäynnistyksestä alkaen.

C. Päivitä laiteohjelma



Aseta laite laiteohjelmiston päivitystilaan painamalla **"OK"**-painiketta. Laiteohjelmistopäivitykset (soveltuvin osin) ovat saatavilla osoitteessa **www.safescan.com**. Lataa laiteohjelmiston päivityspaketti ja päivitä 6165-laite noudattamalla mukana olevia ohjeita.

D. Alueasetus



Valitse alue, jolla käytät Safescan 6165 -laitettasi. Käytä (◀▶)-painikkeita liikkumiseen vaihtoehtojen "EUROPE" (EUROOPPA), "UK" (YHDISTYNYT KUNINGASKUNTA), "USA", "S-E ASIA" (KAAKKOIS-AASIA) ja "AUSTRALIA" välillä. Vahvista "OK"-painikkeella.

E. Kalibroi punnituskenno uudelleen



Jos 6165-punnituskennon (punnituselementin) toiminta kärsii raha-alustan ylikuormituksen tai siihen osuneen iskun vuoksi. Tällöin punnituskennon uudelleenkalibrointi voi auttaa palauttamaan toiminnan.

1. Paina "OK"-painiketta aloittaaksesi uudelleenkalibrointiprosessin.
2. Laite aloittaa "taarauksen" ja pyytää asettamaan 500 gramman painon* alustalle.
3. Kun olet asettanut 500 gramman painon alustalle, laite aloittaa kalibrointiprosessin automaattisesti. Näytössä teksti "Sampling" (Näytteenotto) vilkkuu.
4. Kun prosessi on valmis, laite näyttää: Valmis. Poista paino raha-alustalta. Laite on nyt käyttövalmis.

* Voit ostaa 500 gramman kalibrointipainon osoitteesta www.safescan.com. Jos et löydä sitä verkkosivuilta, ota meihin yhteyttä.

6.2.8. Auto ADD (automaattinen lisäys)

Kun **AUTO ADD** (AUTOMAATTINEN LISÄYS) -toiminto on aktiivisena, lasketun nimellisarvon määrä lisätään automaattisesti kokonaislaskentatulokseen, kun esineet poistetaan alustalta. Kun toiminto on kytketty pois päältä, lisää määrä kokonaissummaan painamalla "**OK**"-painiketta. Oletusarvoisesti **AUTO ADD** (automaattinen lisäys) on **PÄÄLLÄ**.



Jos haluat aktivoida toiminnon tai poistaa sen käytöstä, paina "**OK**"-painiketta, kun näytöllä näkyy teksti **AUTO ADD** (AUTOMAATTINEN LISÄYS).



Kytke virta **PÄÄLLE** ja **POIS** (◀▶)-painikkeilla ja vahvista "**OK**" -painikkeella.

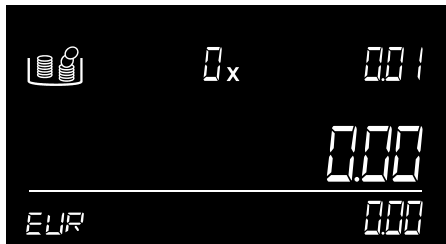

Kone siirtyy takaisin laskentanäyttöön.

6.2.9. Auto NEXT

Kun **AUTO NEXT** (AUTOMAATTINEN SEURAAVA) -toiminto on aktiivisena, kone siirtyy automaattisesti seuraavaan nimellisarvoon, kun kohteet on poistettu alustalta. Kun tämä toiminto on kytketty pois päältä, sinun on käytettävä (▶)-painiketta siirtyäksesi seuraavaan nimellisarvoon. Oletusarvon mukaan Auto Next (Automaattinen seuraava) -asetus on PÄÄLLÄ.



Jos haluat aktivoida toiminnon tai poistaa sen käytöstä, paina "OK"-painiketta, kun näytöllä näkyy teksti **AUTO NEXT** (AUTOMAATTINEN SEURAAVA).



Kytke virta **PÄÄLLE** ja **POIS** (◀▶)-painikkeilla ja vahvista "OK" -painikkeella.

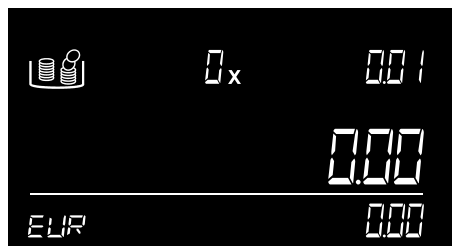

Kone siirtyy takaisin laskentanäyttöön.

7. Vianmääritys

Tässä luvussa kuvataan Safescan 6165 -laitteen toimintaa ja laitteen valikkorakennetta.

Virheviesti



Kuvaus

EPÄILY - TARKISTA KOHDE

Kolikkorullassa havaittu väärä määrä kolikoita / setelinipussa havaittu väärä määrä seteleitä.



Ratkaisu:

Tarkista kolikkorulla/ setelinippu puuttuvien tai ylimääräisten kolikoiden/ setelien varalta. Korjaa tämä ja laske uudelleen. Koska seteleiden painotoleranssi on suuri, 6165-laite ei pysty tunnistamaan puutteellisia setelinippuja.



POISTA KAIKKI

Alustalla on edelleen esineitä sen jälkeen, kun "OK"-painiketta on painettu - tai raha-alusta ei ollut tyhjä taarauksen aikana.

Virheviesti



Kuvaus

Ratkaisu:

Tyhjennä alusta kaikista esineistä ennen "OK"-painikkeen painamista tai uuden komennon antamista. Varmista, ettei alustalla ole esineitä 6165-laitteen taaratessa itseään.

Laskettu määrä ei ole oikein

Laskettu määrä on virheellinen.

Tarkista, oliko kolikkokuppi jo asetettu laitteeseen käynnistyksen aikana. Tällöin kupin paino taarataan automaattisesti, mikä aiheuttaa virheellisen tuloksen (koskee vain kolikoita). Tarkista, onko raha-alusta poistettu ja asetettu takaisin paikalleen laskennan aikana

Ratkaisu:

- Poista kuppi alustalta ja aseta se sille uudelleen tai käynnistä laite uudelleen. Varmista, että kuppi ei ole alustalla, kun 6165-laite käynnistyy.
- Älä koskaan siirrä tai poista raha-alustaa (uudelleen) laskennan aikana

Virheviesti



Kuvaus

YLIKUORMITUS

Raha-alustalle on asetettu liikaa painoa

Ratkaisu:

Poista kaikki paino alustalta. Jos viesti katoaa: jatka 6165-laitteen käyttöä normaalisti. Jos viesti pysyy näytöllä: sammuta 6165-laite ja kytke se takaisin päälle. Jos viesti näkyy usein tai ei poistu, ota yhteyttä Safescanin asiakaspalveluun.

Virheviesti

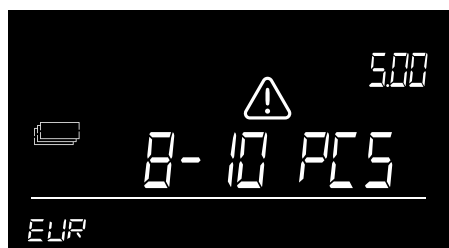

Kuvaus

Poista .. - .. PCS

Vaa'an paino on liian suuri, jotta laite 6165-laite voisi määrittää kolikoiden tai seteleiden tarkan määrän.

Ratkaisu:

Poista raha-alustalta ilmoituksen mukainen kolikko- tai setelimäärä, kunnes 6165-laite pystyy määrittämään määrän. Jatka laskemista. Setelit tulee asettaa alustalle aina enintään 25 kpl:n pino kerrallaan. Samasta nimellisarvosta voidaan laskea 2 versiota:

Ensimmäisessä setelipinossa raha-alustalla saa olla enintään 10 seteliä.

Seuraavissa setelipinoissa saa olla enintään 15 seteliä.

Virheviesti

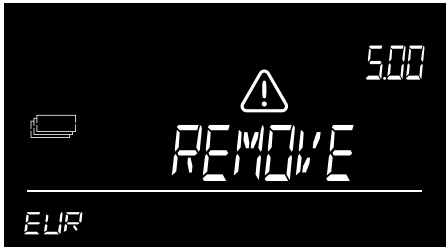

Kuvaus

REMOVE SOME (Poista osa)
Koskee vain seteleiden laskentaa. Vaa'alla oleva paino on epälooginen johtuen setelin painotoleranssista - 6165-laite ei voi määrittää alustalla olevien seteleiden tarkkaa määrää.

Ratkaisu:

Poista pieni määrä seteleitä, kunnes 6165-laite pystyy määrittämään niiden määrän. Jatka laskemista. Setelit tulee asettaa alustalle aina enintään 25 kpl:n pino kerrallaan. Samasta nimellisarvosta voidaan laskea 2 versiota:

Ensimmäisessä setelipinossa raha-alustalla saa olla enintään 10 seteliä.

Seuraavissa setelipinoissa saa olla enintään 15 seteliä.

Virheviesti



Kuvaus

BATTERY LOW (Akun varaus alhainen)
Akun teho on alle 5 %.



Ratkaisu:

Kytke virta-adaptteri akun lataamista varten. Tämä viesti voi näkyä vain, kun Safescan LB-205 -akku on paikallaan.



DEFECT (VIKA)

Punnituskenno on viallinen, punnitus/laskenta ei mahdollista.

Ratkaisu:

Ota yhteyttä Safescanin asiakaspalveluun

8. Ladattava akku (lisävaruste)

8.1. Ladattavan Safescan LB-205 -akun asennus

1. Irrota virta-adapteri.
2. Irrota raha-alusta vaa'asta.
3. Käännä laite ylösalaisin ja avaa akkulokeron kansi (katso luku 3.1).
4. Aseta akku akkulokeroon, kytke johto ja sulje kansi.
5. Aseta raha-alusta vaa'alle.
6. Kytke virta-adapteri akun lataamista varten.

8.2. Ladattavan akun tilan ilmaisu

- Käynnistettäessä: Sisäsegmentit vilkkuvat 5 sekunnin ajan -> akkua ladataan.
- Käynnistettäessä: Kaikki segmentit vilkkuvat 5 sekunnin ajan, ja tämän jälkeen akun kuvake jää päälle -> akku on ladattu täyteen.



Laite saa virtaa vain akusta:

- Koko akkukuvake on valaistu -> Akun varaus on 100 %



- Puolet akun merkkivalosta on täynnä* ->

- Akussa on virtaa yli 50 %
- Puolet akusta vilkkuu jatkuvasti -> Akussa on virtaa alle 20 %



- Tyhjän akun merkkivalo vilkkuu* -> Akku on tyhjä (akussa on virtaa alle 5 %) Näytössä vilkkuu viesti Battery Low (Akku tyhjä), liitä virta-adapteri akun lataamiseksi.

Huomautus: akun käyttöikä voi heikentyä useiden kuormitusjaksojen jälkeen - tämä on yleistä ladattavia akkuja käytettäessä

9. Päivitykset

Katso lisätietoja laite- ja valuuttapäivityksistä osoitteesta **www.safescan.com**.

Laiteohjelmistopäivitykset ladataan laitteelle valikon Update FW (Laiteohjelmiston päivitys) -kohdasta, katso 6.2.7 - C. Painotaulukon päivitykset tehdään ilmaisen valuuttapäivitysohjelmistotyökalun avulla. Tämä ohjelmisto tarkistaa automaattisesti laiteohjelmiston päivitykset ja lataa viimeisimmän painotaulukkotiedoston 6165-laitteeseen.

Päivitysohjeet löytyvät päivityspaketista, joka on ladattavissa osoitteessa **www.safescan.com**.

13. Turvatoimet

Safescan 6165

VAROITUS! Näiden varotoimien noudattamatta jättäminen voi johtaa oikosulkuihin ja vakaviin loukkaantumisiin, kuten palovammoihin, sähköiskuihin ja palovaaraan.



- Älä koskaan käytä vaurioitunutta virta-adapteria/-johtoa.
- Käytä aina ja ainoastaan mukana toimitettua virta-adapteria.
- Älä koskaan altista laitetta, virta-adapteria tai johtoja nesteille tai kosteudelle, äläkä koske niihin märin käsin.
- Älä koskaan kosketa virta-adapteria tai kytke sitä (irti), kun kätesi ovat märät.
- Irrota aina laite sähköverkosta, jos haluat siirtää sen eri paikkaan.
- Ota aina kiinni pistokkeesta, kun irrotat laitteen pistorasiasta, älä koskaan vedä johdosta.
- Älä koskaan roiski nestettä tai kemiallisia (puhdistus) aineita laitteen päälle.
- Jos nestettä roiskuu laitteen päälle, katkaise aina virta verkkopistorasiasta, irrota akku (jos asennettu) ja ota yhteyttä Safescaniin saadaksesi apua.

VAROITUS! Tuotteen tai punnituselementin vaurioituminen



- Varmista, ettei vieraita esineitä (kolikoita, papariliittimiä, niittejä) pääse putoamaan koneen sisään, sillä ne voivat estää koneen mekaanisten osien ja punnituselementin liikkumisen ja vaurioittaa niitä tai hajottaa ne niin, että takuusi raukeaa.
- Aseta 6165-laite aina tasaiselle ja tukevalle alustalle ja pidä raha-alustan ympäristö tyhjänä.
- Vältä laitteen vahingoittuminen tai toimintahäiriöt puhdistamalla laite kuivalla liinalla. Älä käytä märkää tai kosteaa liinaa tai (kemiallisia) puhdistustuotteita.

HUOMAA! Laitteen toimintahäiriön tai vahingoittumisen vaara.

- Kuten missä tahansa tarkkuuspunnitusvaa'assa, punnitustulokseen vaikuttaa suuri ilmavirta. Älä siis käytä laitetta jäähdytyspuhaltimien, ilmastointilaitteiden, avointen ikkunoiden jne. läheisyydessä.
- Aseta punnittavat kohteet punnitusalustalle varovasti, älä heitä tai pudota niitä.
- Älä pudota, lyö tai ravista 6165-laitetta.
- Älä koskaan aseta yli 1,5 kg painavia esineitä 6165-laitteeseen.
- Safescan 6165 ei tunnista väärennöksiä.
- Älä pura laitetta, koska silloin takuu raukeaa välittömästi.
- Älä koskaan jätä mitään tavaroita - edes kolikkokuppia raha-alustalle silloin, kun laite ei ole käytössä tai kun sitä säilytetään pidempään.
- Älä käytä konetta pölyisissä tai likaisissa ympäristöissä, sillä tämä johtaa anturien toimintahäiriöihin.
- Jos konetta ei käytetä pitkään aikaan, irrota pistoke pistorasiasta mahdollisten laitevaurioiden välttämiseksi.
- Välttääksesi laitteen vahingoittumisen käytä vain lisävarusteena saatavaa ladattavaa Safescan LB-205 -akku.

LB-205-AKKU (valinnainen tuote)

VAROITUS! Palovammariski, palovaara ja myrkytysvaara Vakavan loukkaantumisen vaara



- Säilytä akut aina erillään avotulesta, kuivassa ja viileässä.
- Vältä aina koskemista akkuun paljain käsin jos akku on ruostunut tai vuotanut.

VARO! Vaurio, vuoto



- Irrota akku laitteesta, jos se on ollut pitkään käyttämättä tai varastossa.
- Saasteiden välttämiseksi paristot tulee hävittää paikallisten määräysten mukaisesti.

Saatavana olevat lisävarusteet

Ladattava akku

Safescan LB-205 -akku

Lämpökuittitulostin

Safescan TP-230

Rahanlaskentaohjelmisto

Safescan MCS

Punnittava kolikkokuppisarja

Safescan 4141CC

Safescan 4617CC

14. Tekniset tiedot

Ominaisuudet

Rahavaakalaskuri kolikoiden, seteleiden, setelinippujen ja kolikkorullien laskemiseen.

Voidaan käyttää myös tarkkuuspunnitusvaakana (huom.: ei ”lakisääteistä hyväksyntää kaupankäyntiin”).

Valuutat

Riippuu alueesta - katso lisätietoja osoitteesta www.safescan.com

Mitat (PxLxK) 22,3 x 14,2 x 14,7 cm / 8,8 x 5,6 x 5,8 tuumaa

Näyttö 4,1 tuuman suurikontrastinen LCD-näyttö

Liitännät USB-B tietokoneeseen, RJ-10 tulostimeen

Sähkövirtaa koskevat vaatimukset Tehonlähde 12 V/0,5 A

Virrankulutus

Enint. 2,4 W toimintatilassa (ei akun latausta)

Enint. 6 W toimintatilassa (mukaan lukien akun lataus)

Enint. 50 mW valmius-/joutokäyntitilassa

Käyttölämpötila 0 - 40 °C

Säilytyslämpötila -25 ~ 55 °C

Enimmäiskuormitettavuus 1,5 kg / 3,3 lbs

Maksimitarkkuus 0,05 g

Nettopaino 660 g / 23 oz

Sertifiointi CE, FCC, RoHS

Safescan® on Solid Control Holding B.V:n rekisteröity tavaramerkki.

Mitään tämän käyttöohjeen osia ei saa jäljentää missään muodossa, tulostamalla, kopiaamalla tai millään muulla tavalla ilman Solid Control Holding B.V:n kirjallista lupaa. Solid Control Holding B.V. pidättää itsellään kaikki teollis- ja tekijänoikeudet, kuten kaikki patenti-, tavaramerkki-, suunnittelu-, valmistus-, jäljennös-, käyttö- ja myyntioikeudet. Pidätämme oikeuden muuttaa mitä tahansa tämän käyttöohjeen sisältämiä tietoja erikseen ilmoittamatta. Solid Control Holding B.V. ei ole millään tavalla vastuussa tämän luettelon sisältämistä tiedoista.

221

Safescan®

www.safescan.com

info@safescan.com