

Benutzerhandbuch

Deutsch

6165 Geldzählwaagen



Gedruckte Version

Klicken Sie hier, um eine druckfähige Version des Handbuchs in der gewählten Sprache zu öffnen.

1. Inhalt der Verpackung

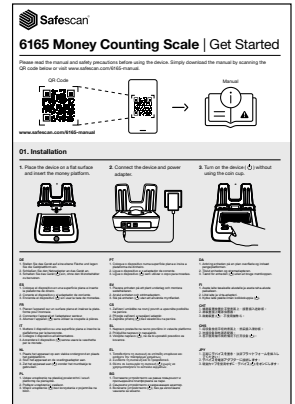

1. Geldzählwaage Safescan 6165
2. Geldplattform
3. Münzbehälter
4. USB-PC-Anschlusskabel
5. Netzadapter (12V/0,5A, 6 Watt)
6. Erste-Schritte-Merkblatt/Sicherheitshinweise

2. Gerät

Vorderseite

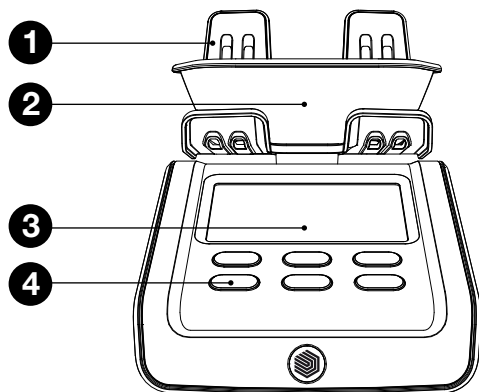

Unterseite

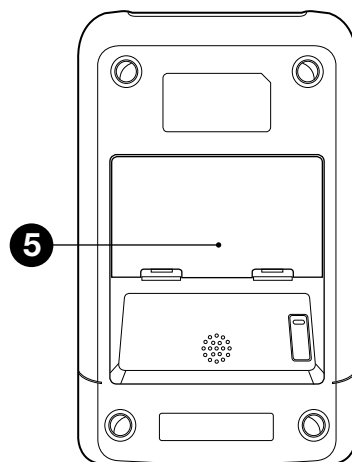

Rückseite

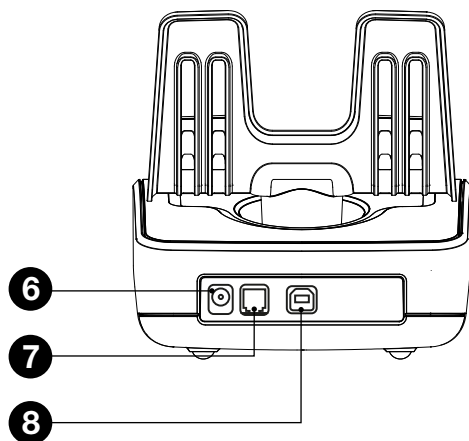

1. Geldplattform
2. Münzbehälter
3. LCD-Anzeige
4. Steuerungstasten
5. Batteriefach
6. Netzanschluss
7. Druckeranschluss
8. USB-Anschluss für die Verbindung zum PC

3. Anzeige und Bedienelemente

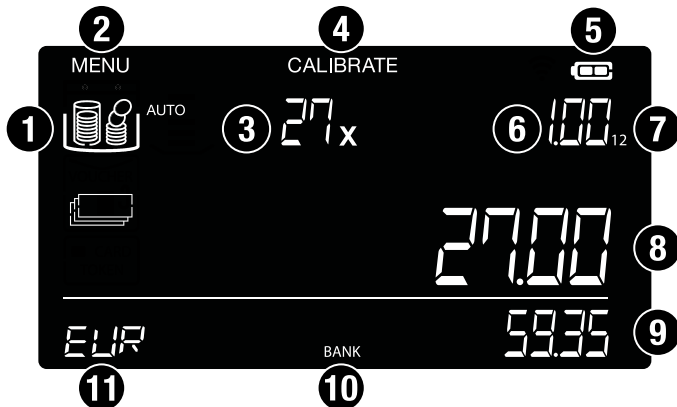

1. Bargeld (Münzen, Banknoten und andere Zählgegenstände)
2. Menü-Einstellungen
3. Menge
4. Kalibrierungsmenü
5. Batteriestandsanzeige
6. Stückelung
7. Stückelungsversion
8. Aktueller Wert / Wert auf der Plattform
9. Gesamtwert
10. Aktive Bank
11. Währung

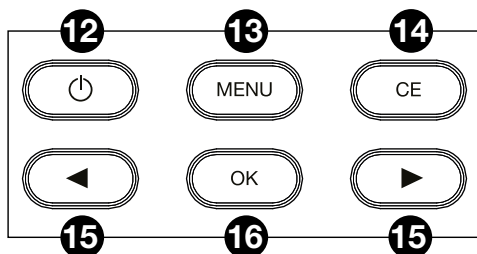

12. Strom EIN / AUS
13. Menü-Einstellungen öffnen
14. Eingabe löschen / zurück
15. Navigation
16. Auswahl bestätigen / Wert zur Summe hinzufügen

4. Erstmögliche Verwendung

4.1. Einrichtung

1. Stellen Sie das Gerät auf eine ebene Fläche und legen Sie die Geldplattform ein.
2. Schließen Sie den Netzadapter an das Gerät an.

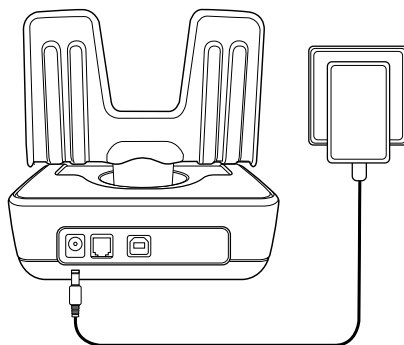
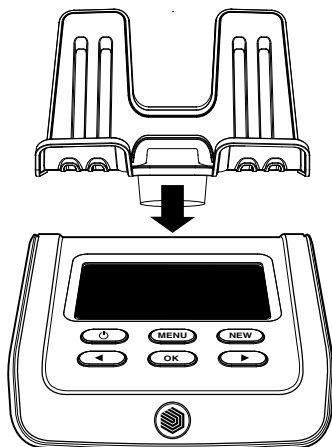

3. Schalten Sie das Gerät (⏻) ohne Verwendung des Münzbehälters ein.

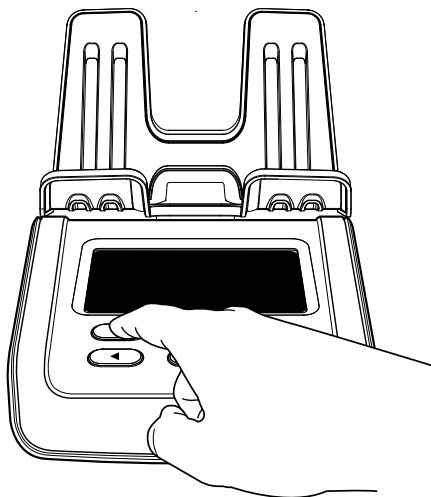

4.2. Region festlegen (Einsatzort)

1. Sobald Ihr Gerät eingeschaltet ist, wählen Sie bitte die Region/den Standort aus, in der/dem es verwendet werden soll.
2. Verwenden Sie die Pfeiltasten (◀▶), um zwischen den verschiedenen verfügbaren Regionen (**EUROPA**, **GROSSBRITANNIEN**, **USA**, **SÜDOST-ASIEN** und **AUSTRALIEN**) zu wechseln.



3. Wenn Sie die richtige Region ausgewählt haben, drücken Sie auf **“OK”**.

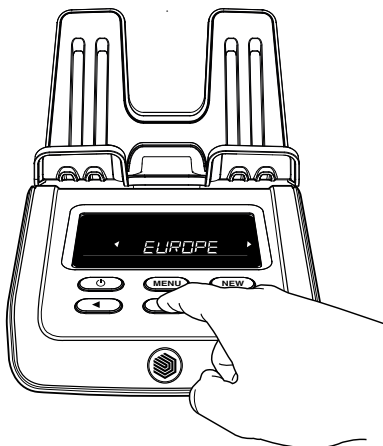

4.3. Wahrung auswahlen

1. Verwenden Sie dann die Pfeiltasten (◀▶) um Ihre Standardwahrung auszuwahlen und drucken Sie auf “OK”, um Ihre Einstellung zu speichern.
2. Das Gerat aktiviert nun den Zahlmodus und Sie konnen ab der kleinsten Stuckelung mit der Zahlung beginnen.

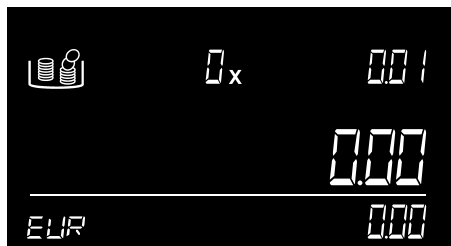
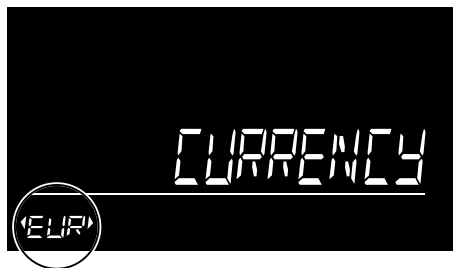

5. Anweisungen zum Zählen

Hinweis: Zählen Sie eine Stückelung nach der anderen. Um eine effiziente Zählung zu gewährleisten, sollten Sie darauf achten, dass die Münzen und Banknoten zuvor sortiert wurden. Verwenden Sie zum Zählen der Münzen immer den Münzbehälter.

5.1. Münzen zählen

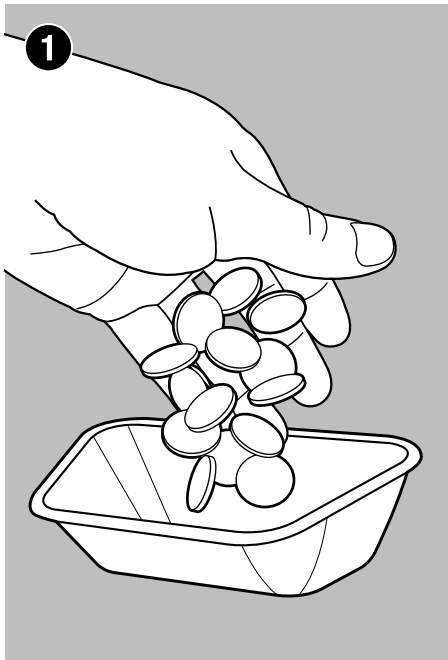

Legen Sie die Münzen in den mitgelieferten Münzbehälter.



Stellen Sie den Münzbehälter auf die Plattform.



Die Anzahl und der Wert der Münzen werden angezeigt. Wenn das Gerät die Zählung beendet hat, hören Sie zur Bestätigung einen Piepton.

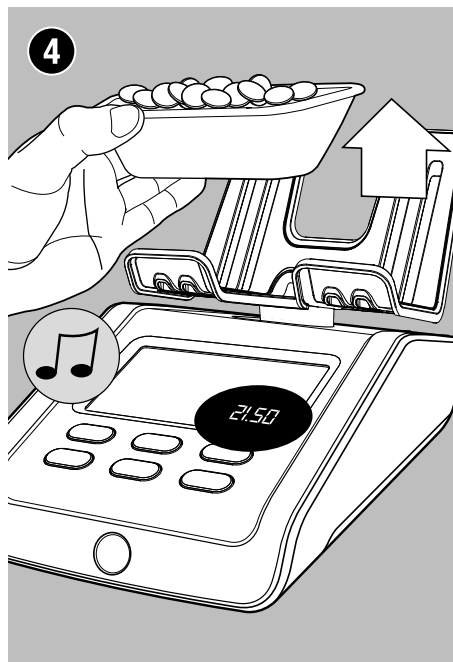

Nehmen Sie den Münzbehälter von der Plattform. Das Zählergebnis wird zur Gesamtsumme addiert, zur Bestätigung ertönt ein Piepton.

Der 6165 schaltet automatisch auf die nächste Münzstückelung um. Alternativ können Sie auch die Tasten (◀▶) verwenden, um eine Stückelung auszuwählen. Nachdem der höchste Münzwert gezahlt wurde, schaltet der 6165 automatisch auf den niedrigsten Banknotenwert um.

5.2. Zählen von Banknoten

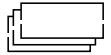

Legen Sie die Banknoten in kleinen Stapeln (max. 25 Stück) auf die Geldplattform.

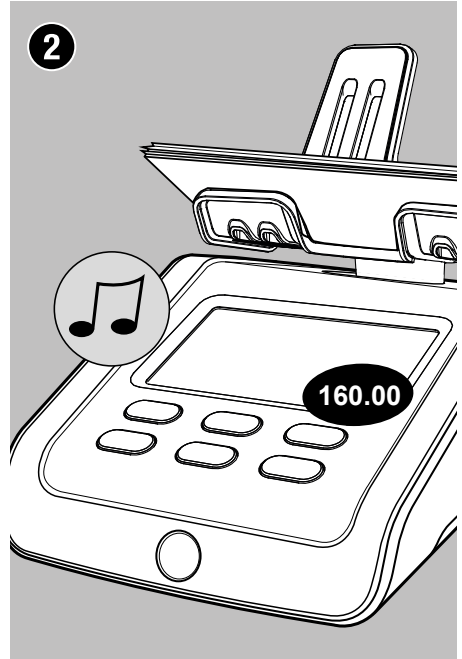

Sie hören einen Signalton zur Bestätigung, dass die Banknoten gezählt worden sind. Das Display zeigt dann die Gesamtzahl und den Wert der Banknoten an und addiert den Wert zur Gesamtsumme.



Lassen Sie den ersten Stapel auf der Geldplattform liegen und legen Sie den nächsten Stapel mit demselben Wert dazu. Fahren Sie mit dem Hinzufügen von Stapeln fort, bis alle Banknoten der ausgewählten Stückelung gezählt wurden.



Entfernen Sie alle Banknoten gleichzeitig von der Plattform. Sie hören einen Signalton zur Bestätigung, dass die Banknoten gezählt worden sind. Ihr Wert wird zur Gesamtsumme hinzugezählt. Der 6165 wechselt automatisch zur nächsten Banknotenstückelung.

1. Zu viele Banknoten auf der Geldplattform



Es wurden zu viele Banknoten auf der Plattform platziert. Auf dem Display erscheint "**Entfernen ... Stück**". Entfernen Sie so viele Banknoten wie vorgeschlagen, bis der 6165 die Anzahl der Banknoten ermitteln konnte. Legen Sie in kleinen Schritten weitere Banknoten auf die Plattform.

2. Unplausibles Gewicht erkannt



Unplausibles Gewicht erkannt: Der 6165 ist nicht in der Lage, die richtige Menge an Banknoten auf der Plattform zu bestimmen. Auf dem Display erscheint "**Einige entfernen**". Entnehmen Sie einige Banknoten (max. 5 Stück), bis der 6165 die Anzahl ermittelt hat. Legen Sie in kleinen Schritten weitere Banknoten auf die Plattform.

5.3. Zählt alte und neue Versionen der gleichen Banknotenstückelung zusammen

Wenn der Gewichtsunterschied zwischen einer alten und einer neuen Version einer Banknote innerhalb einer bestimmten Grenze liegt, können die Versionen zusammen gezählt werden. Es ist nicht nötig, sie vorher zu sortieren. Bitte beachten Sie die folgenden Hinweise:

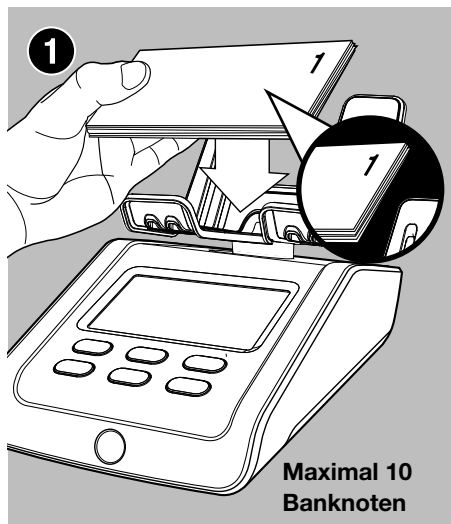

Der erste Stapel gemischter Banknoten (alte und neue Version zusammen), der auf die Plattform gelegt wird, sollte 10 Banknoten nicht überschreiten.

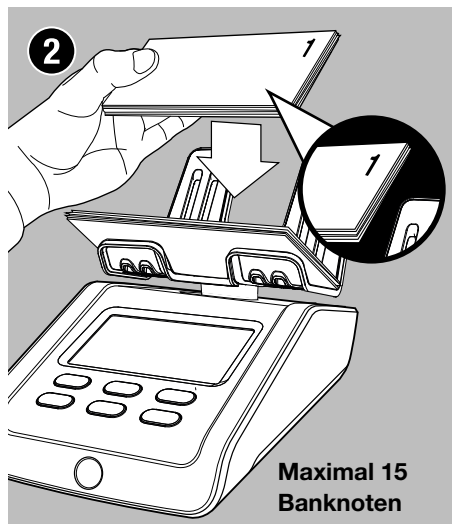

Die folgenden Stapel sollten 15 Banknoten nicht überschreiten.

Wenn der Gewichtsunterschied zwischen den verschiedenen Versionen nicht innerhalb des Grenzwertes liegt, kann der Safescan 6165 Sie auffordern, sie getrennt zu zählen.

Die Versionen werden auf dem Display angezeigt.

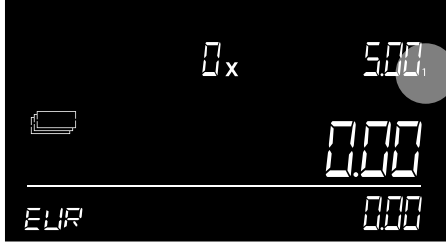

Version 1 ist die alte Version

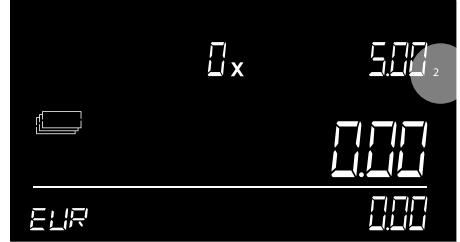

Version 2 ist die neue Version.

Wann immer eine neue Version oder eine neue Stückelung einer vorinstallierten Währung veröffentlicht wird, können Sie den Safescan 6165 kostenlos aktualisieren, indem Sie ein Währungsupdate auf www.safescan.com herunterladen.

5.4. Zählen von Münzrollen

Legen Sie nur vollständige Münzrollen auf die Geldplattform. Das bedeutet, dass die Münzrolle die richtige Menge an Münzen enthält und dass diese Münzen alle denselben Nennwert und dieselbe Währung haben.

Münzrollengewichte von **EUR**, **GBP** und **USD** sind auf dem Gerät vorkalibriert. Münzrollengewichte für andere Währungen können manuell kalibriert werden. Bitte lesen Sie in Kapitel 4.2.6. nach, wie Sie Münzrollen kalibrieren.

5.4.1. Zählen von Münzrollen/-beuteln mit automatischer Münzrollen erkennung 'AUTO'

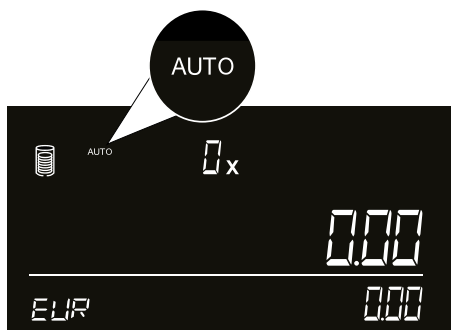

Die automatische Münzrollenerkennung beginnt direkt nach dem Zählen der losen Banknoten. Auf dem Bildschirm erscheint das **'AUTO'** Symbol.

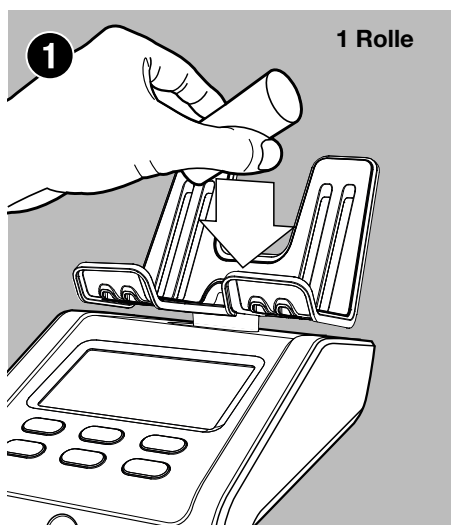

Legen Sie eine komplette Münzrolle der gewählten Währung auf die Geldplattform.

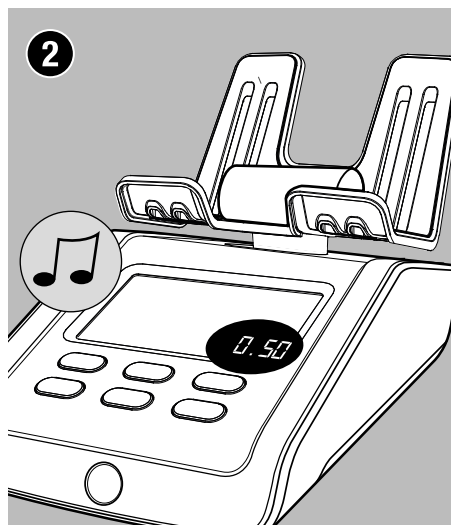

Nach der Bestätigung der Münzrolle ertönt ein Signalton. Die Menge, der Wert und die Rollenstückelung wird kurz angezeigt (2 Sekunden). Danach werden die Gesamtmenge und der Wert der Münzrollen angezeigt.

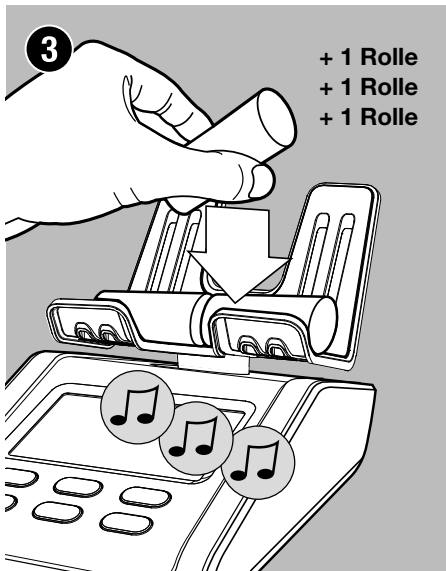

Legen Sie eine weitere Münzrolle auf die Plattform und warten Sie auf den Bestätigungssignalton, bevor Sie die nächste Münzrolle hinzufügen. Wiederholen Sie diesen Vorgang, indem Sie eine Münzrolle nach der anderen hinzufügen, bis alle Münzrollen auf der Plattform liegen und gezählt sind.

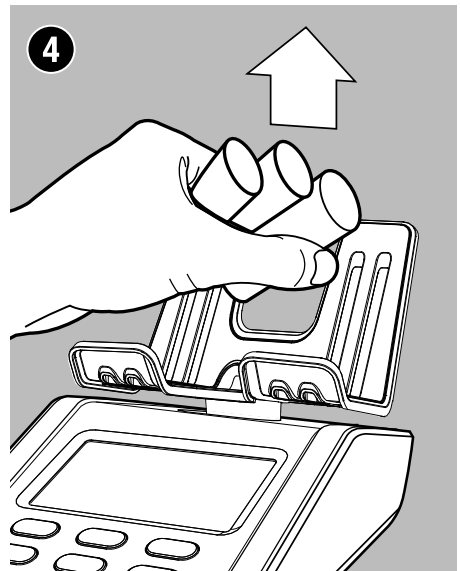

Entfernen Sie alle Münzrollen von der Geldplattform. Das Zählergebnis wird zur Gesamtsumme hinzugezählt.

5.4.2. Zählen von Münzrollen/-beuteln von gleichem Gewicht

Bei einigen Währungen gibt es Münzpakete mit unterschiedlichem Nennwert, aber gleichem Gewicht. Wenn ein solches Paket erkannt wird, gibt Ihnen der Safescan 6165 die Möglichkeit, die richtige Stückelung zu wählen. Nachstehend finden Sie ein Beispiel für die Bedienung dieser Funktion.



1. Das Gerät hat ein Stückelungspaket mit einem gemeinsamen Gewicht erkannt. Die Nachricht **"SELECT"** wird angezeigt und die Pfeile blinken.

2. Verwenden Sie die Tasten (◀▶) um den Nennwert der Münzrolle/des Münzbeutels auszuwählen, die/der auf der Plattform liegt.

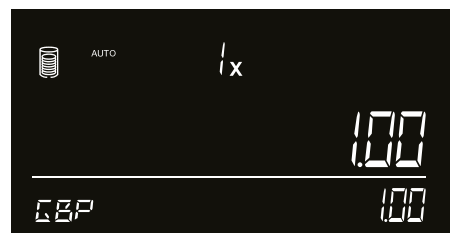

3. Drücken Sie **"OK"** um die Münzrollen-/Beutelstückelung zu bestätigen. Das Gerät addiert die Zählergebnisse zur Gesamtsumme.

4. Nach 2 Sekunden erlischt die Stückelungsanzeige. Das Gerät ist bereit, die nächste Münzrolle/den nächsten Münzbeutel zu empfangen.

5.4.3. Zählung der Münzrollen/-beutel nach Stückelungen

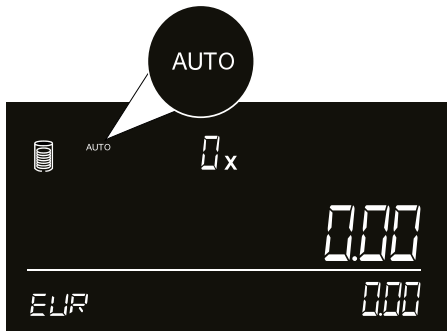

Zum Zählen von Münzrollen pro Stückelung verwenden Sie die Tasten (◀▶) um die Option **AUTO** für Münzrollen auszuwählen. Drücken Sie "OK".

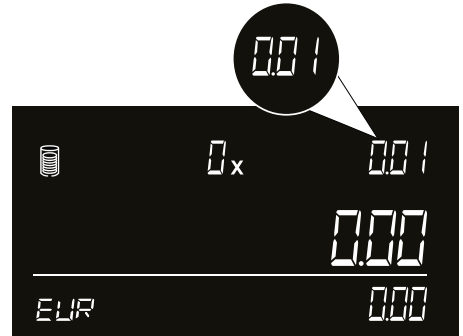

Verwenden Sie die Taste (▶) um den ersten verfügbaren Münzrollenwert auszuwählen.

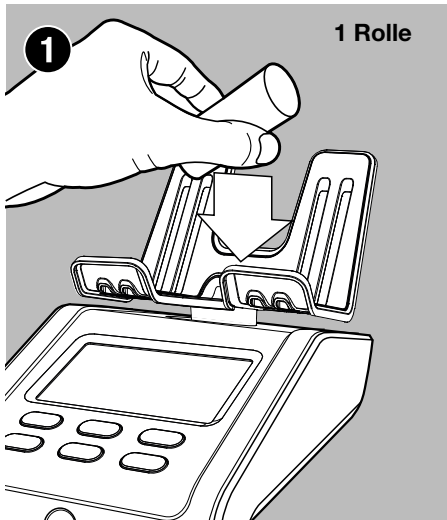

Legen Sie eine komplette Münzrolle des gewählten Werts auf die Geldplattform.

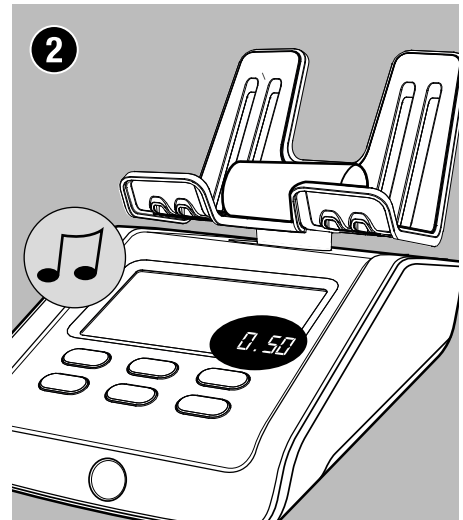

Nach der Bestätigung der Münzrolle ertönt ein Signalton. Die Menge, der Wert und die Rollenstückelung werden angezeigt.

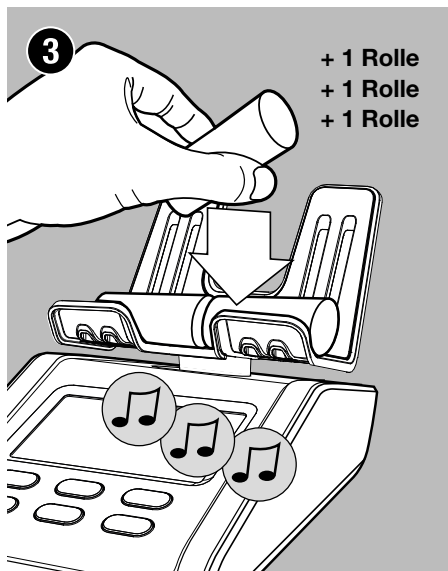

Legen Sie eine weitere Münzrolle mit dem gewählten Nennwert auf die Plattform und warten Sie auf den Bestätigungston, bevor Sie die nächste Münzrolle hinzufügen. Wiederholen Sie diesen Vorgang, indem Sie eine Münzrolle nach der anderen hinzufügen, bis alle Münzrollen dieses Nennwerts auf der Plattform liegen und gezählt sind.

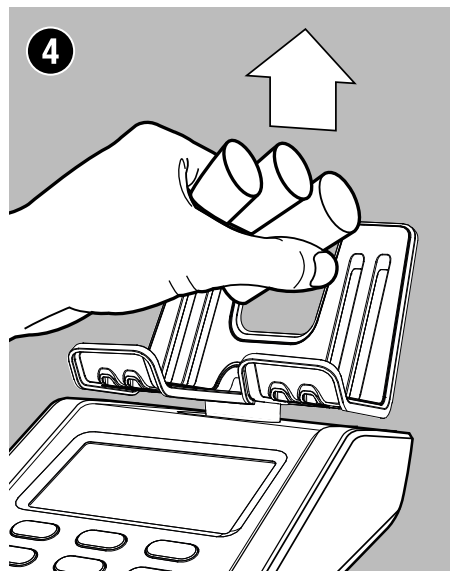

Entfernen Sie alle Münzrollen von der Geldplattform. Das Zählergebnis wird zur Gesamtsumme hinzugezählt. Das Gerät schaltet automatisch auf den nächsten Münzrollenwert um.

5.5. Beenden einer Zählung

Aktuelle Zählergebnisse ansehen

Um die Zählergebnisse der Münzrollen zu sehen, benutzen Sie die Tasten (◀ ▶) und die Option **AUTO** Münzrollen und drücken **"OK"** um die Ergebnisse der einzelnen Münzrollen anzuzeigen.

Zählergebnisse löschen/korrigieren

Während einer Zählung können Sie jederzeit Zählergebnisse löschen oder zu einer Zählposition hinzufügen. Wechseln Sie einfach zu dem Element, das geändert werden soll, über die (◀ ▶) Tasten. Von diesem Punkt aus können Sie:

- **"CE"** drücken um die Zählergebnisse der ausgewählten Zählposition zu löschen. Wenn Sie die komplette Zählung löschen wollen, starten Sie eine neue Zählung wie beschrieben im **MENÜ**.
 - Fügen Sie weitere der ausgewählten Zählpositionen hinzu, um die Zählung abzuschließen.
-

Zählergebnisse drucken

Wenn Sie mit dem Zählen fertig sind, können Sie die Ergebnisse auf dem optionalen Safescan TP-230 Drucker ausdrucken, wie im **MENÜ** beschrieben.

Exportieren der Zählergebnisse in Safescan MCS

Starten Sie die Geldzählsoftware auf Ihrem PC und klicken Sie auf das Symbol für Zähldaten, um die Zähldaten vom 6165 in die Software zu laden. Weitere Einzelheiten finden Sie im Benutzerhandbuch der Safescan Geldzählsoftware auf www.safescan.com

Eine neue Zählung starten

Um eine neue Zählung zu beginnen, drücken Sie **"MENÜ"**. Auf dem Display wird angezeigt **"NEUE ZÄHLUNG"**. Drücken Sie zur Bestätigung auf **"OK"**.

6. Gerätemenü und Bedienung

Dieses Kapitel beschreibt den Betrieb des Safescan 6165 sowie die Menüstruktur des Geräts.

6.1. Allgemeiner Betrieb

Wenn eine bestimmte Aktion erforderlich ist oder wenn mehrere Optionen möglich sind, können die Tasten (◀▶) zur Navigation verwendet werden. Wenn eine Navigation möglich ist oder eine Auswahl im Menü getroffen werden muss, werden auf dem Bildschirm 2 blinkende Pfeile angezeigt. Zum Beispiel:

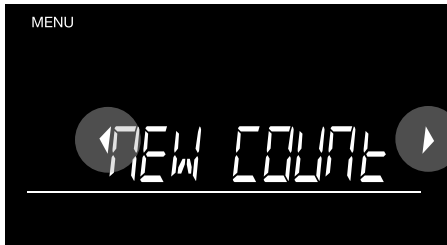

Die 2 blinkenden Pfeile zeigen an, dass Sie zwischen den verfügbaren Menüpunkten navigieren können



Die 2 blinkenden Pfeile zeigen an, dass Sie eine Nummer auswählen müssen.

Eine Auswahl kann durch Drücken der Taste **"OK"** bestätigt werden. Um im Menü einen Schritt zurück zu gehen, drücken Sie die **"OK"** Taste.

6.2. Menüstruktur

Sie können das Gerätemenü aufrufen, indem Sie die Taste **"MENÜ"** drücken. Um durch die Elemente zu navigieren, verwenden Sie die (**◀▶**) Tasten. Um eine Option einzugeben, drücken Sie **"OK"**. Das Menü ist wie folgt aufgebaut:



Siehe 6.2.1

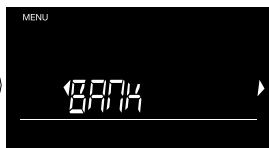

Siehe 6.2.2

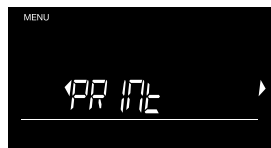

Siehe 6.2.3

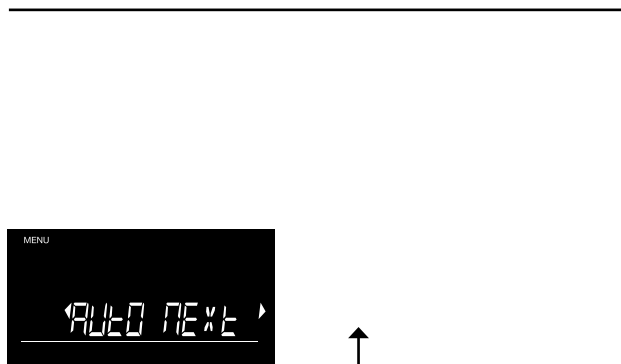

Siehe 6.2.4



Siehe 6.2.9

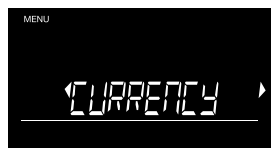

Siehe 6.2.5



Siehe 6.2.8

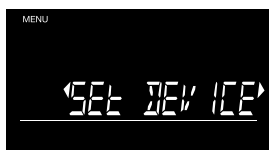

Siehe 6.2.7

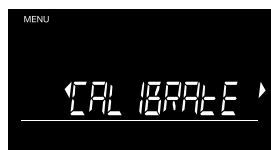

Siehe 6.2.6



6.2.1. Neue Zählung

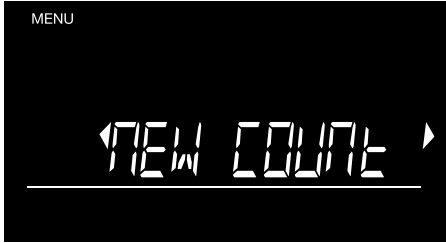

Wenn Sie eine neue Zählung beginnen und alle vorhandenen Ergebnisse löschen möchten, drücken Sie **"OK"** wenn der Bildschirm **"NEUE ZÄHLUNG"** anzeigt.

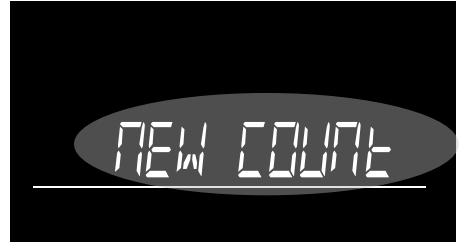

Der Text blinkt jetzt. Drücken Sie erneut **"OK"** zur Bestätigung.

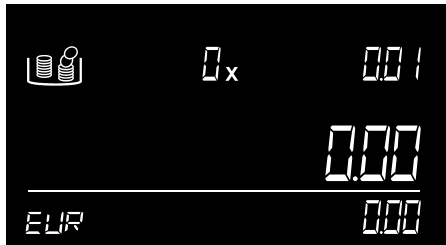

Das Gerät kehrt zum Zählbildschirm zurück, der vollständig auf Null zurückgesetzt ist.

6.2.2. Bank

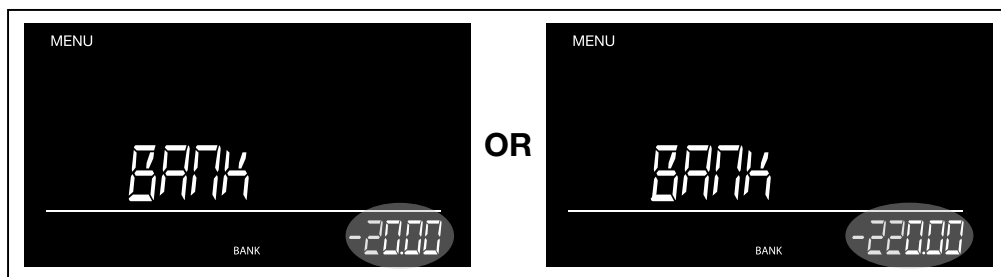

Sie können aus den voreingestellten Bankbeträgen über (◀ ▶) wählen. Drücken Sie zur Bestätigung auf **"OK"**.

Um größere Beträge einzugeben, halten Sie die Taste (◀ ▶) gedrückt, der Betrag erhöht sich automatisch. Drücken Sie zur Bestätigung auf **"OK"**.

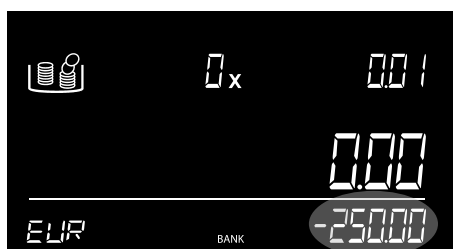

Auf dem Zählbildschirm wird der eingestellte Betrag als negatives Startergebnis angezeigt.

6.2.3. Drucken



Wenn Sie einen Safescan TP-230 Drucker* anschließen, können Sie Ihre Ergebnisse über **"OK"** ausdrucken.

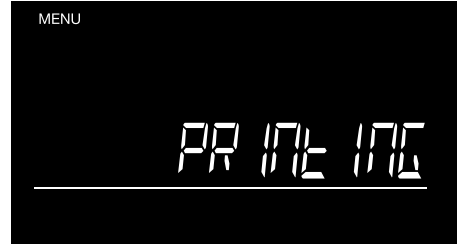

Der Bildschirm zeigt **"DRUCKEN"** an, während der Ausdruck erstellt wird.

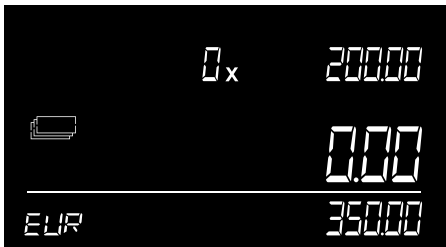

Das Gerät kehrt zum Zählbildschirm zurück.

6.2.4. Skala



Um die Waagenfunktion zu aktivieren, drücken Sie **"OK"**.



Der Bildschirm wechselt nun in den Wägemodus.



Sie können jetzt Gegenstände mit einer Genauigkeit von 0,05 Gramm wiegen.

Sie können die Waage tarieren, indem Sie auf **"OK"** drücken, wenn der Standardgegenstand, beispielsweise ein Behälter, aufgelegt wurde. '*' wird auf dem Bildschirm angezeigt und der Wert wird auf Null zurückgesetzt. Sobald der Standardgegenstand entfernt wird, wird sein Gewicht als negativer Wert angezeigt.

6.2.5. Wahrung



Um die Wahrung zu andern, drucken Sie **"OK"** wenn auf dem Bildschirm **"WAHRUNG"** angezeigt wird.

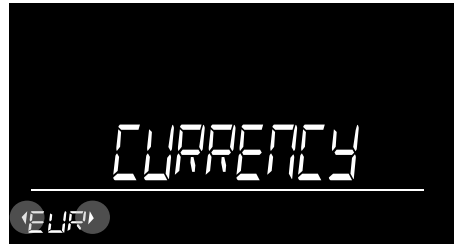

Die aktive Wahrung wird nun mit zwei blinkenden Pfeilen angezeigt. Verwenden Sie (◀▶) um zur gewunschten Wahrung zu navigieren.

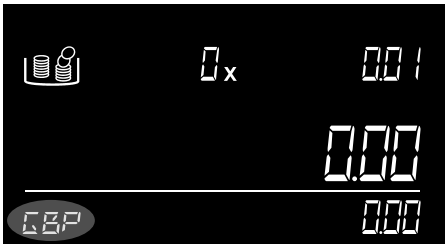

Nach Drucken von **"OK"** kehrt das Gerat zum Zahlbildschirm zuruck und zeigt die gewahlte Wahrung an.

6.2.6. Kalibrierung von Münzrollen/-beuteln und Banknotenbündeln, zweiter Münzbehälter



Der Safescan 6165 kann auch Münzrollen/-beutel, Banknotenbündel und einen zweiten Münzbehälter zählen. Diese müssen zunächst auf dem 6165 kalibriert werden. Um in den Kalibrierungsmodus zu gelangen, drücken Sie **"OK"**, wenn die Anzeige **"WÄHRUNG"** angezeigt wird. Im Kalibrierungsmodus navigieren Sie über die Tasten (◀ ▶) zur gewünschten Stückelung. Wenn Sie zum nächsten Kalibrierungsgegenstand wechseln möchten, drücken Sie **"OK"**. Die Reihenfolge ist Münzrollen - Banknotenbündel - Münzbehälter.

Der Kalibrierungsprozess für jeden Gegenstand (Münzrollen/-beutel oder Banknotenbündel) ist derselbe und läuft wie folgt ab:

Kalibrierung von Münzrollen/-beuteln und Banknotenbündeln

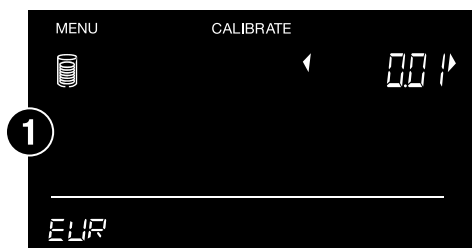

Beispiel: Für Münzrollen. Gehen Sie zur gewünschten Stückelung mit (◀ ▶) und bestätigen Sie mit der Taste **"OK"**.



Legen Sie nun fünf leere Münzrollen auf die Plattform.



Das Gerät bittet Sie nun um eine Bestätigung. Drücken Sie **"OK"** zum Bestätigen.



Entfernen Sie die Münzrollen, um zum nächsten Kalibrierungsschritt zu gelangen.



Wählen Sie die Anzahl der Münzen, die die Rollen enthalten werden, mit den Tasten (◀▶) und drücken Sie **"OK"**.



Drücken Sie **"OK"** um zu speichern. Die Rolle ist nun kalibriert und im Gerät gespeichert.

Das Kalibrierungsmenü wechselt nun zur nächsten Stückelung. Wiederholen Sie den Vorgang, indem Sie die gewünschte Stückelung wie oben auswählen, oder verlassen Sie den Kalibrierungsmodus durch Drücken von **"OK"**. Wenn Sie zum nächsten Kalibrierungsgegenstand wechseln möchten, verwenden Sie die Taste **"OK"**.

Einen zweiten Münzbehälter kalibrieren

Der Safescan 6165 ist so konfiguriert, dass er mit standardmäßigen 33,5-Gramm-Münzbehältern zählt. Einige Hersteller von Kassenschubladen bieten jedoch Münzbehälter mit einem anderen Gewicht an. Sie können Ihren Safescan 6165 so konfigurieren, dass er mit einem zweiten Münzbehälter zählt.

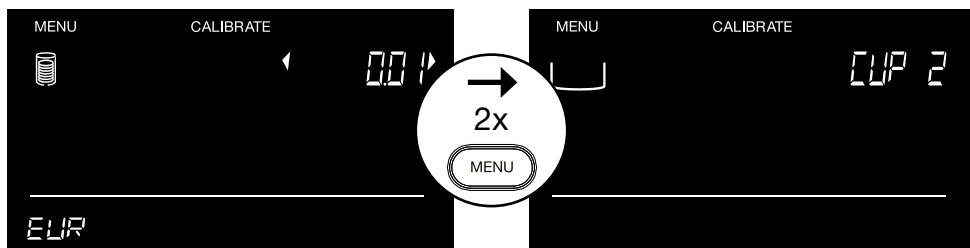

Mit Drücken von **"OK"** werden Sie aufgefordert, den Behälter zu platzieren.

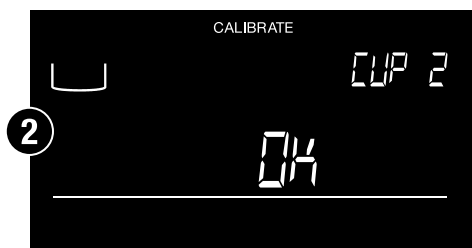

Das Gerät zeigt an, dass das Gewicht des Behälters verarbeitet worden ist.



Drücken Sie **"OK"** um die Kalibrierung zu bestätigen.



Der Behälter ist nun kalibriert.

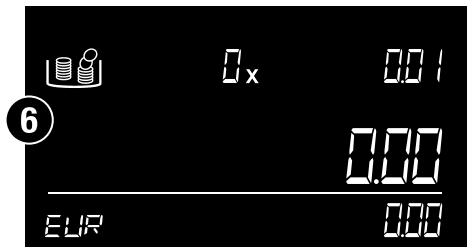
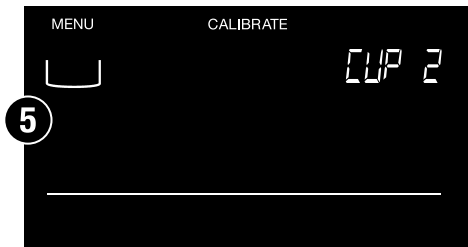

Drücken Sie **"OK"** um zum Zählbildschirm zurückzukehren.

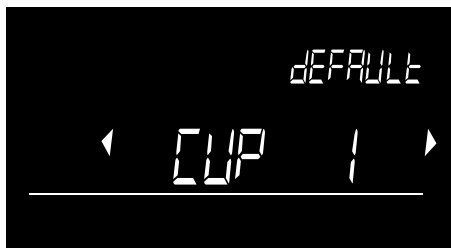

Sobald Sie den Safescan 6165 in Betrieb nehmen, werden Sie aufgefordert zu bestätigen, welcher Behälter bevorzugt werden soll: der Behälter, der standardmäßig mit dem Gerät geliefert wird (CUP/BEHÄLTER 1) oder der Behälter, der kalibriert wurde (CUP/BEHÄLTER 2). Wählen Sie über (◀ ▶) den Behälter aus, den Sie als bevorzugt einstellen möchten. Die Auswahl wird automatisch gespeichert.

6.2.7. Gerät einstellen

Wenn **"GERÄT EINSTELLEN"** angezeigt wird, können Sie verschiedene Geräteeinstellungen ändern. Drücken Sie **"OK"** um diesen Menüpunkt aufzurufen. Im Menü **"GERÄT EINSTELLEN"** verwenden Sie (◀ ▶) um durch die Unterpunkte zu navigieren.

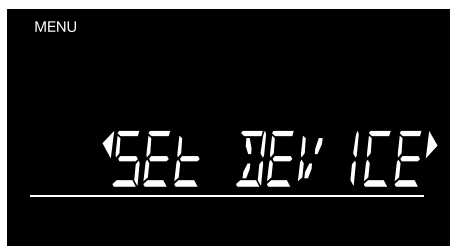

Untermenü - Struktur

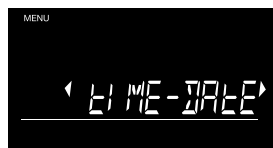

Siehe 6.2.7 - A



Siehe 6.2.7 - B

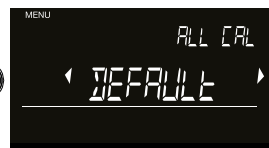

Siehe 6.2.7 - C

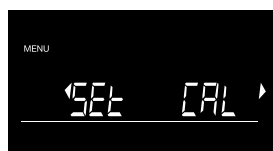

Siehe 6.2.7 - E

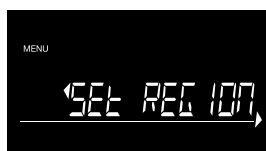

Siehe 6.2.7 - D

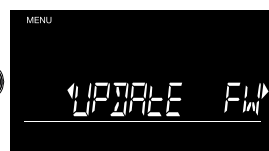

Siehe 6.2.7 - C

A. Zeit und Datum einstellen



Drücken Sie **"OK"** zum Starten des **"ZEIT-DATUM"** Einstellungsprozesses.



Wechseln Sie zwischen dem 12-Stunden- und dem 24-Stunden-Format, indem Sie (◀▶) betätigen und drücken Sie **"OK"** zur Bestätigung.

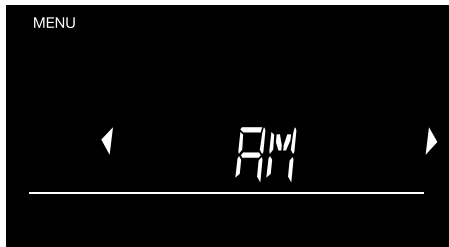

Wechseln Sie zwischen AM und PM, indem Sie (◀▶) und drücken Sie **"OK"** zur Bestätigung.

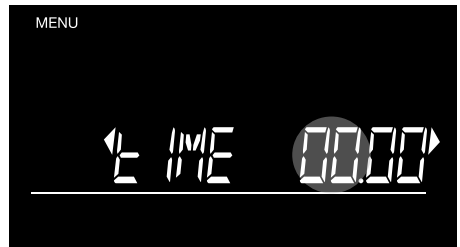

Die Stundenanzeige beginnt nun zu blinken. Kurz (◀▶) drücken um eine Stunde vor oder zurück zu gehen, oder die Taste gedrückt halten, um die Stunden durchlaufen zu lassen. Drücken Sie zur Bestätigung auf **"OK"**.



Die MINUTEN beginnen nun zu blinken. Kurz (◀▶) drücken um eine Minute vor oder zurück zu gehen, oder die Taste gedrückt halten, um die Minuten durchlaufen zu lassen. Drücken Sie zur Bestätigung auf "OK".



Navigieren Sie durch die Datumsformate über (◀▶). Drücken Sie "OK" um das gewünschte Format zu bestätigen. Stellen Sie nun Jahr, Monat und Tag auf dieselbe Weise ein.

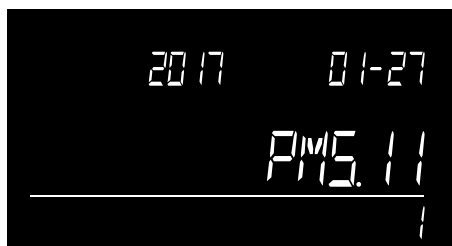

Es wird eine kurze Vorschau auf die eingestellte Uhrzeit und das Datum angezeigt. Der 6165 kehrt dann zum Untermenü zurück.

B. Zurück zur Werkseinstellung



Drücken Sie **"OK"** um die Einstellungen des Geräts zurückzusetzen. Wenn Sie mit Ihrem Safescan 6165 neu starten möchten, können Sie das Gerät auf die Werkseinstellungen zurücksetzen. Standard: Zurücksetzen auf Standardeinstellungen unter Beibehaltung der Benutzerkalibrierungen von Münzverpackungen. Standard **'Alle Kal'**: Zurücksetzen auf Standardeinstellungen, einschließlich Benutzerkalibrierungen von Münzverpackungen.

WARNUNG: Durch Auswahl der Standardeinstellung werden alle benutzerdefinierten Einstellungen wie beispielsweise kalibrierte Elemente gelöscht, und alle Grundeinstellungen werden ab dem Neustart übernommen.

C. Firmware aktualisieren



Drücken Sie **"OK"** um das Gerät in den Firmware-Update-Modus zu versetzen. Firmware-Updates (falls zutreffend) sind verfügbar über www.safescan.com. Laden Sie das Firmware-Update-Paket herunter und folgen Sie den darin enthaltenen Anweisungen, um Ihren 6165 zu aktualisieren.

D. Einstellung der Region



Wählen Sie nach dem Einschalten die Region (Standort), in der Sie Ihren Safescan 6165 verwenden werden. Mit den (◀ ▶) Tasten können Sie umschalten zwischen **"EUROPA"**, **"GROSSBRITANNIEN"**, **"USA"**, **"S-O-ASIEN"** und **"AUSTRALIEN"**. Drücken Sie zur Bestätigung auf **"OK"**.

E. Wägezelle neu kalibrieren

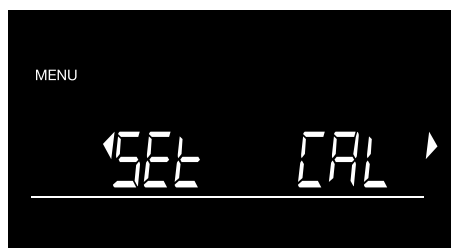

Wenn aufgrund einer Überlast oder Unachtsamkeit auf der Geldplattform die Funktion der 6165 Wägezelle (Wägeelement) beschädigt wird, könnte eine Neukalibrierung der Wägezelle helfen, die Funktion wiederherzustellen.

1. Drücken Sie **"OK"** um den Rekalibrierungsprozess zu starten.
2. Das Gerät beginnt zu "tarieren" und fordert Sie auf, ein 500-Gramm-Gewicht* auf die Plattform zu legen.
3. Nachdem Sie das 500-Gramm-Gewicht aufgelegt haben, beginnt das Gerät automatisch den Kalibrierungsprozess. Auf dem Bildschirm blinkt der Text: "Probenahme".
4. Wenn der Vorgang abgeschlossen ist, wird angezeigt: Abgeschlossen. Bitte entfernen Sie das Gewicht von der Geldplattform. Das Gerät ist nun einsatzbereit.

* Sie können ein Kalibrierungsgewicht von 500 Gramm bei **www.safescan.com** erwerben. Wenn Sie es nicht auf der Website finden, kontaktieren Sie uns bitte.

6.2.8. Auto ADD

Durch Aktivieren der Option **AUTO ADD** wird der Betrag einer gezählten Stückelung automatisch zum Gesamtergebnis der Zählung addiert, sobald die Artikel von der Plattform entfernt werden. Wenn diese Funktion ausgeschaltet ist, müssen Sie die Taste "**OK**" drücken, um den Betrag zur Gesamtsumme hinzuzufügen. Standardmäßig ist die **AUTO ADD** Einstellung auf EIN.



Um die Funktion zu aktivieren oder zu deaktivieren, drücken Sie "**OK**", wenn die **AUTO ADD** Bildschirm angezeigt wird.



Umschalten zwischen **EIN** und **AUS** mit Hilfe von (◀ ▶) und drücken Sie "**OK**" zur Bestätigung.

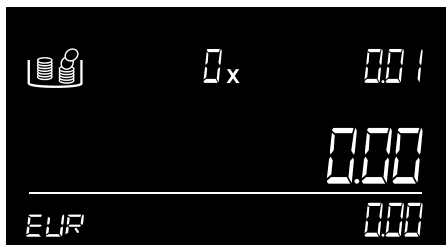

Das Gerät kehrt zum Zählbildschirm zurück.

6.2.9. Auto WEITER (Auto NEXT)

Durch Aktivieren der **AUTO WEITER** Funktion schaltet das Gerät automatisch auf die nächste Stückelung um, sobald die Artikel von der Plattform genommen werden. Wenn diese Funktion ausgeschaltet ist, müssen Sie (▶) verwenden, um zur nächsten Stückelung zu gelangen. Standardmäßig ist die Einstellung Auto Weiter auf EIN gesetzt.



Um die Funktion zu aktivieren oder zu deaktivieren, drücken Sie "OK", wenn der **AUTO WEITER** Bildschirm angezeigt wird.

Umschalten zwischen **EIN** und **AUS** mit Hilfe von (◀▶) und drücken Sie "OK" zur Bestätigung.

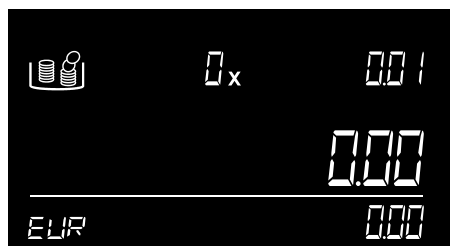

Das Gerät kehrt zum Zählbildschirm zurück.

7. Fehlerbehebung:

Dieses Kapitel beschreibt den Betrieb des Safescan 6165 sowie die Menüstruktur des Geräts.

Fehlermeldung



Beschreibung

UNKLARHEIT - GEGENSTAND PRÜFEN

Falsche Anzahl von Münzen in einer Münzrolle/falsche Anzahl von Banknoten in einem Banknotenbündel erkannt.



Lösung:

Prüfen Sie die Münzrolle/ das Banknotenbündel auf fehlende oder überschüssige Münzen/Scheine. Korrigieren Sie dies und zählen Sie erneut. Aufgrund der hohen Gewichtstoleranz von Banknoten ist der 6165 nicht in der Lage, unvollständige Banknotenbündel zu erkennen.



ALLE ENTFERNEN

Auf der Plattform sind noch Gegenstände vorhanden, nachdem "OK" gedrückt wurde - oder die Geldplattform war während des Trierens nicht leer.

Fehlermeldung



Beschreibung

Lösung:

Entfernen Sie alle Elemente von der Plattform, bevor Sie auf "OK" drücken oder einen neuen Befehl eingeben. Stellen Sie sicher, dass sich keine Gegenstände auf der Plattform befinden, während der 6165 sich selbst tariert.

Die gezählte Menge ist nicht korrekt

Die gezählte Menge ist nicht korrekt.

Prüfen Sie, ob der Münzbehälter bereits bei der Inbetriebnahme auf das Gerät gestellt wurde. In diesem Fall wird das Gewicht des Behälters automatisch tariert, was zu einer falschen Zählung führt (gilt nur für Münzen). Prüfen Sie, ob die Geldplattform während der Zählung entfernt und platziert wurde.

Lösung(en):

- Nehmen Sie den Behälter von der Plattform und stellen Sie ihn erneut auf die Plattform oder starten Sie das Gerät neu. Achten Sie darauf, dass der Behälter nicht auf der Plattform steht, wenn Sie den 6165 einschalten.
- Bewegen oder entfernen Sie niemals die Geldplattform während der Zählung

Fehlermeldung



Beschreibung

ÜBERLAST

Die Geldplattform wurde zu stark beladen

Lösung(en):

Entfernen Sie das gesamte Gewicht von der Plattform. Wenn die Meldung verschwindet: Benutzen Sie Ihren 6165 wie gewohnt weiter. Wenn die Meldung bestehen bleibt: Schalten Sie den 6165 aus und wieder ein. Wenn die Meldung häufig erscheint oder nicht verschwindet, kontaktieren Sie das Safescan Customer Success Team.

Fehlermeldung

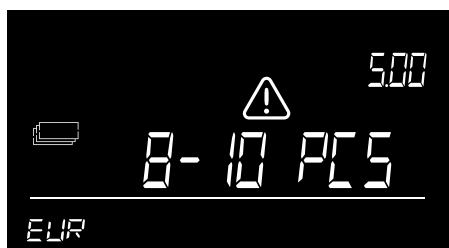

Beschreibung

Entfernen ... - ... STÜCK

Das Gewicht auf der Waage ist zu hoch, als dass der 6165 die genaue Menge an Münzen oder Banknoten bestimmen könnte.

Lösung:

Nehmen Sie so viele Münzen oder Banknoten von der Geldplattform wie angegeben, bis der 6165 die Anzahl erkennen kann. Mit dem Zählen fortfahren. Die Banknoten sollten immer in Stapeln von maximal 25 Stück auf die Plattform gelegt werden.

Die Zählung von 2 Versionen der gleichen Stückelung ist möglich, wenn:

Der erste Stapel von Banknoten auf der Geldplattform nicht mehr als 10 Stück beträgt.

Die nachfolgenden Stapel von Banknoten dürfen 15 Stück nicht überschreiten.

Fehlermeldung



Beschreibung

EINIGE ENTFERNEN

Gilt nur für das Zählen von Banknoten. Das Gewicht auf der Waage ist aufgrund der Gewichtstoleranz der Banknoten unlogisch - der 6165 kann die genaue Menge der Banknoten auf der Plattform nicht bestimmen.

Lösung:

Nehmen Sie eine kleine Menge an Banknoten heraus, bis der 6165 die Anzahl erkennen kann. Mit dem Zählen fortfahren. Die Banknoten sollten immer in Stapeln von maximal 25 Stück auf die Plattform gelegt werden. Die Zählung von 2 Versionen der gleichen Stückelung ist möglich, wenn:

Der erste Stapel von Banknoten auf der Geldplattform nicht mehr als 10 Stück beträgt.

Die nachfolgenden Stapel von Banknoten dürfen 15 Stück nicht überschreiten.

Fehlermeldung



Beschreibung

BATTERIE SCHWACH

Die Batterieleistung ist niedriger als 5 %.



Lösung:

Schließen Sie den Netzadapter an, um den Akku aufzuladen. Diese Meldung kann nur erscheinen, wenn die Safescan LB-205 Batterie eingesetzt ist.



DEFEKT

Die Wägezelle ist defekt, kein Wiegen/Zählen möglich.

Lösung:

Kontaktieren Sie das Safescan Customer Success Team

8. Wiederaufladbare Batterie (optionales Zubehör)

8.1. Einsetzen der wiederaufladbaren Safescan LB-205-Batterie

1. Entfernen Sie den Netzadapter.
2. Entfernen Sie die Geldplattform von der Waage.
3. Stellen Sie das Gerät auf den Kopf und öffnen Sie den Batteriefachdeckel (siehe Kapitel 3.1).
4. Legen Sie die Batterie in das Batteriefach, schließen Sie das Kabel an und schließen Sie den Deckel.
5. Legen Sie die Geldplattform auf die Waage.
6. Schließen Sie den Netzadapter an, um den Akku zu laden.

8.2. Anzeige des Akkustatus

- Beim Einschalten: Die inneren Segmente blinken 5 Sekunden lang -> Akku wird gerade geladen.
- Beim Einschalten: Alle Segmente blinken für 5 Sekunden, danach bleibt das Batteriesymbol an -> Die Batterie ist zu 100 % geladen.



- Das Gerät wird nur über die Batterie betrieben:
- Volle Batterie ist eingelegt -> Batterieleistung ist 100 %



- Die Batterieanzeige ist zur Hälfte gefüllt* -> Batterie-Leistung mehr als 50 %
- Die Hälfte der Batterie blinkt kontinuierlich -> Batterie-Leistung weniger als 20 %



- Anzeige für leere Batterie blinkt* -> Batterie ist leer (Batterieleistung weniger als 5 %) Auf dem Bildschirm blinkt die Meldung Battery Low, Schließen Sie den Netzadapter an, um den Akku aufzuladen.

Hinweis: Die Lebensdauer der Batterien kann sich nach vielen Ladezyklen verschlechtern - dies ist bei der Verwendung von wiederaufladbaren Batterien üblich.

9. Aktualisierungen

Weitere Informationen über Geräte- und Währungsaktualisierungen finden Sie unter **www.safescan.com**.

Firmware-Updates werden über die Option Update FW im Menü auf das Gerät geladen, siehe 6.2.7 - C.

Aktualisierungen der Gewichtstabelle werden über das kostenlose Softwaretool zur Währungsaktualisierung vorgenommen. Diese Software sucht automatisch nach Firmware-Updates und lädt die neueste Gewichtstabellen-Datei auf Ihren 6165.

Anweisungen zur Aktualisierung finden Sie in dem Aktualisierungspaket unter **www.safescan.com**.

13. Sicherheitsanweisungen

Safescan 6165

WARNUNG! Die Nichtbeachtung dieser Vorsichtsmaßnahmen kann zu Kurzschlüssen und schweren Verletzungen wie Verbrennungen, Stromschlägen und Brandgefahr führen.



- Verwenden Sie niemals ein beschädigtes Netzgerät/Netzkabel.
- Verwenden Sie immer und ausschließlich den mitgelieferten Netzadapter.
- Das Gerät, den Netzadapter und die Kabel niemals Flüssigkeiten oder Feuchtigkeit aussetzen oder sie mit nassen Händen berühren.
- Das Netzteil niemals mit nassen Händen anfassen, anschließen oder entfernen.
- Ziehen Sie den Netzstecker ab, wenn Sie das Gerät an eine andere Position bringen wollen.
- Halten Sie immer den Stecker fest, wenn Sie das Gerät von der Netzsteckdose abziehen, ziehen Sie niemals am Kabel.
- Verschütten Sie keine Flüssigkeiten oder chemischen (Reinigungs-) Mittel auf dem Gerät.
- Sollten Flüssigkeiten auf das Gerät gelangen, nehmen Sie das Gerät immer vom Stromnetz, entfernen Sie die Batterie (falls installiert) und kontaktieren Sie Safescan für Hilfe.

VORSICHT! Beschädigung des Produkts oder des Wägelements



- Achten Sie bitte darauf, dass keine Fremdkörper (Münzen, Büroklammern, Heftklammern) in die Maschine fallen, diese können die mechanischen Teile und Sensoren der Maschine blockieren oder beschädigen oder zerstören und zum Erlöschen der Garantie führen.
- Stellen Sie den 6165 immer auf eine ebene und stabile Fläche und halten Sie den Bereich um die Geldplattform frei.

- Um eine Beschädigung des Geräts oder Funktionsstörungen zu vermeiden, reinigen Sie das Gerät mit einem trockenen Tuch. Verwenden Sie kein nasses oder feuchtes Tuch und keine (chemischen) Reinigungsmittel.

HINWEIS! Gefahr einer Fehlfunktion oder Beschädigung des Geräts



- Wie bei jeder Präzisionswaage wird das Wägeregebnis durch einen starken Luftstrom beeinflusst. Verwenden Sie das Gerät daher nicht in der Nähe von Kühlgebläsen, Klimaanlage, offenen Fenstern usw.
- Legen Sie die Gegenstände vorsichtig auf die Wägeplattform. Nicht werfen oder fallen lassen.
- Lassen Sie den 6165 nicht fallen, schlagen oder schütteln Sie ihn nicht.
- Legen Sie niemals Gegenstände mit einem Gewicht von mehr als 1,5 kg auf den 6165.
- Der Safescan 6165 kann kein Falschgeld erkennen.
- Nehmen Sie das Gerät niemals auseinander, da dies zum sofortigen Erlöschen Ihrer Garantie führt.
- Lassen Sie niemals irgendwelche Gegenstände - auch nicht den Münzbehälter - auf der Geldplattform, wenn das Gerät nicht benutzt wird oder wenn es für einen längeren Zeitraum gelagert wird.
- Stellen Sie die Maschine nicht in staubigen oder schmutzigen Umgebungen auf, da dies zu einer Sensorfehlfunktion führt.
- Wenn das Gerät über einen längeren Zeitraum nicht benutzt wird, ziehen Sie den Netzstecker aus der Steckdose, um eine mögliche Beschädigung des Geräts zu vermeiden.
- Um eine Beschädigung des Geräts zu vermeiden. Verwenden Sie nur die optional erhältliche wiederaufladbare Safescan LB-205-Batterie.

BATTERIE LB-205 (optionales Produkt)

WARNUNG! Verbrennungen, Brandgefahr und Vergiftungen. Risiko einer schweren Verletzung



- Halten Sie Batterien immer von Feuer, Hitze und Wasser fern.
- Vermeiden Sie, die Batterie mit bloßen Händen zu berühren, wenn sie korrodiert oder ausgelaufen ist.

VORSICHT! Beschädigung, Leckage



- Nehmen Sie den Akku aus dem Gerät, wenn Sie ihn längere Zeit nicht benutzen oder lagern.
- Entsorgen Sie die Batterien gemäß den örtlichen Vorschriften.

Optionales Zubehör

Wiederaufladbare Batterie

Safescan LB-205 Batterie

Thermobondrunder

Safescan TP-230

Geldzählsoftware

Safescan MCS

Wägbares Münzbehälter-Set

Safescan 4141CC

Safescan 4617CC

14. Eigenschaften

Funktionen

Geldzählwaage zum Zählen von Münzen, Banknoten, Banknotenbündeln und Münzrollen.

Kann auch als Präzisionswaage verwendet werden (Hinweis: nicht "eichfähig").

Währungen

Je nach Region siehe www.safescan.com für weitere Informationen

Maße (LxBxH) 22,3 x 14,2 x 14,7 cm / 8,8 x 5,6 x 5,8 Zoll

Anzeige 4,1-Zoll-LCD mit hohem Kontrast

Schnittstelle USB-B zum PC, RJ-10 zum Drucker

Anforderungen an die Stromversorgung Stromversorgung
12V/0,5A

Stromverbrauch

Max. 2,4 W im Betriebsmodus (keine Akkuladung)

Max. 6 W im Betriebsmodus (einschließlich Akkuladung)

Max. 50 mW im Standby-/Leerlaufbetrieb

Betriebstemperatur 0 - 40°C

Lagertemperatur -25 ~ 55°C

Maximale Tragfähigkeit 1,5 kg / 3,3 lbs

Maximale Genauigkeit 0,05 Gramm

Nettogewicht 660 gr / 23 Unzen

Zertifizierung CE, FCC, RoHS

Safescan® ist eine eingetragene Marke von Solid Control Holding B.V.

Kein Teil dieses Handbuchs darf ohne vorherige schriftliche Genehmigung der Solid Control Holding B.V. in irgendeiner Form, durch Druck, Kopie oder auf andere Weise vervielfältigt werden. Die Solid Control Holding B.V. behält sich alle geistigen und gewerblichen Eigentumsrechte vor, wie z.B. alle Patent-, Marken-, Design-, Herstellungs-, Vervielfältigungs-, Nutzungs- und Vertriebsrechte. Alle Angaben in diesem Handbuch können ohne vorherige Ankündigung geändert werden. Solid Control Holding B.V. ist in keiner Weise haftbar und/oder verantwortlich für die in diesem Katalog enthaltenen Informationen.

221

Safescan®

www.safescan.com
info@safescan.com