

Manuel de l'utilisateur

English | Nederlands | Deutsch | Français | Español | Italiano | 繁體中文 | 简体中文 | 日本語

2985-SX / 2995-SX

Compteuse de billets de banque

Introduction

Merci d'avoir acheté une compteuse de billets Safescan 2985-SX / 2995-SX. Pour une utilisation et un entretien corrects, nous vous recommandons de lire attentivement ces instructions.

Remarque

Si l'équipement devait être modifié de quelque manière que ce soit ou utilisé de manière non conforme au moment de la livraison, le fournisseur de l'équipement ne saurait être tenu responsable des blessures ou des dommages subis par le personnel ou l'équipement. Si les conditions d'utilisation de l'équipement sont modifiées, le fournisseur doit être contacté ou la déclaration de conformité sera invalidée.

Consignes de sécurité

- Placer la machine sur une surface plane et stable.
- Ne placez pas la machine dans des environnements poussiéreux ou sales.
- Utilisez la housse de protection fournie lorsque la machine n'est pas utilisée.
- Ne placez pas la machine à la lumière directe du soleil ou à proximité de sources de chaleur ou de climatiseurs.
- Branchez toujours la machine sur une prise reliée à la terre.
- N'utilisez que le cordon d'alimentation fourni.
- Température de fonctionnement 15-35 °C / 59-95 °F.
- Humidité de fonctionnement 30-80 % H.R.
- N'utilisez pas la machine à l'extérieur.
- N'exposez pas la machine à des liquides.
- Cette machine contient des pièces en rotation. Ne touchez jamais les pièces en mouvement lorsque la machine est allumée.
- Assurez-vous qu'aucun corps étranger (pièces de monnaie, trombones, agrafes) ne tombe dans la machine, il pourrait bloquer les pièces mécaniques et les capteurs de la machine, ou même les endommager ou les casser, ce qui annulerait la garantie.
- Gardez vos bijoux, cheveux longs, cravates et autres parties saillantes à l'écart lorsque vous utilisez la machine.
- Ne démontez jamais la machine.
- Pour éviter les risques de choc électrique, veuillez ne pas toucher au cordon d'alimentation avec les mains mouillées.
- Veuillez débrancher l'appareil si vous souhaitez le déplacer.
- Pour débrancher l'appareil du secteur, veuillez tirer sur la prise mais jamais sur le cordon.



Version imprimée

[Cliquez ici](#) pour ouvrir une version imprimable du manuel dans la langue sélectionnée.

Vue d'ensemble du produit et contenu de la boîte

Avant

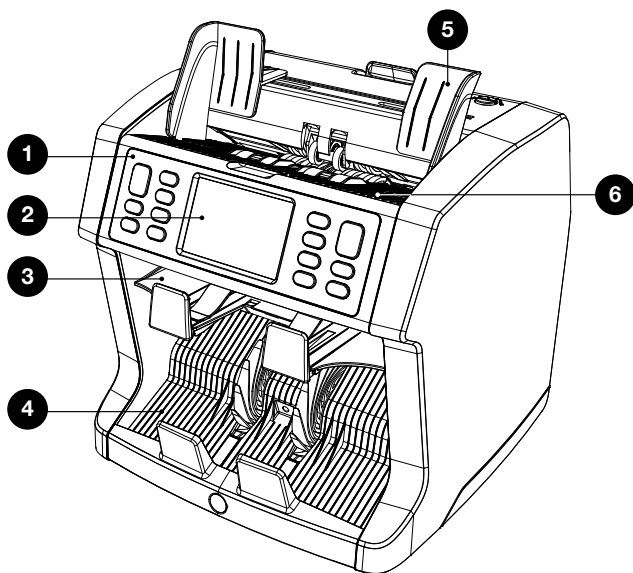

1. Panneau de commande
2. Écran tactile LCD
3. Case de rejet
4. Empileur
5. Guides des billets de banque
6. Trémie

Arrière

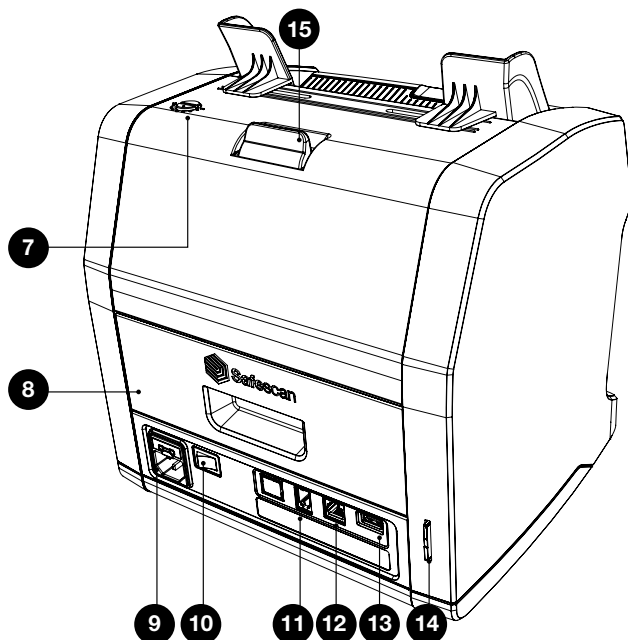

- 7.** Molette de réglage de l'interstice d'alimentation
- 8.** Panneau arrière
- 9.** Connecteur secteur
- 10.** Interrupteur Marche/Arrêt
- 11.** Connecteur d'imprimante / Connecteur du câble du logiciel MCS
- 12.** Connecteur d'affichage externe (RJ-12)
- 13.** Port de mise à jour (USB-A)
- 14.** Logement pour carte SD
- 15.** Poignée de déverrouillage du panneau supérieur

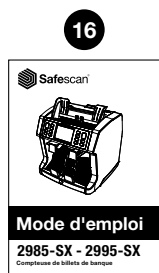

- 16.** Mode d'emploi
- 17.** Housse anti-poussières
- 18.** Cordon d'alimentation

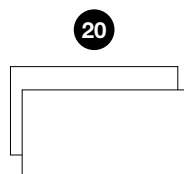
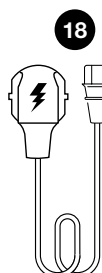
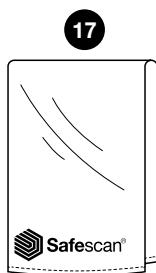

- 19.** Brosse de nettoyage
- 20.** 2x Feuille de nettoyage

Mise en route de votre appareil

1. Retirez la feuille de protection de l'écran LCD.
2. Branchez le cordon d'alimentation sur une prise de courant.
3. Allumez l'appareil à l'aide de l'interrupteur.
4. La compteuse de billets de banque démarre. Sélectionnez une langue en appuyant sur l'écran tactile et confirmez votre sélection sur l'écran suivant.
5. La compteuse effectuera un autodiagnostic et affichera la version du logiciel et le numéro de série de l'appareil. Après un autodiagnostic réussi, l'appareil affichera l'écran de comptage et l'appareil sera prêt à l'emploi.

Boutons et écran tactile

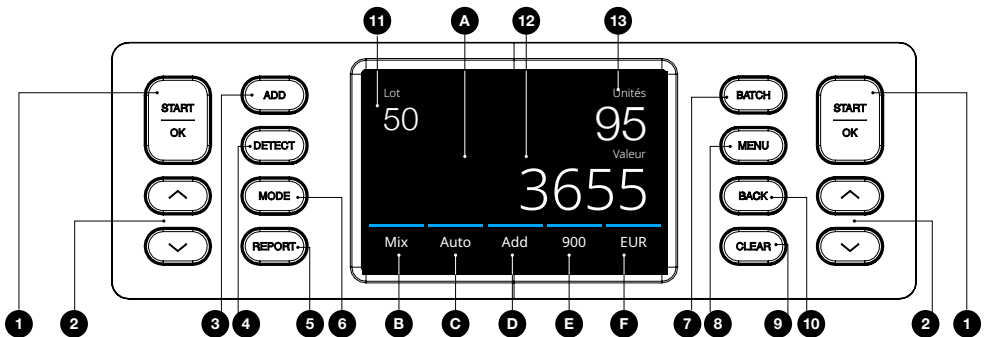

No	Touche	Description
1.	[START/OK]	Démarrer le comptage / Confirmer la sélection Dans le menu : Ouvrir/confirmer la sélection
2.	[HAUT/BAS]	(Dans le menu) Sélectionner l'option de menu suivante/précédente Appui long : Aller à la page de menu suivante.
3.	[ADD]	Fonction ajouter Marche/Arrêt (Ajoute les résultats de plusieurs comptages au total).
4.	[DETECT]	Consulter le menu de détection. (Sélectionner la devise/le type de détection)
5.	[REPORT]	Consulter le rapport de comptage et l'interface d'impression.
6.	[MODE]	Consulter le menu de mode de comptage
7.	[BATCH]	Consulter le menu de détection. (Dans le menu BATCH : Boucle : 100 - 50 - 25 - 20 - 10 - Arrêt)
8.	[MENU]	Consulter le menu des paramètres.
9.	[CLEAR]	Effacer les résultats de comptage.
10.	[BACK]	(Dans le menu) Retour à l'écran de comptage

Touches

- A. Consulter le menu rapide

 - B. Consulter le menu de mode de comptage

 - C. Démarrage automatique du comptage Marche/Arrêt

 - D. Fonction Ajouter Marche/Arrêt

 - E. Consulter le menu de v@itesse de comptage

 - F. Consulter le menu de type de détection
-

Détails de l'écran

- | | | |
|-----|---------------|-----------------------------------|
| 11. | batch | Nombre par lot sélectionné |
| 12. | valor | Valeur totale des billets comptés |
| 13. | número | Nombre de billets comptés |

Première utilisation

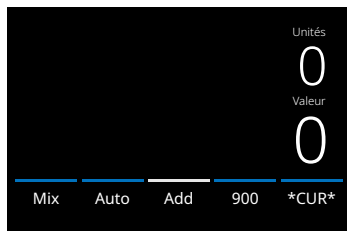

2985-SX

1. La compteur démarre par défaut avec les paramètres suivants:
 - A. Type de détection: *CUR* (Reconnaissance automatique des devises)
 - B. Mode de comptage: MIX
 - C. Démarrage automatique: MARCHE (ON)
 - D. Fonction ajouter: ARRÊT (OFF)
 - E. Vitesse de comptage: 900

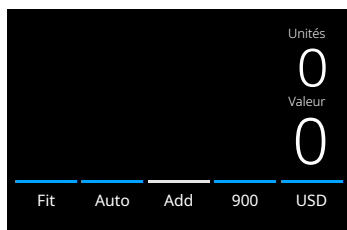

2995-SX

1. L'appareil démarre par défaut avec les paramètres suivants :
 - A. Type de détection: USD*
 - B. Mode de comptage: Fit
 - C. Démarrage automatique: ON
 - D. Mode addition: Off
 - E. Vitesse de comptage: 720

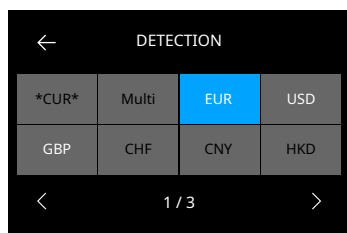

- * Si vous souhaitez compter une autre devise, appuyez sur le bouton **DETECT** ou appuyez sur USD à l'écran pour ouvrir le menu **DETECT**.

Note : Seules les devises affichées en texte blanc sont disponibles pour le comptage du fitness.

La sélection d'une devise qui n'est pas disponible pour le comptage fitness (texte noir) fera passer le mode de comptage de Fitness à Mix.

Veuillez consulter le site www.safescan.com pour vérifier les mises à jour des devises.

2. Éviter les erreurs de comptage inutiles. Réglez le guide de la trémie de manière à ce que les côtés des billets soient entourés et que, par conséquent, les billets soient centrés. Faites une pile bien ordonnée avec vos billets, assurez-vous que l'arrière de la pile est bien aligné et que les billets sont centrés.

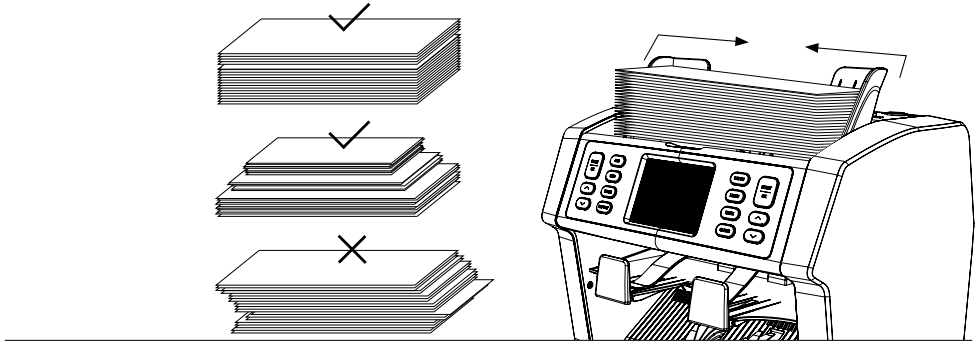

3. L'appareil commencera à compter automatiquement dès que les billets seront placés sur la trémie. Appuyer sur **[AUTO]** sur l'écran pour désactiver cette fonction. Si **AUTO** est désactivé, appuyer sur **[START/OK]** pour démarrer le comptage.

4. Si l'appareil détecte un problème avec un billet de banque, il déplacera celui-ci dans la case de rejet. L'appareil déclenchera une alarme sonore et les lignes bleues de l'écran deviendront rouges.

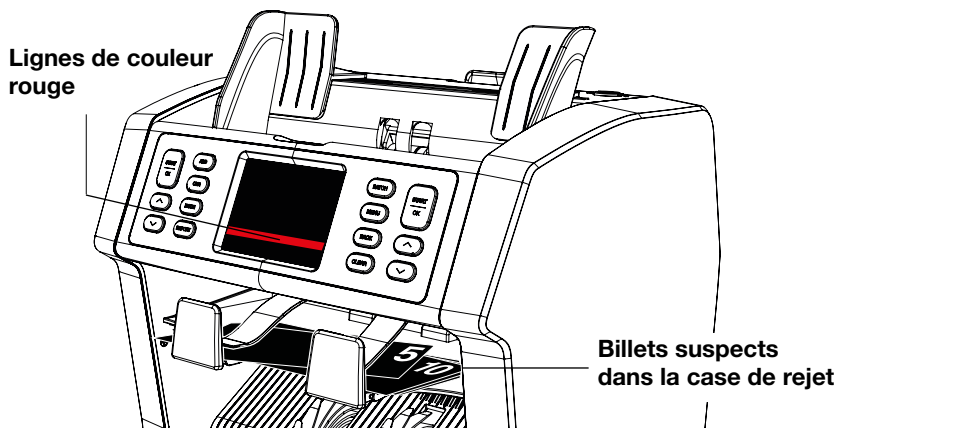

5. Les résultats sont affichés à l'écran après la fin du comptage.

2985-SX

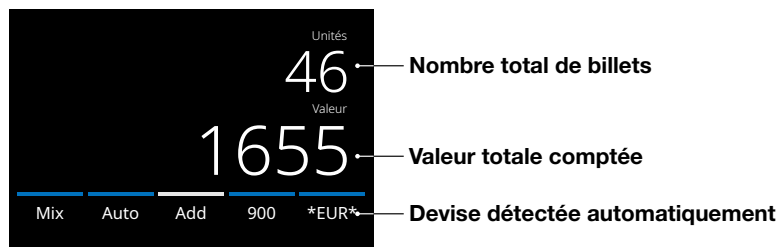

2995-SX

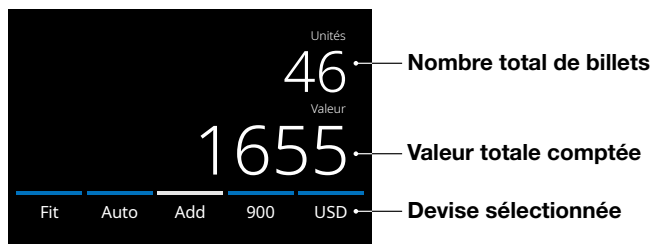

6. Appuyer sur la touche **[REPORT]** pour voir les résultats détaillés du comptage spécifié par dénomination. Appuyez sur **[PRINT]** sur l'écran pour imprimer l'écran des résultats du comptage*.

Den	Unités	Valeur
5	23	115
10	16	160
20	21	420
50	17	850
Total		93 1.545

Appuyer pour imprimer*

* Imprimante Safescan TP-230 disponible en option

Sélectionner une devise/un type de détection

1. Pour sélectionner ou modifier le type de détection actuel, appuyer sur le bouton dans le coin inférieur droit de l'écran tactile ou appuyer sur touche **[DETECT]** sur le panneau de commande. Le menu détection s'ouvre.

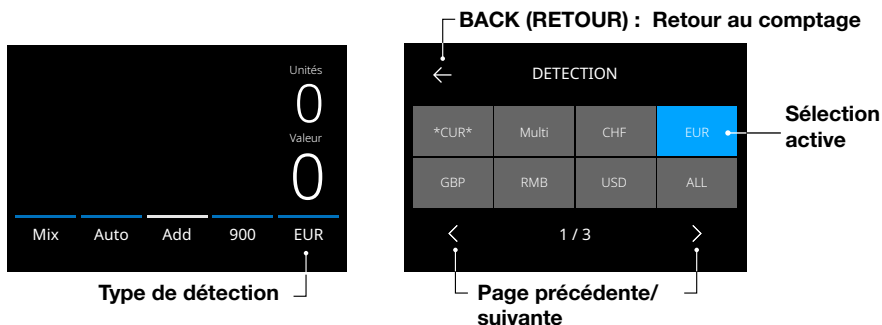

2. Le menu de détection contient plusieurs tuiles de sélection. La tuile du type de détection actif est de couleur bleue. Utilisez les touches **[GAUCHE]** et **[DROITE]** boutons pour basculer entre les pages du menu de détection. Appuyez simplement sur la tuile correspondant à la devise ou au mode de détection dont vous avez besoin pour votre comptage.

Remarque : La sélection d'une détection détermine les modes de comptage disponibles.

Explication des modes de détection disponibles

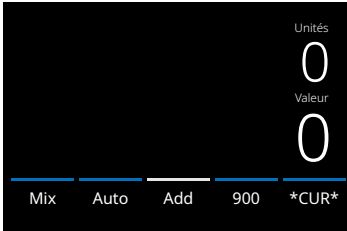
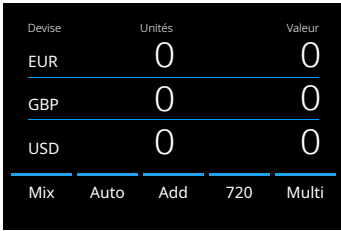
Détection	Description	Explication de l'utilisation
<p>*CUR*</p> 	<p>Comptage des billets avec reconnaissance automatique des devises.</p>	<p>Lorsque *CUR* est sélectionné, il n'est pas nécessaire de sélectionner la devise manuellement avant le comptage. Placez simplement les devises sur la compteuse. La première devise détectée sera automatiquement sélectionnée comme devise active du comptage.</p>
<p>Multi</p> 	<p>Associe le comptage du nombre et de la valeur de 3 devises présélectionnées simultanément.</p>	<p>Comptage du nombre et de la valeur de 3 devises différentes pendant le même comptage. Placez les billets de banque des devises présélectionnées sur l'appareil. Les résultats sont affichés à l'écran. Les présélections de devises peuvent être effectuées dans le menu des paramètres de l'appareil.</p>

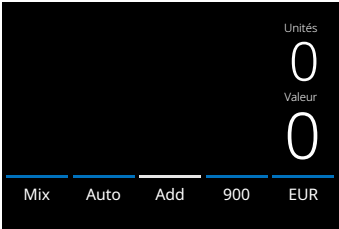
Détection	Description	Explication de l'utilisation
<p>EUR, USD, GBP et autres devises disponibles sont chargées dans l'appareil.</p>	<p>Comptage des billets de banque d'une devise spécifique.</p>	<p>Sélectionner les devises dans le menu DETECT.</p> <p>Les billets de banque de devises différentes sont considérés comme suspects et transportés vers la case de rejet.</p>
	<p>Comptage des billets sans détection de faux billets.</p>	<p>Sélectionner TOUS, UV/MG, UV+MG pour compter le nombre de billets de banque dans les devises non disponibles sur l'appareil.</p> <p>Seul le nombre de billets de banque comptés est affiché à l'écran.</p>
TOUS		
UV	<p>Comptage des billets avec détection UV.</p>	
MG	<p>Comptage des billets avec détection MG.</p>	

Détection

Description

Explication de l'utilisation

UV | MG

Comptage des billets avec détection UV + MG.

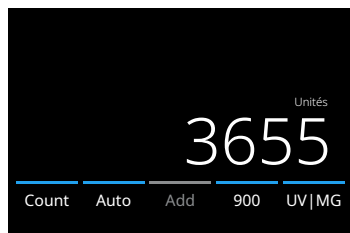



Sélection d'un mode de comptage

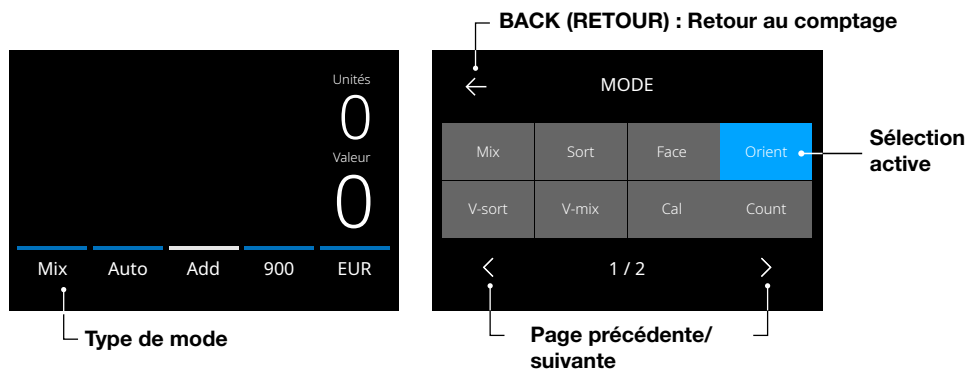



1. Appuyer sur le type mode dans le coin inférieur gauche de l'écran tactile ou appuyez sur touche **[MODE]** sur le panneau de commande. Le menu mode s'ouvre.

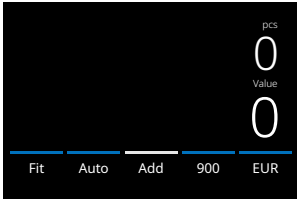
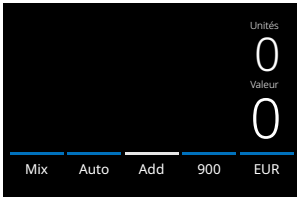

2. Le menu mode contient plusieurs tuiles de sélection. La tuile du mode actif est de couleur bleue. Les types de mode disponibles sont déterminés par le type de détection actif. Appuyer simplement sur le type de mode dont vous avez besoin pour votre comptage.

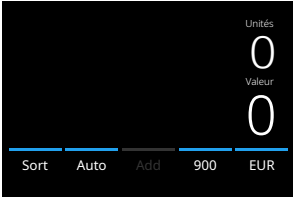
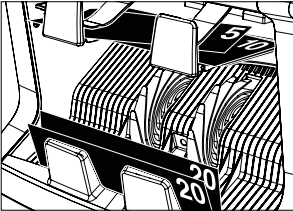
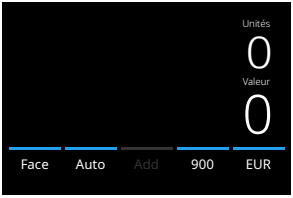
Explication des modes de comptage disponibles

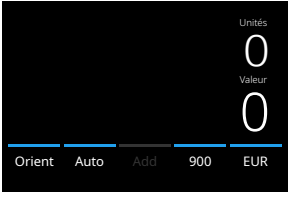
Mode	Fonction principale	Explication du mode
Fit 	Comptage des billets non triés avec vérification de condition	Comptage de la valeur des billets en même temps que la vérification de condition des billet est réalisée . Les billets "inaptes" seront triés dans la poche de rejet. La raison du rejet peut être consultée dans le menu Rapport. Remarque : La vérification de la condition des billets n'est pas disponible pour toutes les devises sur l'appareil. Veuillez visiter www.safescan.com pour les mises à jour des devises.
Mix 	Compter la valeur des billets de banque non triés. 	Compter la valeur et la quantité des dénominations triées et non triées. Si la détection « MULTI » est sélectionnée, 3 devises peuvent être comptées simultanément.

Mode	Fonction principale	Explication du mode
Tri (Sort)	Trier les billets de banque par dénomination.	Compter la valeur et la quantité des billets de banque triés par dénomination. Les dénominations différentes du premier billet de banque compté sont transportées vers la case de rejet.
		
Face	Trier les billets de banque par face.	Compter la valeur et la quantité des billets de banque triés par face et dénomination. Les billets de banque ayant une face ou une dénomination différente du premier billet de banque compté sont transportés vers la case de rejet.
		
Orient	Trier les billets de banque par orientation.	Compter la valeur et la quantité des billets de banque triés par orientation et dénomination. Les billets de banque ayant une orientation ou une dénomination différente du premier billet de banque compté sont transportés vers la case de rejet.
		

Mode	Fonction principale	Explication du mode
------	---------------------	---------------------

Version de triage (V-Sort)

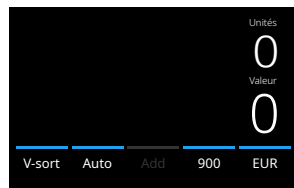

Trier les billets de banque par version de dénomination (ancienne/nouvelle).

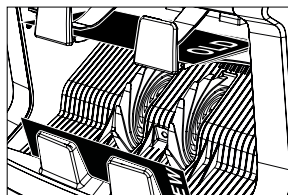

Compter la valeur et la quantité des billets de banque triés par version de dénomination (séparer les anciens et les nouveaux billets).. Les billets de banque ayant une version de dénomination différente du premier billet de banque compté sont transportés vers la case de rejet.

V-mix (valeur mix)

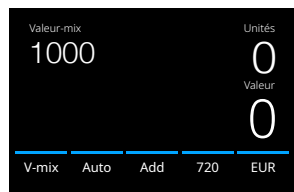

Compter les billets de banque en lots de valeur prédéfinie.

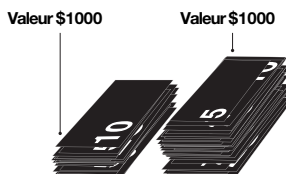

Définir manuellement une valeur souhaitée. L'appareil compte les billets de banque jusqu'à ce que la valeur souhaitée ait été atteinte. Les billets de banque non utilisés pour atteindre la valeur souhaitée sont transportés vers la case de rejet.

Remarque : Cette fonction n'est disponible qu'après avoir sélectionné 1 devise dans le menu de détection.

Mode	Fonction principale	Explication du mode
------	---------------------	---------------------

CAL

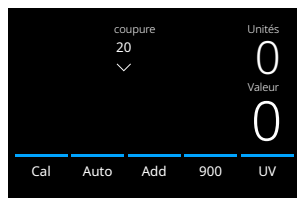

Compter la valeur et la quantité de devises non disponibles sur l'appareil.

Sélectionnez la valeur de la dénomination que vous prévoyez de compter. L'appareil multipliera automatiquement cette valeur unitaire par le nombre de billets comptés pour déterminer la valeur.

Remarque :

L'appareil ne filtrera pas les différentes dénominations.

Comptage (Count)

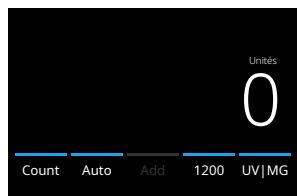

Compter la quantité des billets de banque.

Compter la quantité de billets de banque sans vérifier leurs dimensions ou leur valeur.

Fonction Ajouter

Utilisez la fonction ajouter (add) pour ajouter les résultats de plusieurs comptages au total. Appuyer sur **[ADD]** au milieu du bas de l'écran tactile ou appuyer sur touche **[ADD]** sur le panneau de commande. La barre au-dessus de ADD devient bleue lorsque la fonction est activée.

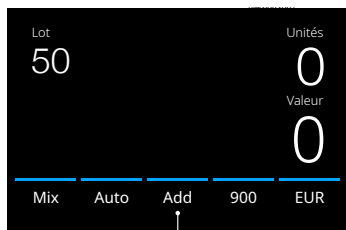

Appuyer pour activer la fonction Ajouter (ADD)

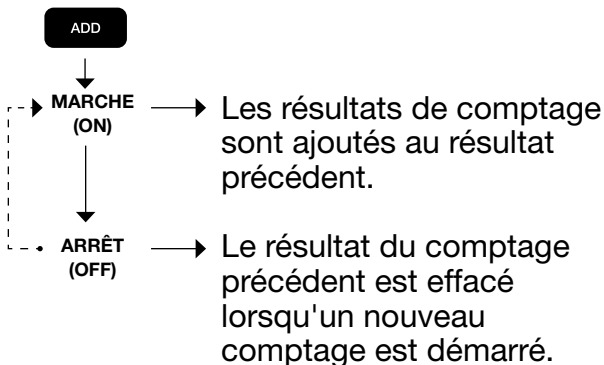

Comptage par lot

La fonction Batch (Par lot) permet de créer des piles égales avec un nombre prédéfini de billets de banque.

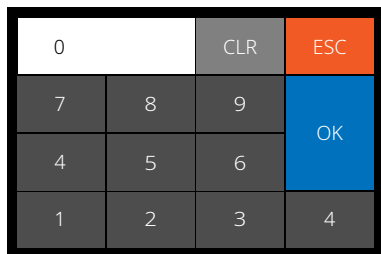

Appuyer sur **[BATCH]** pour ouvrir l'écran de saisie des lots. Par défaut, le nombre par lot est défini sur 100.

1. Taper le nombre par lot souhaité sur l'écran tactile et appuyer sur **[OK]** pour confirmer. Ou appuyer plusieurs fois sur la touche **[BATCH]** pour basculer entre les nombres par lot prédéfinis.
 - Appuyer sur **[CLR]** pour effacer la saisie.
 - Appuyer sur **[ESC]** sur l'écran tactile pour quitter l'écran de saisie des lots.

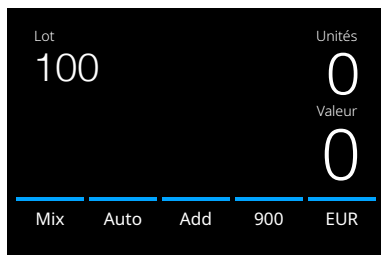

2. Le nombre par lot est affiché sur l'écran de comptage.

Remarque : La fonction de lot n'est pas disponible en mode « Valeur-Mix ».

3. Placer une pile de billets de banque sur la trémie. L'appareil s'arrête de compter lorsque le nombre par lot est atteint.

Remarque : Lorsque le nombre par lot n'est pas atteint, l'appareil émet un signal sonore.

Sélectionner la vitesse de comptage

Appuyer sur l'indication de vitesse de comptage sur l'écran tactile pour ouvrir le menu Vitesse. Le menu vitesse affichera les vitesses de comptage disponibles dans le mode de comptage et le paramètre de détection sélectionnés.

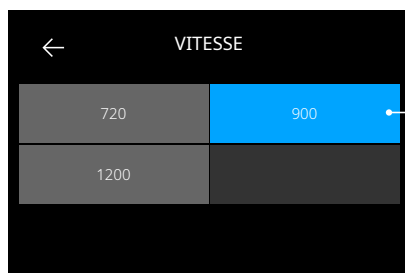
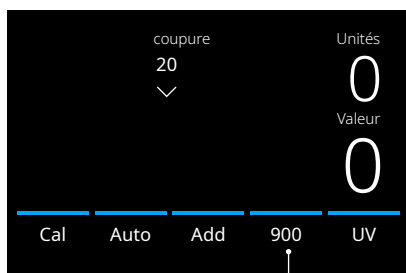

Vitesse de comptage actuelle

Appuyer pour ouvrir le menu Vitesse.

Démarrage automatique du comptage

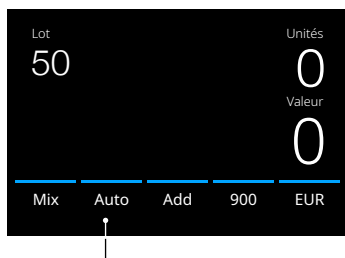

Appuyer pour activer la fonction
Démarrer le comptage automatiquement

Lorsque le paramètre « Auto » est activé, la machine commence à compter automatiquement dès que des billets de banque sont déposés sur la trémie. Lorsque Auto est désactivé, la touche **[START]** doit être pressée pour commencer à compter.

Rapport de comptage

Utilisez l'écran de rapport pour afficher les résultats du comptage des devises. Si le mode de comptage « Multi » est sélectionné, les résultats de 3 devises seront affichés séparément dans le rapport de comptage.

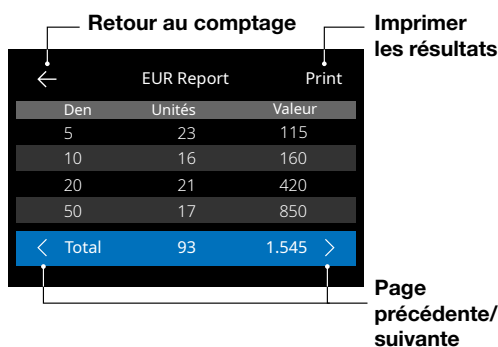

1. Une fois qu'un comptage est terminé, appuyer sur **[REPORT]** pour afficher les résultats de comptage.
2. L'écran du rapport présente le montant et la valeur par dénomination ainsi que la valeur totale.
3. Appuyer sur **->** pour faire défiler les pages de résultats.
4. Appuyer sur « **Print** »* pour envoyer les résultats du comptage vers une imprimante.
5. Appuyer sur **<-** pour quitter l'écran de rapport et revenir à l'écran de comptage.

* L'impression peut être effectuée avec l'imprimante Safescan TP-230 en option.

Détection des billets suspects

Tous les billets de banque suspects détectés sont transportés vers la case de rejet. Si un billet de banque suspect est détecté, la ligne blanche de l'écran devient rouge.

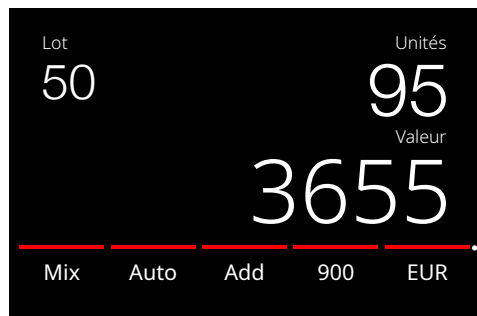

Les lignes passent du bleu au rouge après avoir détecté un billet de banque suspect.

Une fois le comptage terminé (quand la trémie est vide), la machine émet 3 bips et les lignes restent en rouge. Quand tous les billets de banque sont retirés de la case de rejet, la ligne rouge redevient bleue.

Pour examiner la raison du rejet du billet de banque, appuyer sur **[REPORT]** puis faire défiler la liste de rejet avec les touches [**<** **>**]. Vous pouvez également utiliser touches **[HAUT BAS]** pour faire défiler la liste. Inspectez le billet suspect et comptez-le à nouveau pour vérifier son authenticité.

←		EUR Report	Print
Den	Unités	Valeur	
5	23	115	
10	16	160	
20	21	420	
50	17	850	
← Total		93	1.545 →

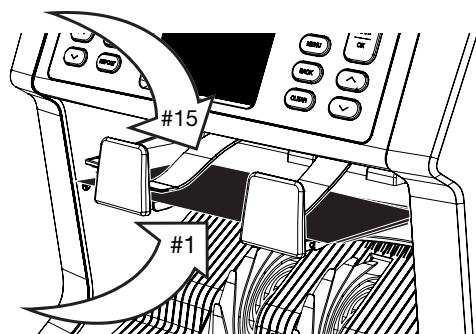

1. Le nombre sur la gauche de l'écran indique la position des billets de banque : Numéro 1 est le premier billet de banque transporté vers la case de rejet.
2. Si plusieurs billets de banque ont été transportés vers la case de rejet, le premier billet se trouve au fond de la pile.
3. Le motif du rejet est indiqué sur la droite.

Messages d'erreur

Si l'appareil détecte un problème avec un billet de banque, il arrêtera le comptage, émettra un signal sonore et affichera un message d'erreur. Lisez le message et suivez les instructions pour résoudre le problème.

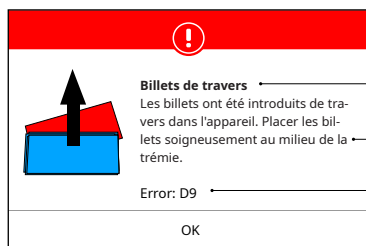

Erreur principale

Explication

Numéro de message d'erreur

Différents messages peuvent s'afficher. Ces messages peuvent apparaître pendant la mise en route ou pendant le comptage. L'écran du message d'erreur affiche l'erreur principale, l'explication et la solution ainsi que le numéro du message d'erreur.

Liste des messages de rejet et d'erreur

Erreur	Cause	Solution(s)
UV, MG, IR, IMAGE INCOMPLETE, IMAGE DÉFORMÉE, IMAGE NON RECONNUE	<ul style="list-style-type: none"> - Un billet de banque est suspect. - Les capteurs peuvent être sales ou obstrués par de la poussière. - L'image ou les caractéristiques UV & IR des billets peuvent devenir difficiles à détecter sur les billets plus anciens, très usés ou qui ont été accidentellement lavés. 	<ul style="list-style-type: none"> - Mettre à nouveau le billet dans la compteuse pour voir si elle détecte un billet suspect. - Suivre la procédure de nettoyage. - Vérifier si les billets de banque sont sales, endommagés ou usés. - Vérifier que l'appareil n'est pas proche de champs magnétiques ou dispositifs émettant un signal, ce qui pourrait perturber les capteurs intégrés.
COUPURE DIFFÉRENTE	<ul style="list-style-type: none"> - Un billet de banque de dénomination différente du premier billet compté a été détecté. 	<ul style="list-style-type: none"> - Vérifier si la pile de billets rejetés contient une dénomination différente.

Erreur	Cause	Solution(s)
BILLETS DE TRAVERS	<ul style="list-style-type: none">- Les billets de banque ne sont pas droits quand ils sont introduits dans l'appareil.	<ul style="list-style-type: none">- Vérifier que les billets de banque sont insérés de manière ordonnée et insérés au centre de la trémie.- Utiliser les guides de la trémie pour centrer les billets de banque et, lorsqu'une pile épaisse de billets est comptée, guider également les billets avec la main pendant le comptage. Consulter la section Première utilisation.- La trémie n'est peut-être pas réglée de manière assez serrée. Tourner la molette de la trémie dans le sens des aiguilles d'une montre. Voir le chapitre maintenance et entretien.

Erreur	Cause	Solution(s)
BILLET(S) ATTACHÉ(S)	- Plusieurs billets sont introduits dans l'appareil en même temps.	<ul style="list-style-type: none">- Vérifier qu'il n'y a pas de billets bloqués, pliés ou collés ensemble. - Vérifier la qualité des billets de banque. Si aucun problème visible n'est identifié, compter à nouveau les billets et vérifier si le problème persiste. - La trémie n'est peut-être pas réglée de manière assez serrée. Tourner la molette de la trémie dans le sens des aiguilles d'une montre. Voir le chapitre maintenance et entretien.

Messages d'erreur

BILLET PARTIEL - Un billet de banque incomplet, déchiré ou trop petit a été détecté.

- Vérifier la qualité des billets de banque. Si aucun problème visible n'est identifié, compter à nouveau les billets et vérifier si le problème persiste.

ERREUR DE LARGEUR - Un billet de banque de taille non conforme a été détecté.

- Vérifier la qualité des billets de banque. Si aucun problème visible n'est identifié, compter à nouveau les billets et vérifier si le problème persiste.

BOURRAGE - Des billets de banque sont bloqués.

- Retirer les billets de banque bloqués. Si nécessaire, ouvrir le panneau supérieur pour retirer les billets de banque bloqués.

Messages d'erreur appareil

Message d'erreur affiché	Solution affichée
Machine error (Erreur machine)	Please restart the device (Redémarrer la machine)
Machine service error (Erreur de service machine)	Contact Safescan support: support.safescan.com (Contacter le support de technique de Safescan : support.safescan.com)
The stacker is full (L'empileuse est pleine)	Remove all banknotes from the stacker (Enlever tous les billets de banque de l'empileuse)
Top panel is open (Le panneau supérieur est ouvert)	Close the top panel (Fermer le panneau supérieur)
The back panel is open (Le panneau arrière est ouvert)	Close the back panel (Fermer le panneau arrière)
Hopper sensor blocked (Le capteur de la trémie est obstrué)	Remove banknotes and clear dust from the hopper sensor (Enlever les billets de banque et éliminer la poussière du capteur de la trémie)
Stacker sensors are blocked (Les capteurs de l'empileuse sont obstrués)	Remove all banknotes from the stacker and clear dust from the stacker (Enlever tous les billets de banque de l'empileuse et éliminer la poussière des capteurs de l'empileuse)

Menu rapide

Le menu rapide est un outil utile contenant plusieurs fonctionnalités utilisées régulièrement.

Pour ouvrir le menu rapide, il suffit d'appuyer une fois au milieu de l'écran tactile. Avec le menu rapide ouvert, appuyer sur une fonctionnalité à l'écran ou sur **[ESC]** pour quitter le menu rapide.

No	Sur l'écran	Description
1.	Batch 20/25/50/100	Préréglages des lots.
2.	Save Set-1 & Set-2	Enregistrer les réglages de comptage indiqués actuellement sur l'appareil.

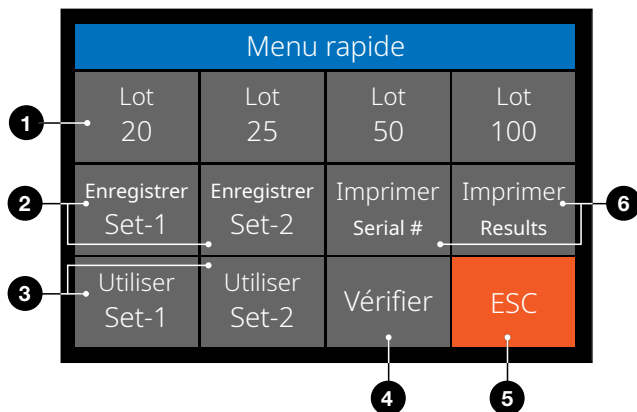

Utilisation

Instructions

1. Appuyer une fois sur l'écran tactile pour ouvrir le menu rapide.
2. Appuyer sur un réglage de lot.
3. L'appareil revient à l'écran de comptage avec les réglages de lot sélectionnés activés.

Remarque : Les pré-réglages de lot peuvent être modifiés dans les préférences de comptage du menu.

Si certains réglages de comptage sont souvent utilisés, il peut être utile de les enregistrer sur l'appareil. Cette option permet d'enregistrer la devise, le numéro de lot, le mode de comptage et l'état d'ajout de fonctionnalités dans le Set-1 ou le Set-2.

Instructions

1. Régler l'appareil sur les réglages préférés.
2. Appuyer une fois sur l'écran tactile pour ouvrir le menu rapide.
3. Appuyer sur [Save Set-1 ou Set-2].
4. L'appareil enregistre les réglages actuels et revient au menu rapide.
5. Appuyer sur [ESC] pour quitter le menu rapide.

Remarque : Il est toujours possible d'enregistrer les réglages. Chaque fois que l'option [Save Set-1 ou Set-2] est utilisée, les réglages actuels remplacent les réglages précédemment enregistrés.

No	Sur l'écran	Description
3.	Use Set-1 & Set-2	Utiliser les réglages de comptage enregistrés.
		
4.	Verify	Ouvrir la fonction de vérification du comptage.
		
5.	ESC	Quitter le menu rapide.
6.	Print	Imprimer les résultats du comptage actuel.
	(Print Serial# si disponible)	Exporter les résultats du comptage vers le logiciel de comptage Money Counting Software

Utilisation

Instructions

1. Appuyer une fois sur l'écran tactile pour ouvrir le menu rapide.
2. Appuyer sur [Use Set-1 ou Set-2].
3. Le menu de comptage s'ouvre en utilisant les réglages enregistrés. À l'écran, l'icône d'indication montrant que le Set-1 ou /Set-2 est actif s'affiche.

Remarque : La modification des réglages désactive directement l'option d'utilisation du Set-1 ou Set-2. L'icône d'indication disparaît ensuite de l'écran.

Cette fonction peut être utilisée pour recompter et vérifier tout comptage suspecté d'être erroné sans ajouter au lot actuel ou aux totaux journaliers.

1. Appuyer une fois sur l'écran tactile pour ouvrir le menu rapide.
 2. Appuyer sur **[Verify]**.
 3. Le menu de comptage s'ouvre en utilisant les réglages actuellement utilisés. Tous les totaux du comptage précédent sont enregistrés dans la mémoire. Sur l'écran, l'indication « Verify » (Vérifier) s'affiche.
 4. Effectuer un ou plusieurs comptages de vérification.
 5. Pour quitter le mode de vérification, appuyer sur l'écran tactile une fois puis sur **[Verify]**.
 6. L'appareil revient aux résultats de comptage enregistrés de vos comptages précédents.
-

Instructions

1. Appuyer sur **[ESC]**.
 2. L'appareil revient à l'écran de comptage.
-

Remarque : Pour imprimer les résultats du comptage, il faut avoir l'imprimante Safescan TP-230 optionnelle.

Remarque : Le logiciel de comptage Money Counting Software requiert l'utilisation du câble MCS Safescan.

Menu

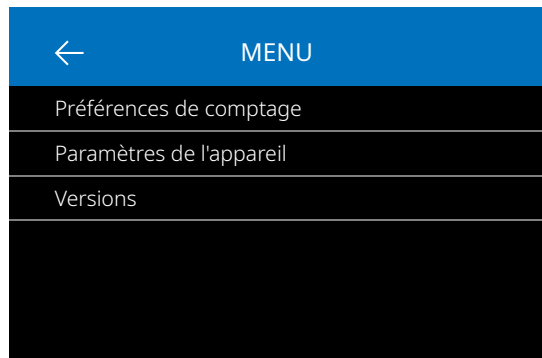

1. Appuyer sur la touche **[MENU]** pour ouvrir le menu.
2. Le menu est divisé en 3 sous-menus.
 - Counting preferences (Préférences de comptage)
 - Réglages de l'appareil
 - Versions
3. Appuyer sur un sous-menu pour l'ouvrir ou appuyer sur [**<-**] pour revenir au menu de comptage.

Utilisation du menu

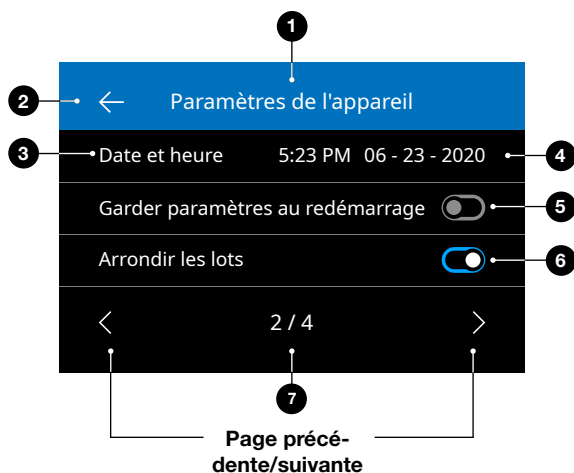

1. Menu/sous-menu actuel
2. Remonter d'un niveau
3. Option de menu
4. Réglages de l'option
5. Fonction **DÉSACTIVÉE** : Le commutateur est grisé
6. Fonction **ACTIVÉE** : Le commutateur est bleu et blanc.
7. Indication du numéro de page

Option du menu

Préférence de comptage	Description du réglage
Serial number scanning	Activation ou désactivation de la recherche du numéro de série. Les numéros de série peuvent être imprimés*.
Button sound	Activer ou désactiver les bips sonores lorsqu'une touche est pressée à l'aide de l'interrupteur marche/arrêt.
Alarm sound	Activer ou désactiver l'avertissement sonore en cas d'erreur à l'aide de l'interrupteur marche / arrêt.
Batch quantities	Modifier les nombres par lot prédéfinis dans le menu rapide.
Currency status	Activer et désactiver les devises. Les devises désactivées ne s'affichent pas pendant l'utilisation.
Réglages de l'appareil	Description du réglage
Language	Sélectionner la langue de l'interface utilisateur.
Multi mix currency selection	Sélectionner 3 devises à utiliser dans le mode multi-devises.
Fitness currency selection	
Time format	Sélectionner le format sur 12 ou 24 heures.

Réglages de l'appareil	Description du réglage
Time and Date	Menu pour saisir l'heure et la date manuellement. L'heure et la date actuelles sont affichées.
Keep setting after restart	Activé (On) : Les paramètres utilisateur actuels seront utilisés après le redémarrage. Désactivé (Off) : L'appareil démarrera avec la détection automatique des devises, le mode de comptage Mix et Batch Off (lot désactivé).
Round Add-Batch	Avec cette fonction et le mode ADD (ajout) activés (On), l'appareil ajoutera uniquement le résultat du comptage des lots terminés au total. Lorsque le nombre par lot n'est pas atteint, la machine « corrige » le total au premier multiple du nombre par lot défini.
CAL denominations	Sélectionner la plage pour le mode calculatrice : 1 - 1000 ou 500 - 100.000
Reject pocket capacity	Sélectionner la capacité maximale de : 20, 30, 40 ou 50 billets de banque
Default factory settings	Lancer la procédure de réinitialisation. Après la réinitialisation, l'appareil est paramétré sur les réglages d'usine par défaut. Tous les réglages personnalisés sont effacés.

Versions	Description du réglage
Firmware version	Indique la version du microprogramme installée.
Currency version	Indique la version du logiciel de devises installée.

* L'impression peut être effectuée sur l'imprimante Safescan TP-230 en option. Le recherche du numéro de série peut ne pas être disponible pour toutes les devises.

Maintenance et entretien

Pour assurer un fonctionnement fiable et continu, un nettoyage régulier des pièces internes et des capteurs de l'appareil s'impose. De la poussière ou des salissures peuvent provenir des billets de banque et peuvent perturber le bon fonctionnement des capteurs. En cas d'erreurs de blocage, il peut s'avérer nécessaire d'ouvrir le panneau supérieur pour retirer les billets de banque bloqués.

Remarque : Veuillez toujours mettre l'appareil hors tension et débrancher le câble d'alimentation de l'appareil avant de procéder à l'entretien.

Ouvrir le panneau supérieur et le panneau arrière

Pour assurer un fonctionnement fiable et continu, un nettoyage régulier des pièces internes et des capteurs de l'appareil s'impose. De la poussière ou des salissures peuvent provenir des billets de banque et peuvent perturber le bon fonctionnement des capteurs. En cas d'erreurs de blocage, il peut s'avérer nécessaire d'ouvrir le panneau supérieur pour retirer les billets de banque bloqués.

Remarque : Veuillez toujours mettre l'appareil hors tension et débrancher le câble d'alimentation de l'appareil avant d'ouvrir le panneau supérieur et le panneau arrière.

Remarque : Le panneau arrière peut seulement être retiré ou remis quand le panneau supérieur est ouvert en premier !

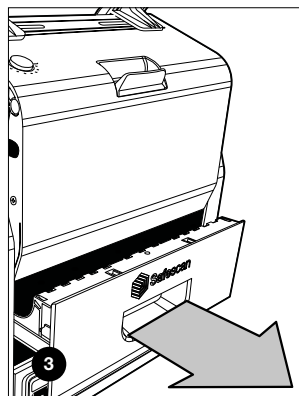
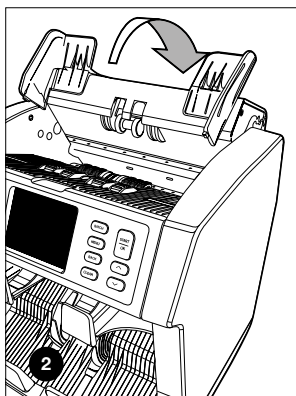
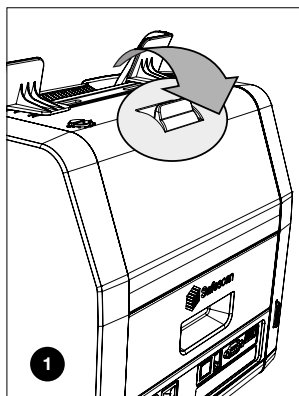

Programme de nettoyage

Chaque semaine/mois, éliminez toute la poussière des capteurs à l'aide d'une brosse sèche (incluse) ou d'un chiffon. Lors du nettoyage, il est recommandé d'utiliser du gaz dépolluant ou un aspirateur. Lorsque vous utilisez un aspirateur, assurez-vous de mettre une brosse douce sur le tuyau.

L'appareil donnera automatiquement des conseils d'entretien. Veuillez vous assurer de nettoyer l'appareil comme indiqué.

Maintenance et entretien

Nettoyage de l'appareil et des capteurs

1. Utiliser les aides au nettoyage inclus (brosse et feuilles de nettoyage) pour l'entretien du 2985-SX.
 - A. Commencer par broser la surface supérieure et inférieure jusqu'à ce que toute la poussière visible soit éliminée.
 - B. Utiliser la face douce d'une feuille de nettoyage pour essuyer toute la poussière restante de la surface supérieure et inférieure, des capteurs et des molettes.

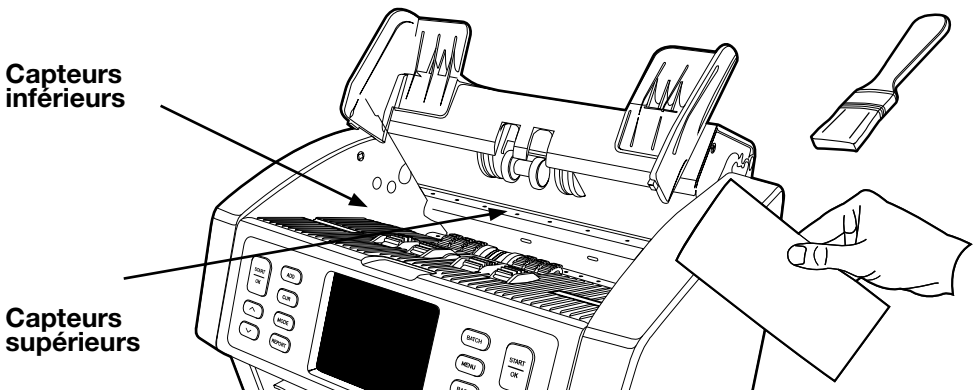

2. Extraire complètement le panneau arrière et nettoyer en respectant les instructions. Nettoyer également l'intérieur de l'appareil. Quand la procédure est terminée, il faut refermer les panneaux dans l'ordre inverse : Panneau arrière > Panneau supérieur.

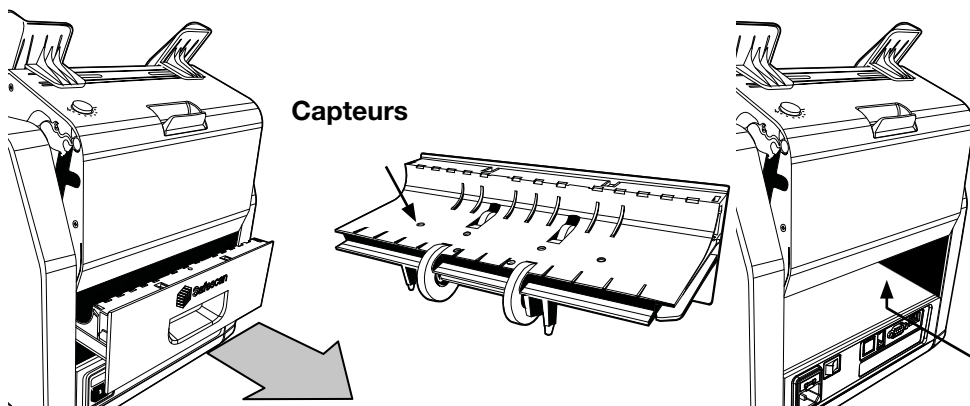

Réglage de l'interstice d'alimentation

Lorsque des erreurs de comptage telles que des billets doubles, des billets enchaînés ou non perpendiculaires, se produisent fréquemment, ou lorsque les billets de banque ne sont pas alimentés de manière fluide dans l'appareil, il peut s'avérer nécessaire de régler la molette de réglage de la trémie. En usine, la position de la molette de la trémie est réglée de manière optimale. Mais la nature de certains billets de banque fait qu'un réglage peut être nécessaire pour garantir une alimentation optimale.

- Quand les billets de banque ne sont pas comptés de manière fluide : augmenter la distance correspondant à l'épaisseur des billets en faisant tourner la molette dans le sens des aiguilles d'une montre (+).
- Quand des erreurs de comptage telles que des « billets doubles » ou des « billets qui s'enchaînent » se produisent souvent, il faut réduire la distance correspondant à l'épaisseur des billets en faisant tourner la molette dans le sens inverse des aiguilles d'une montre (-).

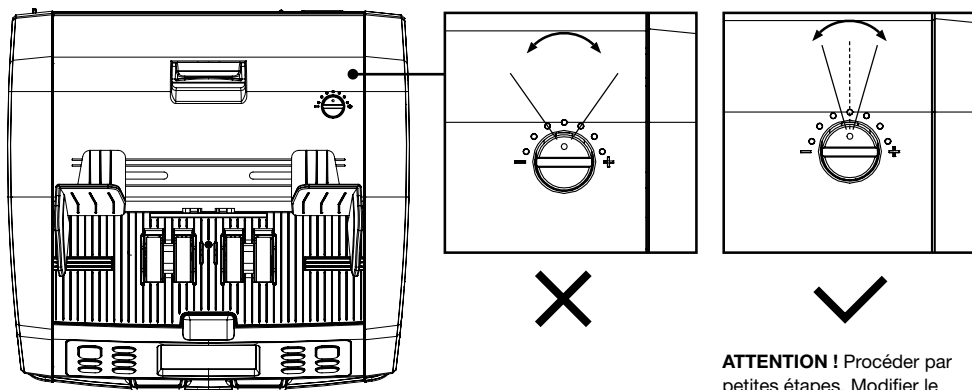

ATTENTION ! Procéder par petites étapes. Modifier le réglage d'un point ou d'un demi-point à la fois.

Utilisation en combinaison avec le logiciel safescan de comptage des espèces

La compteuse Safescan 2985-SX peut être utilisée en combinaison avec le logiciel gratuit Safescan Money Counting Software. Visiter : www.safescan.com/downloads. Ce logiciel permet d'exporter les résultats de comptage et les informations de numéro de série vers un PC pour les traiter.

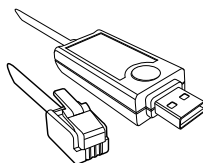
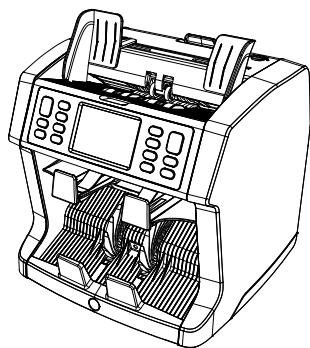

Inclus
Câble logiciel
MCS



PC (système d'exploitation
Windows) avec MCS installé

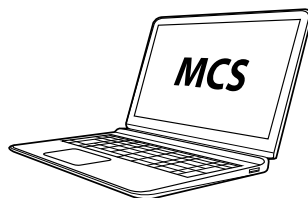

Mises à jour logicielles

Les banques centrales modifient continuellement leurs billets pour y incorporer les dernières caractéristiques de sécurité et déjouer les efforts des faussaires. L'équipe dédiée de gestion des devises de Safescan est là pour garantir que votre compteuse de billets de banque 2985-SX reste à jour.

Tous les appareils Safescan sont testés chaque année auprès des banques centrales. Pour vous assurer que votre appareil est à jour, veuillez consulter régulièrement notre site Web pour voir si des mises à jour sont disponibles et nécessaires pour votre appareil.

Mise à jour de l'appareil

1. Vérifier la version du logiciel de devises présente sur l'appareil. Les versions du logiciel et du microprogramme sont affichées dans le menu. Appuyer sur [MENU], puis sur « Versions » pour afficher les versions actuelles.
2. Consultez www.safescan.com/downloads.
3. Indiquer la catégorie, le produit et la référence. La version du logiciel la plus récente est affichée.
4. Comparer les numéros de version et les détails pour voir si une mise à jour logicielle est nécessaire.
5. Si une mise à jour du logiciel est nécessaire : Télécharger le logiciel et suivre les instructions incluses pour suivre la procédure de mise à jour.

Caractéristiques techniques

- Devises acceptées :** Des packs de devises régionales (européenne, asiatique, américaine et moyen-orientale) sont disponibles en ligne. Veuillez consulter www.safescan.com pour connaître les packs disponibles.
- Modes de comptage :** **Fit** (Comptage des valeurs avec fonction de vérification de l'état physique des billets de banque)
Mix (Comptage de la valeur des devises triées et non triées)
Tri (Comptage de la valeur avec tri par dénomination ou comptage des billets avec tri par taille et détection (Aucune, UV, MG ou UV + MG))
Face (Tri des billets de banque par face)
Orient (Tri des billets par orientation)
V-sort (Tri des billets de banque par version de dénomination (ancienne/nouvelle))
V-mix (Compter les billets de banque en lots de valeur prédéfinie)
Count (Comptage des billets avec réglages de détection : Aucune, UV, MG ou UV + MG)
- Scanning du numéro de série** Oui
- Fonction de tri pour les billets endommagés** 2985-SX: Non,
2995-SX: Oui
- Vitesse de comptage :** 720, 900 et 1.200 billets de banque/minute
- Détection des caractéristiques des billets de banque :** UV, MG, MT, IR, image, dimensions 3D, épaisseur, qualité du papier
- Formats de billets acceptés :** 50 x 110 mm ~ 90 x 180 mm
- Contenance de la trémie :** 500 billets
- Capacité de l'empileuse :** 220 billets
- Alimentation :** 100-240 V CA / 50-60 Hz.
- Consommation d'énergie :** 60 W maximum
- Dimensions :** (L x P x H) 259 x 254 x 255 mm
- Poids :** 9,2 kg
- Température de fonctionnement :** 15-35 °C / 59-95 °F.

Assistance technique

Veillez tout d'abord visiter notre centre de support en ligne - allez sur support.safescan.com et sélectionnez « Compteseuses de billets ». Vous avez des questions ou besoin d'assistance ? Notre équipe d'assistance est disponible par téléphone pendant les heures de bureau (fuseau horaire GMT +1) ou par e-mail et se fera un plaisir de répondre à toutes vos questions liées à l'utilisation de votre appareil Safescan. Pour plus d'informations, visitez le site internet **www.safescan.com**.

Lorsque vous appelez ou envoyez un e-mail à notre centre d'assistance, vérifiez que vous disposez toujours des informations suivantes à portée de main : le numéro de modèle, le numéro de série (reportez-vous à l'autocollant situé en bas de l'appareil), le numéro de version du logiciel (affiché au démarrage de l'appareil) et la date d'achat.

Numéro de série



Numéro de version du logiciel

Model: 2985-SX
Software version:
2985SXG3-E01

Garantie de 3 ans

Visitez le site www.safescan.com.

 Ce produit est conforme aux exigences essentielles et aux autres dispositions pertinentes des directives européennes en vigueur. La déclaration de conformité (DC) est disponible sur www.safescan.com.



Apportez l'appareil dans un centre de recyclage si vous voulez vous en débarrasser. Ne mettez jamais aucun appareil électronique au rebut avec les déchets ménagers.

Safescan[®]

Safescan B.V.

PO Box 7067, 2701AB Zoetermeer, NL
Designed in Europe - Made in China

www.safescan.com

© 2020 Safescan. All rights reserved
SAFESCAN® is a registered trademark

www.safescan.com

231