

# Manual de usuario

English | Nederlands | Deutsch | Français | **Español** | Italiano

## 2265 Contadora de billetes

## Introducción

---

Muchas gracias por adquirir la contadora de billetes Safescan 2265. Para un uso y mantenimiento correctos, le aconsejamos que lea con suma atención este manual de usuario.

### Atención

---

En caso de que el equipo se altere de cualquier forma o se utilice de una manera que no sea la correcta en el momento de la entrega, el proveedor del equipo no se responsabilizará de posibles lesiones o daños causados al personal o al equipo. Si cambian las condiciones de uso del equipo, se deberá poner en contacto con el proveedor o, de lo contrario, la declaración de conformidad se invalidará.

## Instrucciones de seguridad

---

- Coloque la máquina en una superficie plana y estable.
- No coloque la máquina en entornos con polvo o suciedad.
- Utilice la cubierta para el polvo suministrada cuando no esté usando la máquina.
- No coloque la máquina al sol o cerca de fuentes de calor o de aparatos de aire acondicionado.
- Desconecte siempre el cable de alimentación antes de realizar labores de mantenimiento en la máquina.
- Conecte siempre la máquina en un enchufe con toma de tierra.
- Utilice solo el cable de alimentación suministrado.
- Temperatura de funcionamiento 15-35 °C / 59-95 °F.
- Humedad de funcionamiento 30-80 % HR.
- No utilice la máquina en el exterior.
- No exponga la máquina a líquidos.
- Esta máquina contiene piezas giratorias. No toque nunca estas piezas cuando la máquina esté encendida.
- Asegúrese de que no caigan objetos extraños (monedas, clips de papel, grapas, etc.) en la máquina, estos pueden bloquear las piezas mecánicas y los sensores de la máquina y pueden dañarlos o romperlos, lo que anulará la garantía.
- Mantenga alejadas de la máquina joyas, pelo largo, corbatas y otros objetos que sobresalgan cuando esté trabajando con ella.
- No desarme nunca la máquina.
- Para evitar descargas eléctricas, no toque el cable de alimentación con las manos mojadas.
- Para evitar incendios o cortocircuitos, desenchufe la unidad si quiere trasladarla a otra posición.
- Sujete el enchufe cuando desconecte la unidad de la toma de corriente, no tire nunca del cable.



## Versión para imprimir

[Haga clic aquí](#) para abrir una versión imprimible del manual en el idioma seleccionado.

## Información general del producto y contenido de la caja

### Delante

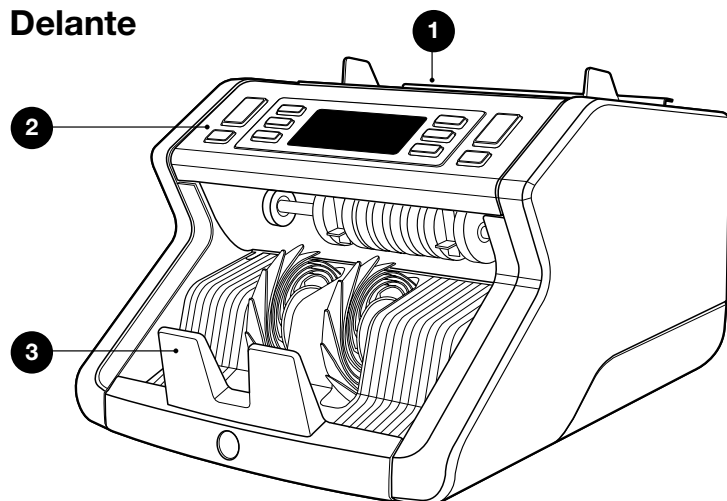

### Detrás

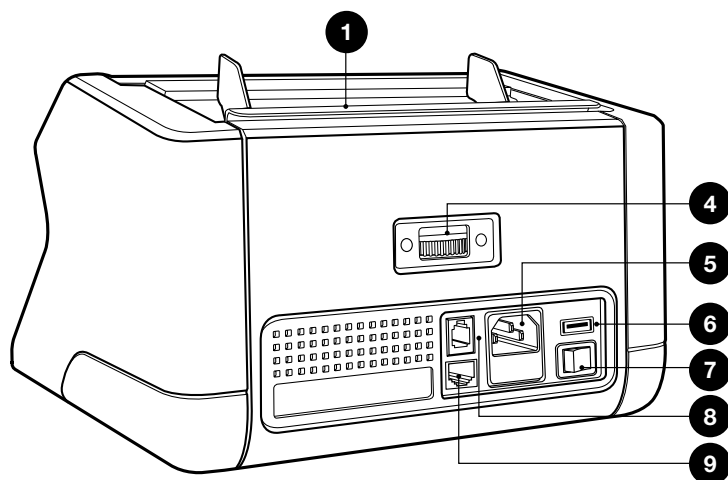

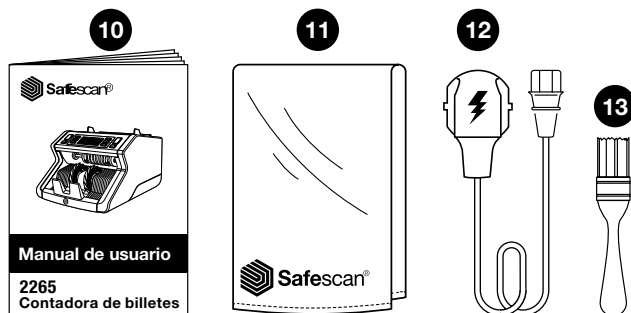

1. Tolva con guías ajustables
2. Pantalla / Botones
3. Apilador
4. Rueda de ajuste de la tolva
5. Conector de la alimentación
6. Puerto USB
7. Interruptor de encendido
8. Puerto RJ10 para impresora y conexión de software MCS
9. Puerto RJ12 para conexión de pantalla externa
10. Manual de usuario
11. Cubierta para el polvo
12. Cable de alimentación
13. Cepillo de limpieza



## Puesta en marcha de la máquina



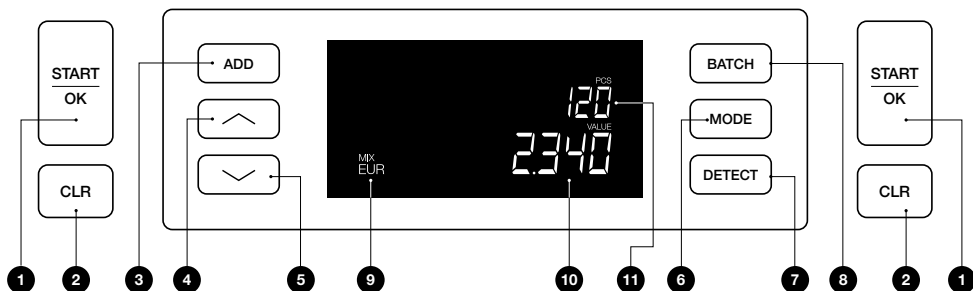

1. Retire el film protector de la pantalla LCD.
2. Conecte el cable de alimentación a la máquina y a la toma de corriente.
3. Encienda la máquina con el interruptor de encendido.
4. La contadora de billetes se pondrá en marcha y realizará un autotest durante el cual se mostrará el número de versión de software y el número de producto. Después de que se realice el autotest con éxito, la máquina mostrará la pantalla de conteo.

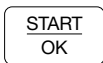
## Botones y pantalla

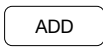
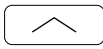

## Botones

Nr.	Pulsado breve	Pulsado largo (3 segundos)
1.	 Empezar a contar / Confirmar selección de nivel de sensibilidad / Confirmar ajuste de fecha y hora	Seleccionar inicio automático o manual
2.	 Borrar el número de billetes contados / Volver a la pantalla de conteo	Restablecer ajustes predeterminados del aparato
3.	 Agregar función I/O / Alternar ajustes de fecha y hora	Ajustar fecha y hora
4.	 Aumentar número de lote o nivel de sensibilidad en 1 / Empezar ciclo de informe de conteo (denominación baja a alta, solo en modo Mix) / Imprimir	

Nr.	Pulsado breve	Pulsado largo (3 segundos)
5.		Reducir número de lote o nivel de sensibilidad en 1 / Imprimir / Empezar ciclo de informe de conteo (denominación baja a alta, solo en modo Mix)
6.		Seleccionar modo de conteo <span style="float: right;">Sonido pitido I/O</span>
7.		Seleccionar divisa / tipo de detección <span style="float: right;">Ajustar nivel de sensibilidad</span>
8.		Función de lotes I/O / ajustar el número de lote

## Pantalla

9.	Moneda y modo de conteo seleccionado
10.	Valor total contado
11.	Número de billetes contados

## 01. Instalación

---

1. Conecte el dispositivo a una toma de corriente con el cable de alimentación suministrado.

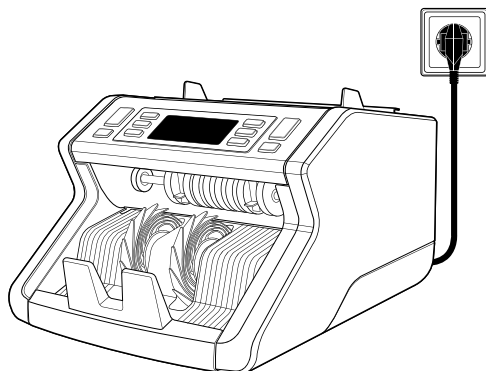

2. Encienda el dispositivo utilizando el botón de encendido situado en la parte trasera.

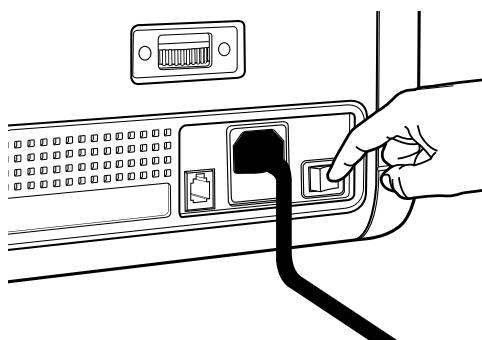

3. Compruebe la configuración de la moneda y cuente sus billetes siguiendo las instrucciones del capítulo: **02. Empezar a contar.**

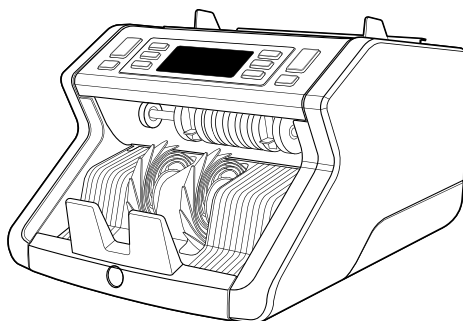



## 02. Comenzar a contar

---

Por favor, siga las siguientes instrucciones para asegurar un buen resultado del conteo. Para más información, descargue y consulte el manual.

1. Cree una pila de billetes ordenada y compacta y organícelos de menor a mayor tamaño.

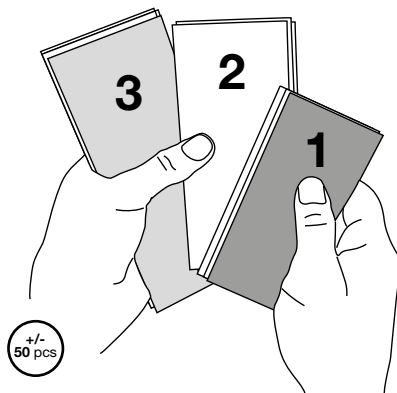

2. Golpee la pila sobre una superficie plana y doble ligeramente los billetes para alinearlos y centrarlos.

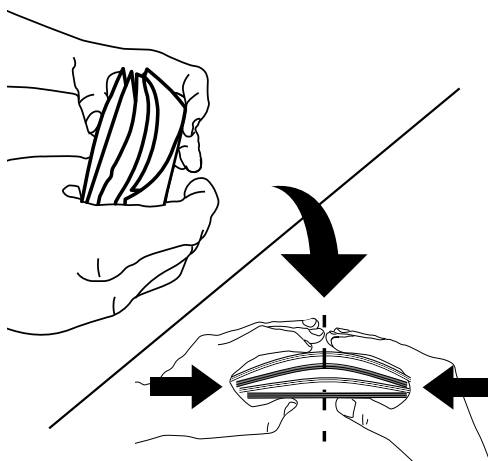

3. Coloque la pila en la tolva, con los billetes más grandes hacia arriba. A continuación, empuje suavemente los billetes en sentido vertical para empezar a contar.

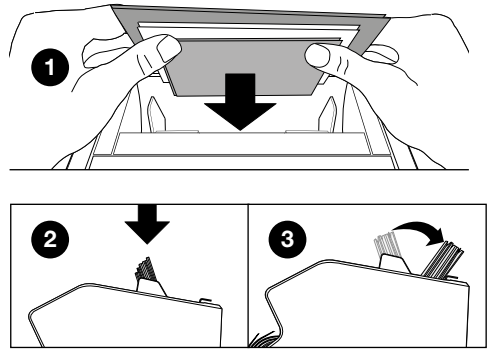

4. Guíe con cuidado los billetes con la mano durante el recuento para evitar que se inclinen o se muevan.

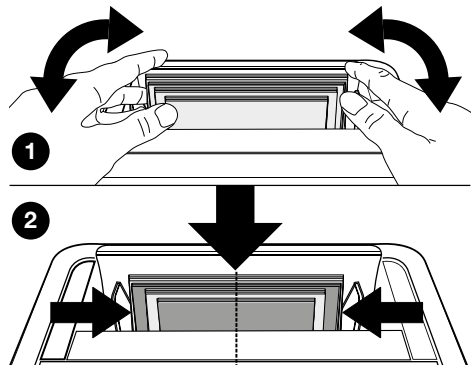

## Primera operación

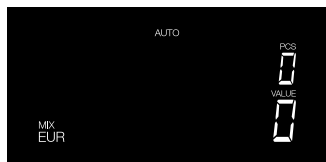

1. La contadora Safescan 2265 empieza por defecto con los siguientes ajustes:
  - A. Divisa: **EUR**
  - B. Modo de conteo: **MIX**
  - C. Inicio automático: **Activado**

**Nota:** para cambiar a GBP, pulse [DETECT].

2. Ajuste la guía de la tolva de billetes de tal modo que se aproxime a los lados de los billetes y, por tanto, estos estén centrados. Organice los billetes en un fajo ordenado, asegúrese de que la parte posterior del fajo está alineada, derecha y que los billetes están centrados.

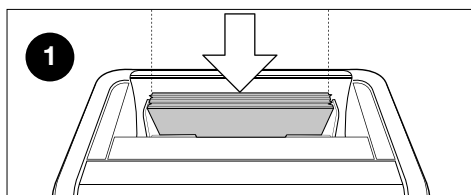
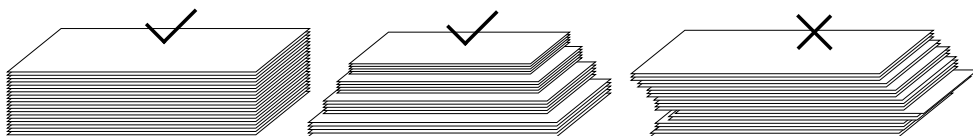

En primer lugar, coloque el fajo de billetes mirando hacia delante en la tolva (1).

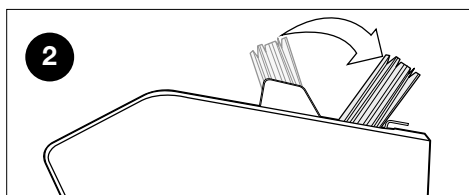

Luego, de la vuelta al fajo para empezar a contar (2).

**Si no se siguen estos pasos, se podrán producir errores de conteo.**

3. Cuando el aparato detecte un billete sospechoso durante el conteo, se detendrá, sonará una alarma y se mostrará un mensaje de error. El último billete que se ha contado en el apilador es el sospechoso. Retire este billete y pulse **[Start/OK]** para seguir contando.

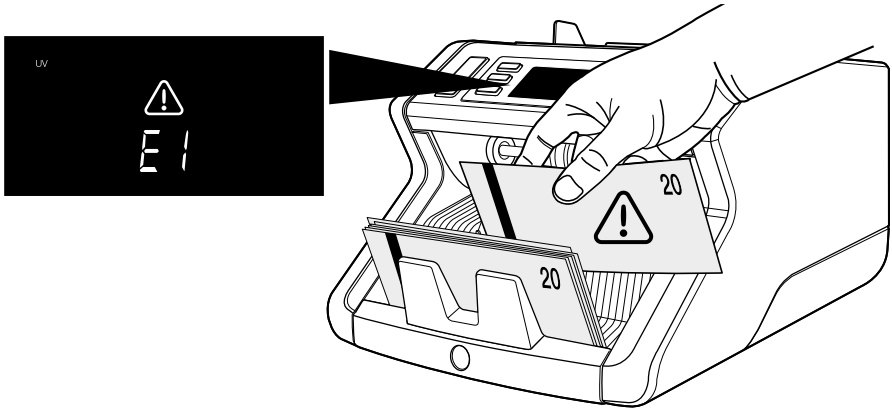

4. Después de terminar el conteo, los resultados se mostrarán en la pantalla:
  - 1: Número de billetes contados y valor total (solo para **EUR** y **GBP**).
  - 2: Número de billetes contados (para todas las divisas)

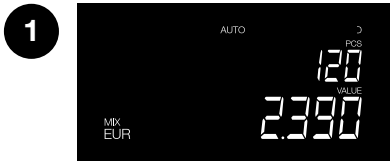

5. Cuando cuente **EUR** o **GBP** (solo en modo Mix): pulse [**flecha arriba**] o [**flecha abajo**] repetidamente para ver un informe de conteo detallado por denominación.

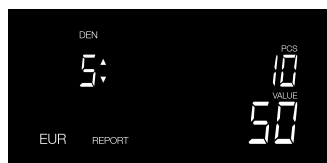

se han contado 10 unidades de 5 euros

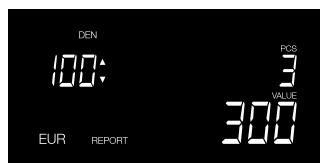

se han contado 3 unidades de 100 euros

## Información general de la pantalla

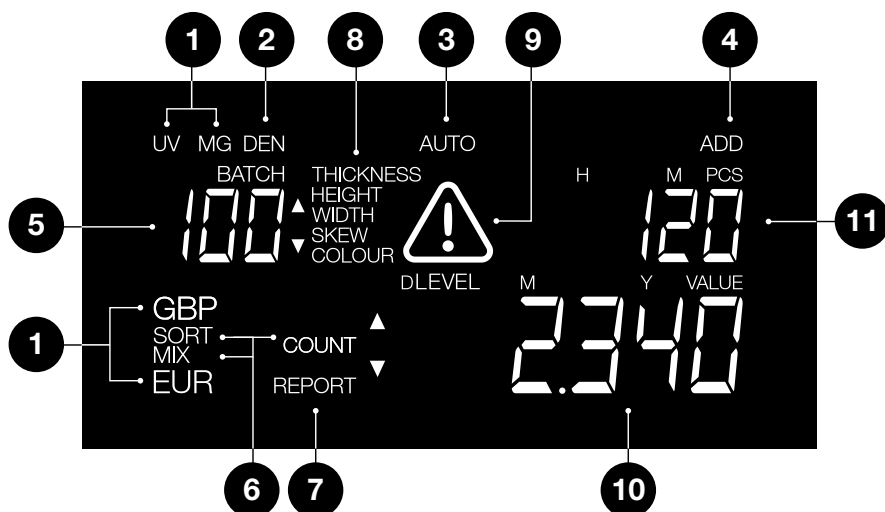

1. Tipo de detección
2. Indicador de denominación (visible en modo de informe)
3. Inicio de conteo automático **activado**
4. Modo agregar **activado**
5. Número de lote
6. Modo de conteo
7. Modo de informe **activado**
8. Motivo de billete sospechoso e indicador de nivel de sensibilidad
9. Alerta de error
10. Valor de billetes contados (solo cuando se seleccione **EUR** o **GBP**)
11. Número de billetes contados

# Modos de conteo y ajustes de detección

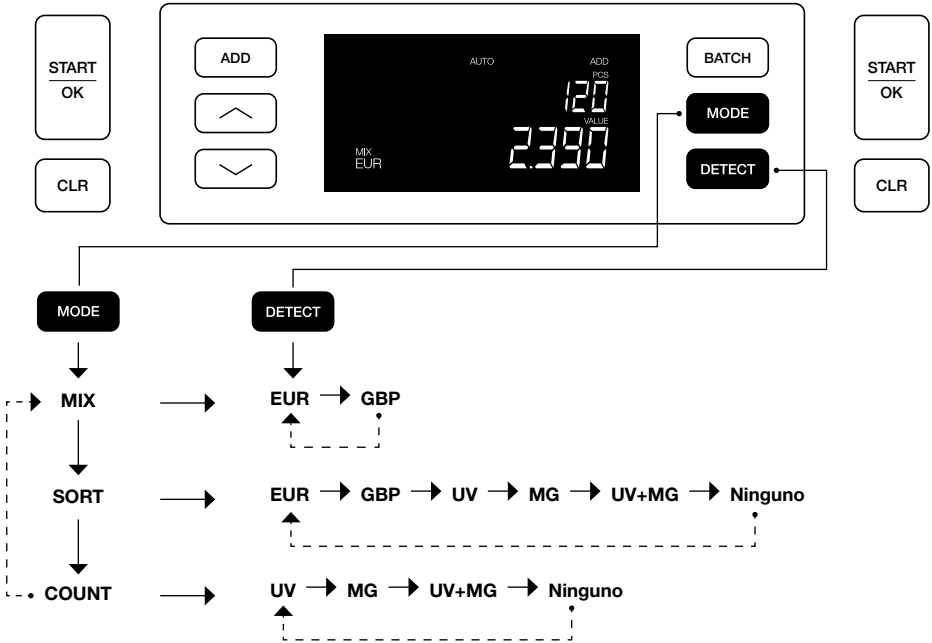

## Explicación de los modos de conteo disponibles

---

Modo	Característica principal	Explicación del modo
<b>Mix</b> (mixto)	Conteo del valor de los billetes.	Conteo del valor y el número tanto de denominaciones clasificadas como no clasificadas.
<b>Sort</b> (clasificado)	Conteo del número de billetes clasificados	Conteo del número de billetes clasificados por denominación. Se rechazarán las denominaciones que tienen una altura o anchura diferente del primer billete que se cuente.
<b>Count</b> (contar)	Conteo del número de billetes u hojas.	Conteo del número de billetes sin comprobar el tamaño.

---

## Conteo de lotes

La función de lotes se utiliza para crear fajos de un número igual de billetes. La contadora se detendrá cuando se haya alcanzado el número de lote ajustado.

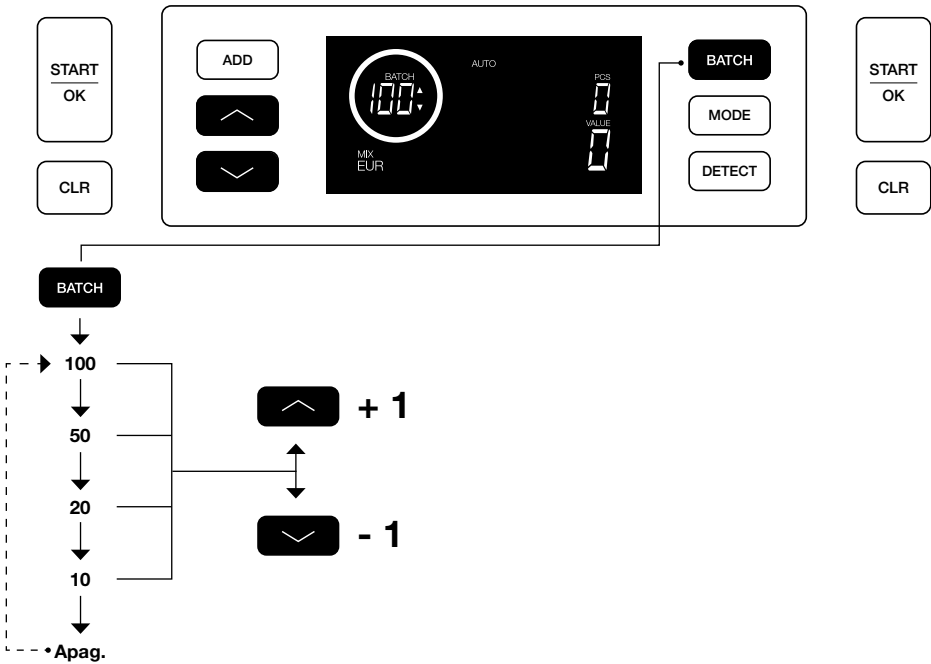





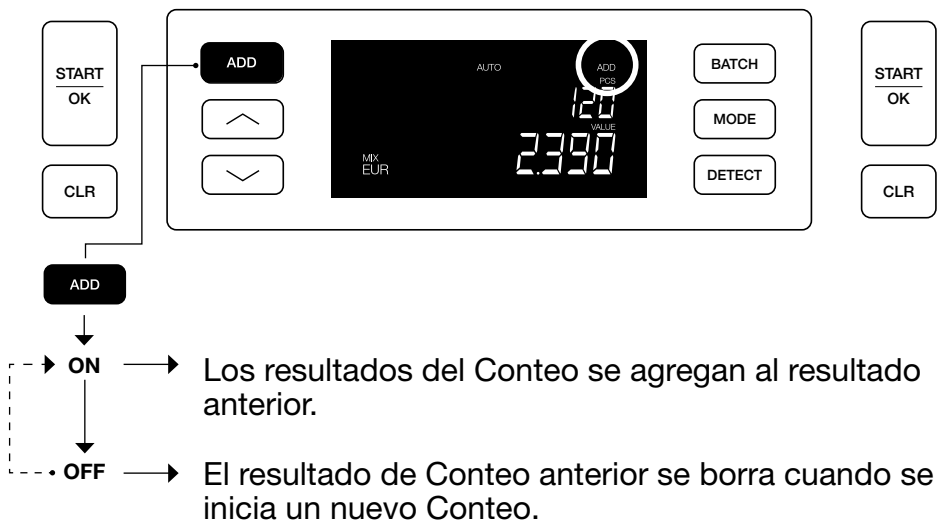

## Agregar función

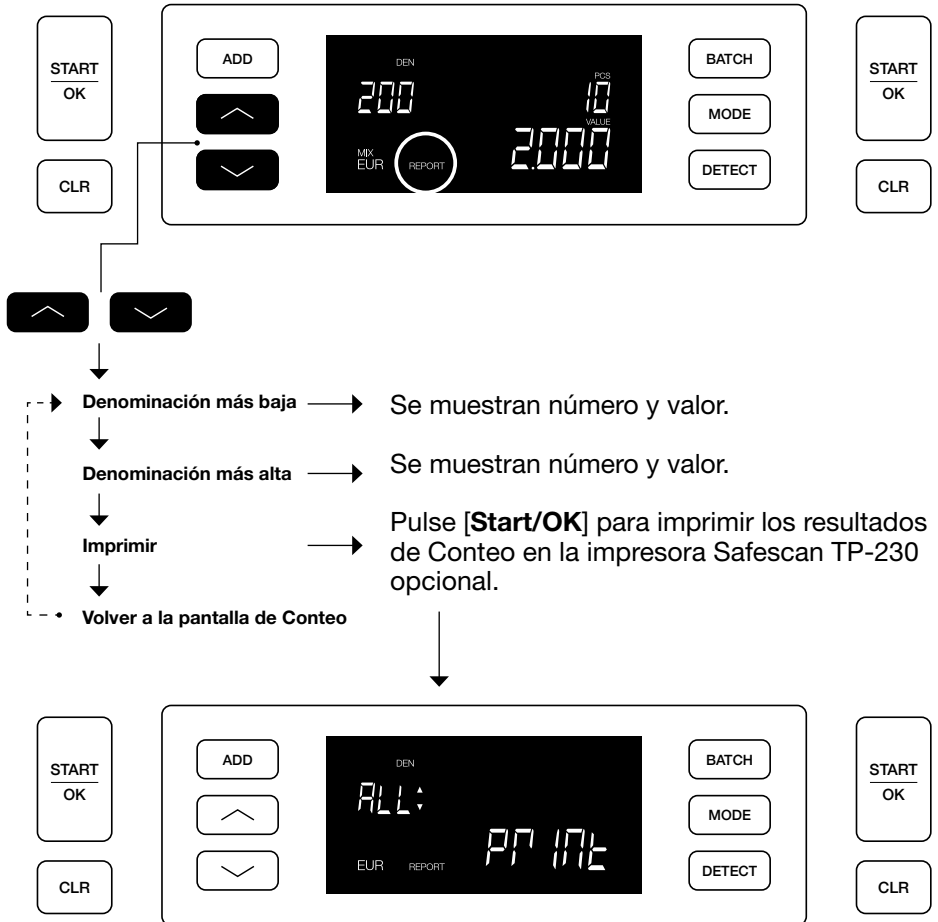

# Informe de Conteo e impresión de resultados de Conteo (para EUR y GBP, solo en modo Mix)



## Para cambiar los ajustes de detección:

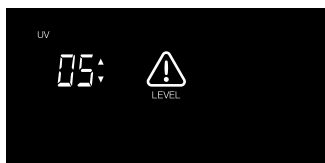

1. Pulse el botón **DETECT** durante 3 segundos para abrir los ajustes de detección. El primer ajuste disponible (UV) empezará a parpadear. En la pantalla se mostrará el nivel actual de ajuste.
2. Para pasar a otro tipo de detección, pulse  o  hasta que se haya alcanzado el tipo de detección deseado.
3. Pulse **START/OK** para cambiar el nivel. Empezarán a parpadear 2 indicadores de flecha junto al nivel actual del ajuste.
4. Pulse los botones  o  para ajustar un nuevo nivel de detección.
5. Pulse **START/OK** para confirmar el nivel de detección y volver a la pantalla de recuento.



**Nota:** Pulse **[CLR]** para cancelar y volver a la pantalla de recuento en cualquier momento durante este proceso.

## Ajustar fecha y hora

---

1. Pulse el botón **ADD** durante 3 segundos para ajustar la fecha y la hora. Se mostrará la hora configurada actualmente. Estará parpadeando el elemento que se puede cambiar, empezando con las horas (H).
2. Pulse **ADD** para pasar al siguiente elemento. La secuencia es Horas (H) > Minutos (M) > Día (D) > Mes (M) > Año (Y).
3. Pulse  o  para cambiar el ajuste del elemento seleccionado subiendo o bajando de 1 en 1.
4. Cuando haya terminado, pulse **START/OK** para guardar el ajuste y volver a la pantalla de recuento





**Nota:** Pulse [**CLR**] para cancelar y volver a la pantalla de recuento en cualquier momento durante este proceso.

## Sonido de botón y alarma enc. /apag.

---

Por defecto, el sonido de botón / alarma está encendido. Este sonido se puede apagar.

1. Pulse **MODE** durante 3 segundos para acceder a los ajustes de sonido. El ajuste actual estará parpadeando.
2. Pulse  o  para alternar entre “encendido” y “apagado”.
3. Pulse **START/OK** para guardar el ajuste y volver a la pantalla de recuento.

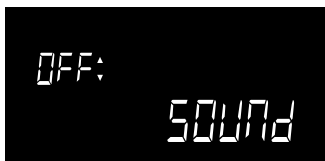

## Mantenimiento

Para garantizar que el aparato siga funcionando y manteniendo su fiabilidad a un nivel óptimo, observe regularmente las siguientes instrucciones de limpieza (recomendado: cada 1 o 2 semanas). Contar billetes genera polvo, que puede terminar en los sensores. Esto influirá en el funcionamiento del aparato.

### Limpieza del aparato

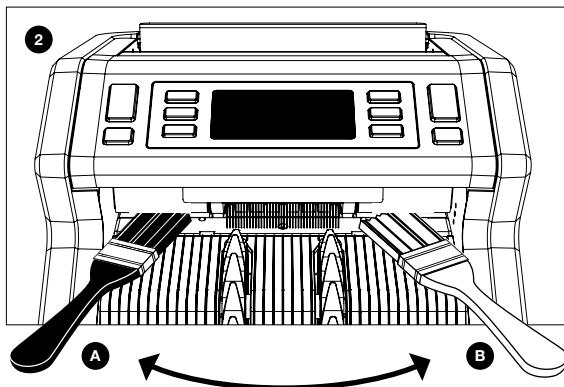
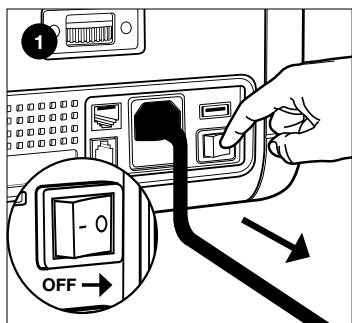

1. Apague el aparato y desenchúfelo de la corriente.
2. Coloque el cepillo en el orificio entre la parte superior e inferior. Mueva el cepillo de un lado a otro, asegurándose de que este toca tanto la parte superior como la inferior.
3. Siga este procedimiento tanto para el lado izquierdo (a) como el derecho (b).

#### RECOMENDACIÓN:

- Limpie el aparato cada 1 o 2 semanas.
- Adicionalmente, para un mantenimiento óptimo se recomienda vivamente usar un plumero para eliminar el polvo.

## Tarjetas de limpieza (opción)

---

También podrá utilizar las tarjetas de limpieza del contador de billetes Safescan (n.º artículo 152-0663) para limpiar los rodillos y los sensores magnéticos. Para más información, véase **[www.safescan.com](http://www.safescan.com)**.

---

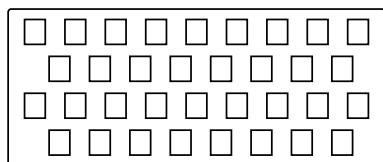
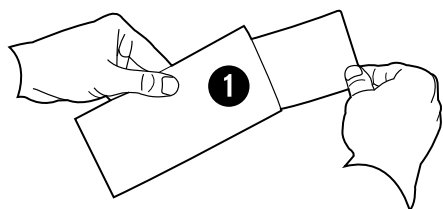

**3x**

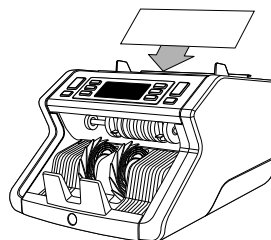

## Ajuste del orificio de alimentación

Cuando se produzcan a menudo errores por el grosor o por billetes torcidos o cuando los billetes no se estén introduciendo fácilmente por la máquina, puede que sea necesario ajustar la rueda de ajuste de la tolva. Este rueda controla la distancia de grosor de los billetes. La posición de la rueda de la tolva ya se ha ajustado en la posición óptima en fábrica. Sin embargo, debido a la naturaleza de algunos billetes, puede que se requiera realizar un ajuste para garantizar una alimentación óptima.

- Cuando los billetes no se estén contando fácilmente: aumente la distancia del billete girando la rueda de ajuste a la derecha (+).
- Cuando se produzcan errores de recuento como “grosor” (billetes dobles) o “billetes torcidos”, reduzca la distancia del grosor del billete girando la rueda de sensibilidad a la izquierda (-).

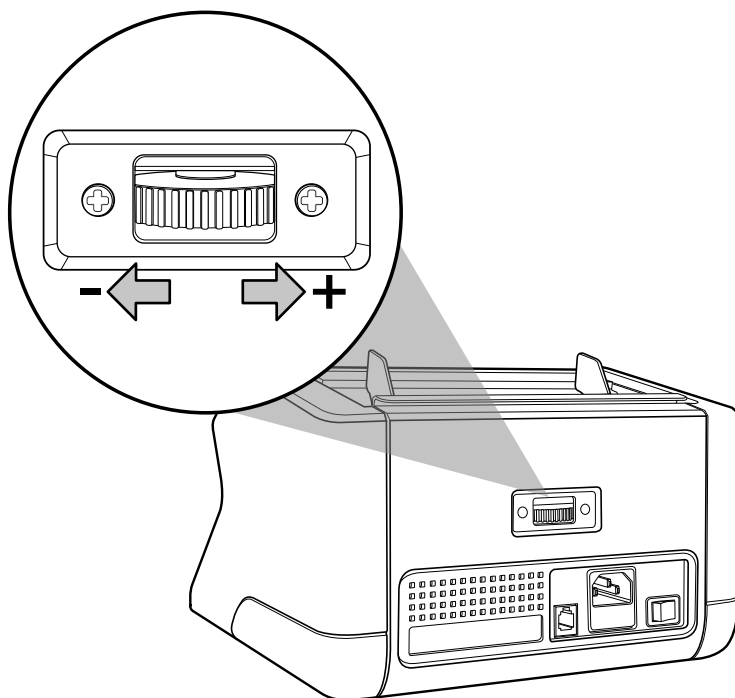

## Resolución de problemas: Panorámica de mensajes de error

---

Una vez que la máquina no pueda verificar correctamente las características de seguridad o detecte un problema con un billete, dejará de contar y mostrará un mensaje claro, incluido el tipo de problema. El error se referirá al último billete que se ha contado de la pila. Pueden aparecer los siguientes mensajes:

<b>Mensaje de error</b>	<b>Causa</b>	<b>Solución</b>
<b>E1 (UV)</b>	<ul style="list-style-type: none"><li>- Se sospecha que el billete está falsificado.</li><li>- Las características ultravioleta integradas en los billetes puede que sean más débiles cuando el billete está viejo o muy usado o cuando se ha lavado accidentalmente con la colada.</li></ul>	<ul style="list-style-type: none"><li>- Vuelva a contar el billete para comprobar si el problema persiste.</li><li>- Asegúrese de que el aparato no está bajo una fuente de luz directa y fuerte, ya que esto puede afectar a los sensores ultravioleta.</li><li>- Limpie los sensores y retire el polvo, ya que este puede haber bloqueado accidentalmente los sensores.</li><li>- Si el billete realmente es genuino, reduzca el nivel de sensibilidad UV y vuelva a contarlo.</li></ul>

---



<b>Mensaje de error</b>	<b>Causa</b>	<b>Solución</b>
<b>E2 (MG)</b>	<ul style="list-style-type: none"> <li>- Se sospecha que el billete está falsificado.</li> <li>- Se sabe que algunas monedas tienen una características magnéticas muy débiles en algunas denominaciones de billetes que son casi imposibles de detectar.</li> <li>- Algunas monedas puede que no tengan ninguna característica magnética integrada.</li> </ul>	<ul style="list-style-type: none"> <li>- Vuelva a contar el billete para comprobar si el problema persiste.</li> <li>- Limpie los sensores magnéticos con una tarjeta de limpieza de billetes.</li> <li>- Si el billete realmente es genuino, reduzca el nivel de sensibilidad MG y vuelva a contarlo.</li> </ul>
<b>E3 (grosor)</b>	<ul style="list-style-type: none"> <li>- El grosor medido no se corresponde con lo que se espera de un billete.</li> <li>- Se sospecha que el billete está falsificado.</li> <li>- Puede que 2 billetes estén pegados.</li> </ul>	<ul style="list-style-type: none"> <li>- Compruebe la calidad del papel del billete rechazado.</li> <li>- Separe los billetes si están pegados.</li> </ul>

**Mensaje de error****Causa****Solución****E4 (altura)**

- 
- |  |   |
|--|---|
| - La altura es diferente a la del primer billete que se ha contado (solo modo clasificar). | - Clasifique los billetes por denominación si está contando en modo “clasificar”.   |
| - La altura no se corresponde con la denominación (solo ajuste de EUR y GBP).              | - Alimente siempre los billetes en medio de la tolva, use las guías de la tolva para centrar los billetes.  |
| - Puede que el billete esté roto, doblado o dañado.  | - Cuando cuente billetes de polímero, la ventana del billete puede hacer que se vea como un billete “incompleto” si pasa los sensores de medición de altura. Vuelva a contar el billete para comprobar si el problema persiste. |
-

<b>Mensaje de error</b>	<b>Causa</b>	<b>Solución</b>
<b>E5</b> (anchura)	<ul style="list-style-type: none"><li>- La anchura no se corresponde con la denominación (solo ajuste de EUR y GBP).</li><li>- Puede que el billete esté roto, doblado o dañado.</li></ul>	<ul style="list-style-type: none"><li>- Alimente siempre los billetes en medio de la tolva, use las guías de la tolva para centrar los billetes.</li><li>- Cuando cuente billetes de polímero, la ventana del billete puede hacer que se vea como un billete “incompleto” si pasa los sensores de medición de anchura. Vuelva a contar el billete para comprobar si el problema persiste.</li></ul>
<b>E6</b> (torcidos)	<ul style="list-style-type: none"><li>- Los billetes no se alimentan rectos por la máquina.</li></ul>	<ul style="list-style-type: none"><li>- Asegúrese de que los billetes se colocan de forma ordenada. Use las guías de la tolva para centrar los billetes. Cuando cuente una pila larga de billetes, guíe también los billetes con las manos durante el recuento.</li></ul>

<b>Mensaje de error</b>	<b>Causa</b>	<b>Solución</b>
<b>E7</b> (color) (solo EUR, GBP)	- El color detectado no se corresponde con la denominación.	- Vuelva a contar el billete para comprobar si el problema persiste. Si persiste, puede que el billete esté falsificado.  - Asegúrese de que se ha seleccionado la moneda correcta.
<b>Detección</b> de tamaño no funciona	- Todos los billetes dentro de la moneda contada tienen la misma altura (por ejemplo, USD, CHF, CAD, AUD, HUF)  - La diferencia de altura entre las diversas denominaciones puede que sea demasiado pequeña como para detectarla (mínimo 5 mm)	
<b>EA0 ~ EA5</b> errores en la puesta en marcha	Asegúrese de que no hay billetes en el apilador (error EA2) o que no hay billetes u otros objetos bloqueando las piezas internas de la máquina. Cuando se mantenga el mensaje de error, póngase en contacto con el Soporte técnico de Safescan para que le ayude.	

Cuando persista un problema / mensaje de error después de múltiples intentos de contar el billete y usted se haya asegurado de que los ajustes de la máquina son correctos y la calidad del billete es aceptable, puede que este esté falsificado. Muestre el billete en su banco para que lo evalúen oficialmente.

## Especificaciones técnicas

---

<b>Divisas soportadas:</b>	EUR, GBP, todas las divisas
<b>Modos de Conteo:</b>	Mix (mixto: EUR, GBP) Sort (clasificar: EUR, GBP, todas las divisas) Count (contar: todas las divisas)
<b>Velocidad de Conteo:</b>	1200 billetes/minuto
<b>Características de la detección de billetes:</b>	características UV (ultravioleta), características MG (magnética), tamaño (altura, anchura), grosor
<b>Ámbito de tamaño de billetes:</b>	50 x 110 mm ~ 90 x 180 mm
<b>Capacidad de la tolva:</b>	300 billetes
<b>Capacidad del apilador:</b>	200 billetes
<b>Alimentación:</b>	220-240 V CA / 50-60Hz.
<b>Consumo de corriente:</b>	máx. 60 W
<b>Dimensiones:</b>	29,5 x 25 x 18,4 cm / 11,6 x 9,8 x 7,2 pulgadas
<b>Peso:</b>	5,8 kg / 12,8 lbs
<b>Temperatura de funcionamiento:</b>	0 ~ 40 °C

## Soporte técnico

---

Visite primero nuestro centro de soporte en línea: vaya a [support.safescan.com](http://support.safescan.com) y seleccione “Banknote Counters” (contadoras de billetes).

Si necesita más ayuda: nuestro equipo de soporte está disponible telefónicamente durante horario de oficina (zona horaria GMT +1) o por correo electrónico para responder cualquier pregunta que pueda tener en relación con el uso de la contadora Safescan. Visite [www.safescan.com](http://www.safescan.com) para información más detallada.

Cuando llame o envíe un correo electrónico a nuestro centro de soporte, asegúrese siempre de tener a mano la siguiente información: número de modelo, número de serie (véase adhesivo de producto en la parte inferior del aparato), número de versión de software (que se muestra cuando el aparato se pone en marcha) y fecha de compra.

Número de serie



Número de versión de software

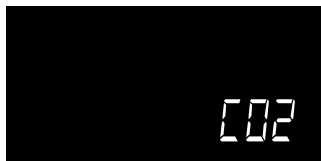

## Garantía

---

Procedimiento de garantía: póngase en contacto con Safescan para ayuda: **[www.safescan.com](http://www.safescan.com)**

 Este producto cumple los requisitos esenciales y otras disposiciones relevantes de las Directivas europeas aplicables. La Declaración de Conformidad (DdC) está disponible en [www.safescan.com](http://www.safescan.com)

 Si quiere eliminar este aparato, llévelo a un punto limpio. No elimine nunca aparatos electrónicos con la basura doméstica.

**Safescan<sup>®</sup>**

---

**Safescan B.V.**

PO Box 7067, 2701AB Zoetermeer, NL  
Designed in Europe - Made in China  
[www.safescan.com](http://www.safescan.com)

© 2019 Safescan. All rights reserved  
SAFESCAN® is a registered trademark

---

[www.safescan.com](http://www.safescan.com)

221