

Gebruikshandleiding

Nederlands

2265 Bankbiljettenteller



Printversie

[Klik hier](#) om een afdrukbare versie van de handleiding in de geselecteerde taal te openen.

Inleiding

Hartelijk dank voor de aanschaf van de Safescan 2265 bijzettelmachine. Voor correct gebruik en onderhoud adviseren wij u deze handleiding zorgvuldig te lezen.

Let op

Indien de apparatuur op enige wijze wordt aangepast of wordt gebruikt op een manier waar deze ten tijde van de levering niet voor bestemd is, accepteert de leverancier van de apparatuur geen aansprakelijkheid voor letsel of schade aan personeel of apparatuur. Als de omstandigheden voor het gebruik van de apparatuur veranderen, dient u contact op te nemen met de leverancier, anders komt de verklaring van overeenstemming te vervallen.

Veiligheidsvoorschriften

- Plaats de machine op een vlakke en stabiele ondergrond.
- Plaats de machine niet in een stoffige of vuile omgeving.
- Gebruik de meegeleverde stofhoes wanneer de machine niet wordt gebruikt.
- Plaats de machine niet in direct zonlicht of nabij warmtebronnen of airconditioners.
- Koppel altijd het stroomsnoer los voordat u onderhoud gaat verrichten aan de machine.
- Sluit de machine altijd aan op een geaard stopcontact.
- Maak uitsluitend gebruik van het geleverde stroomsnoer.
- Bedrijfstemperatuur 15-35 °C / 59-95 °F.
- Bedrijfsvochtigheid 30-80% R.H.
- Gebruik de machine niet buitenshuis.
- Stel de machine niet bloot aan vloeistof.
- Deze machine bevat draaiende onderdelen. Raak bewegende onderdelen nooit aan als de machine is ingeschakeld.
- Zorg ervoor dat er geen vreemde voorwerpen (munten, paperclips, nietjes) in de machine vallen; deze kunnen de mechanische onderdelen en sensoren van de machine blokkeren en ze beschadigen of breken. Bovendien komt de garantie in dat geval te vervallen.
- Houd sieraden, lang haar, dassen en overige uitstekende delen uit de buurt terwijl u met de machine werkt.
- Haal de machine nooit uit elkaar.
- Om het gevaar op schokken te voorkomen, moet u het stroomsnoer nooit met natte handen aanraken.
- Om brand of kortsluiting te voorkomen moet u de stekker uit het stopcontact halen als u de machine naar een andere plek wilt verplaatsen.
- Pak de stekker vast wanneer u de machine los wilt koppelen van het stopcontact, trek nooit aan het snoer.

Productoverzicht en inhoud van de doos

Voorzijde

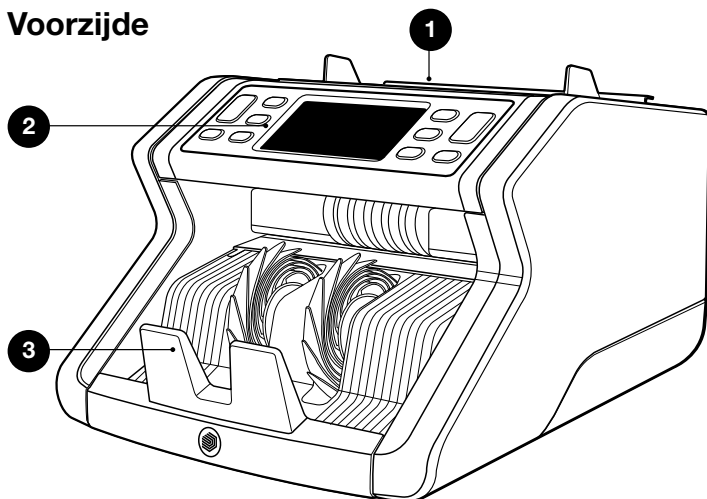

Achterzijde

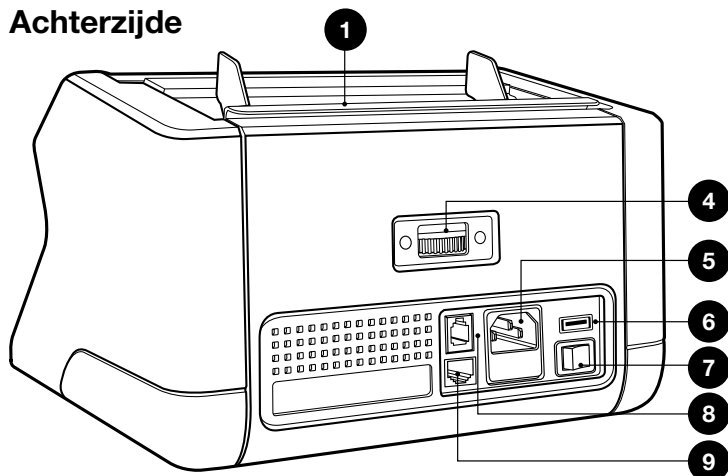

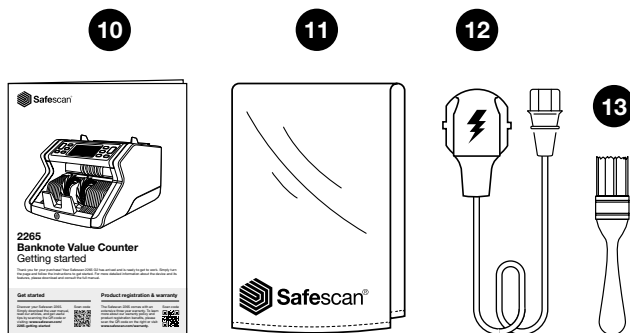

1. Hopper met verstelbare geleiders
2. Display / Toetsen
3. Stacker
4. Verstelwiel hopper
5. Stroomaansluiting
6. USB-poort
7. Aan/Uit-knop
8. RJ10-poort voor printer en MCS-softwareaansluiting
9. RJ12-poort voor externe display-aansluiting
10. Brochure met gebruiksinstructies
11. Stofdeksel
12. Stroomsnoer
13. Reinigingsborstel

De machine gereed maken voor gebruik

1. Verwijder de beschermfolie van het LCD-scherm.
2. Sluit het stroomsnoer aan op de machine en het stopcontact.
3. Zet de machine aan met de Aan/Uit-knop.
4. De biljettelmachine start en voert een zelftest uit. Tijdens de test worden software-versienummer en productnummer weergegeven. Als de zelftest succesvol is verlopen opent de machine het telscherm.

Overzicht Display

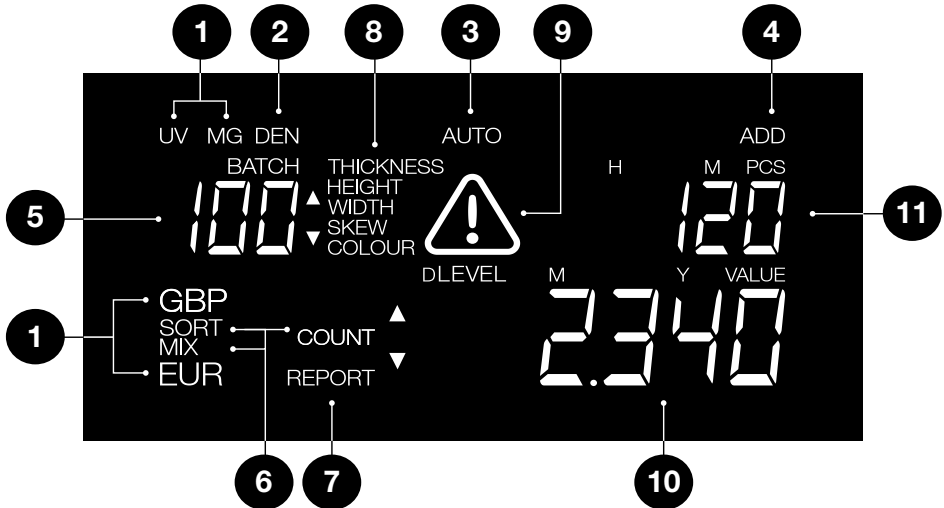









1. Detectie type
2. Denominatie-indicator (zichtbaar in Rapportmodus)
3. Tellen automatisch starten **AAN**
4. Optelmodus **AAN**
5. Batch-nummer
6. Telmodus
7. Rapportmodus **AAN**
8. Verdacht biljet reden & indicator gevoeligheidsniveau
9. Waarschuwing voor fout
10. Waarde van getelde bankbiljetten (uitsluitend indien **EUR** of **GBP** is geselecteerd)
11. Aantal getelde bankbiljetten

Toetsen & display



Toetsen

Nr.	Kort drukken	Lang drukken (3 seconden)
1.	 Start tellen / Bevestig gevoeligheidsinstelling / Bevestig tijden datuminstelling	Selecteer automatische of handmatige start
2.	 Wis het aantal getelde bankbiljetten / Terug naar telscherm	Reset apparaat naar standaardinstellingen
3.	 Optelfunctie aan/uit / Schakel tussen datum- & tijdinstantellingen	Pas tijd- en datuminstellingen aan
4.	 Verhoog batchnummer of gevoeligheidsniveau met 1 / Start telrapportlus (lage tot hoge denominatie, alleen in mengmodus) / Afdrukken	

Nr.	Kort drukken	Lang drukken (3 seconden)
5.		Verlaag batchnummer of gevoeligheidsniveau met 1 / Afdrukken / Start telrapportlus (hoge tot lage denominatie, alleen in mengmodus)
6.		Selecteer telmodus Pieptoon aan/uit
7.		Selecteer valuta / detectie type Pas gevoeligheidsinstellingen aan
8.		Batch-functie aan/uit / batchnummer instellen

Display

9.	Geselecteerde valuta en telmodus
10.	Totaal getelde waarde
11.	Aantal getelde bankbiljetten

01. Installatie

1. Sluit het apparaat met de meegeleverde voedingskabel aan op een stopcontact.

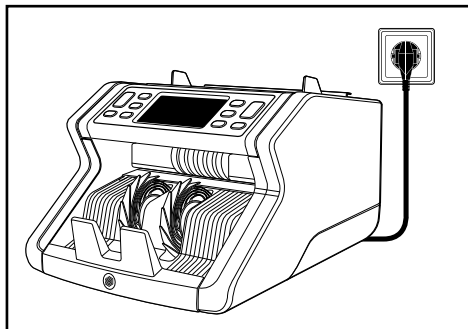

2. Zet het apparaat aan met de aan/uitknop op de achterkant.

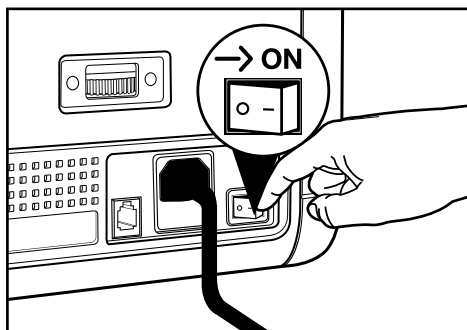

3. Controleer de valuta-instellingen en tel de bankbiljetten volgens de instructies in hoofdstuk: **02. Begin met tellen**

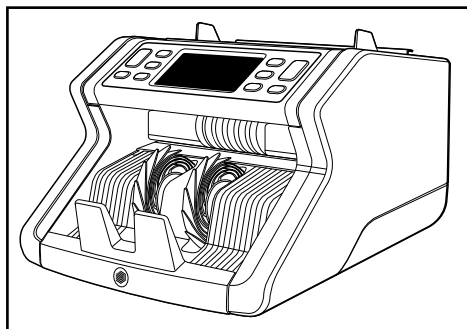

02. Eerste gebruik

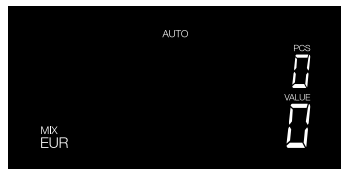

1. Standaard start de Safescan 2265 met de volgende instellingen:

- A. Valuta: **EUR**
- B. Telmodus: **MIX**
- C. Automatisch starten: **AAN**

Let op: druk op **[DETECT]** om over te schakelen op GBP.

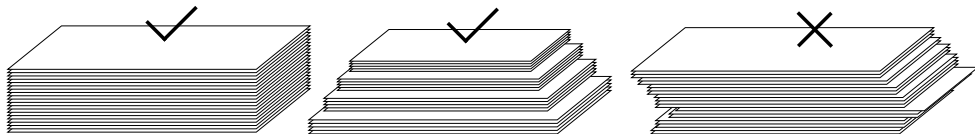

1. Maak overzichtelijke en compacte stapels bankbiljetten en organiseer deze van klein naar groot.

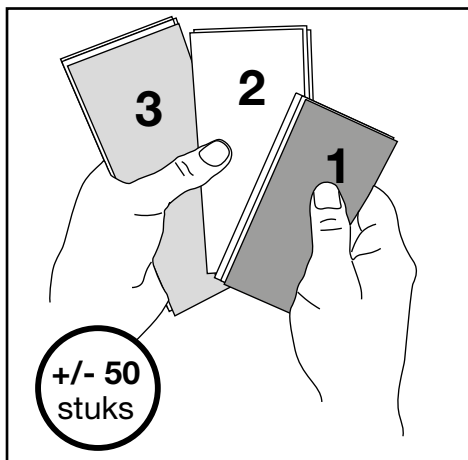

2. Leg de stapel op een plat oppervlak en vouw de bankbiljetten lichtjes om ze uit te lijnen en te centreren.

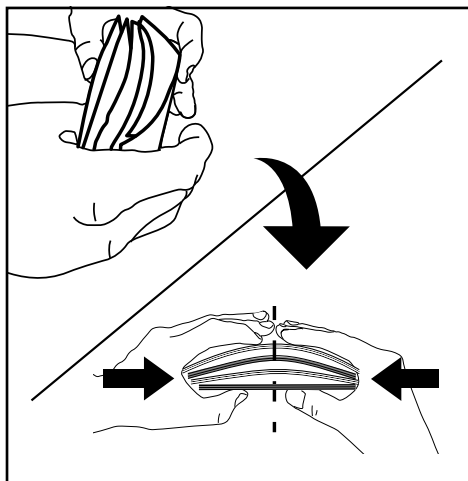

3. Plaats de stapel op de hopper, met de grootste bankbiljetten naar boven gericht. Duw de bankbiljetten daarna voorzichtig verticaal terug om te beginnen met tellen.

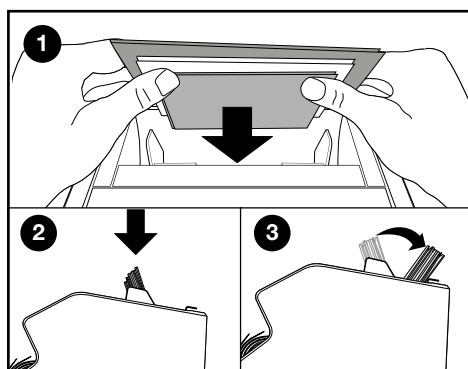

4. Gebruik voorzichtig uw handen om de bankbiljetten tijdens het tellen te geleiden. Zo voorkomt u dat ze schuin gaan liggen of bewegen.

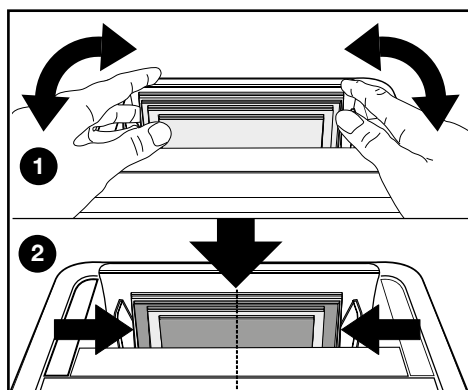

5. Wanneer de machine een verdacht bankbiljet waarneemt tijdens het tellen, zal deze stoppen, een alarmsignaal laten horen en een foutmelding op het scherm tonen. Het laatst getelde bankbiljet in de stacker is het verdachte biljet. Verwijder dit biljet en druk op **[Start/OK]** om het tellen te hervatten.

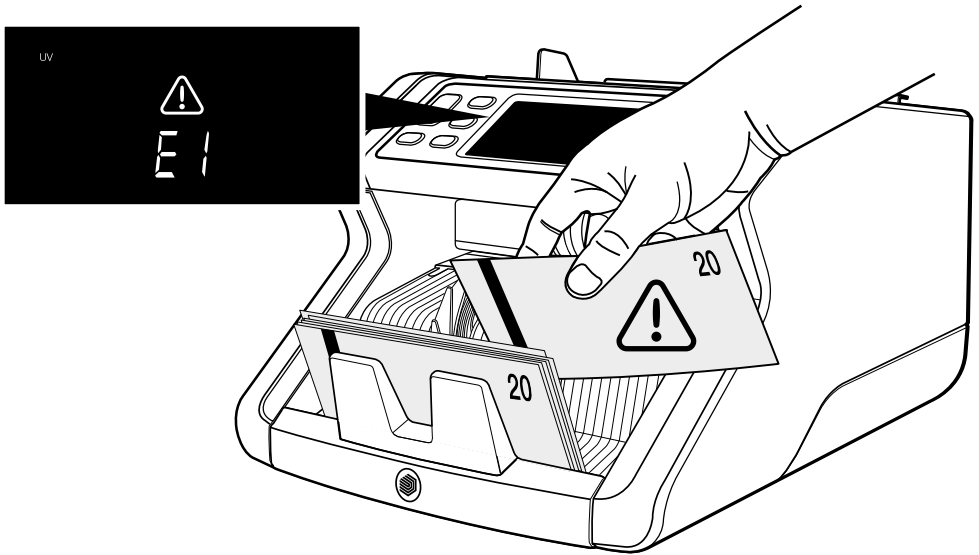

6. Na afloop van het tellen worden de resultaten op het scherm getoond:

- 1: Aantal getelde biljetten en totale waarde (uitsluitend voor EUR & GBP).
- 2: Aantal getelde biljetten (voor alle valuta's)

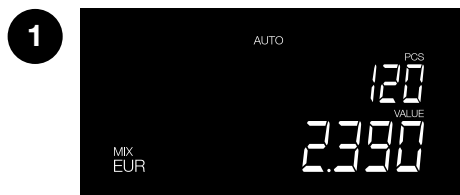

7. Bij het tellen van **EUR** of **GBP** (alleen in de Mixmodus): druk meerdere malen op **[pijl omhoog]** of **[pijl omlaag]** om een gedetailleerd telrapport per denominatie te bekijken.



10 stuks van 5 Euro geteld



3 stuks van 100 Euro geteld

Telmodussen en detectie-instellingen

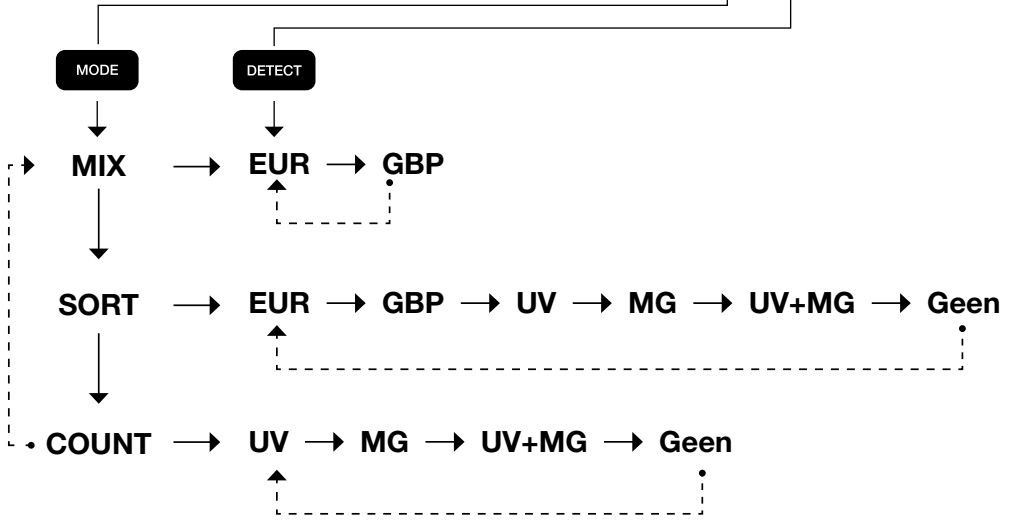
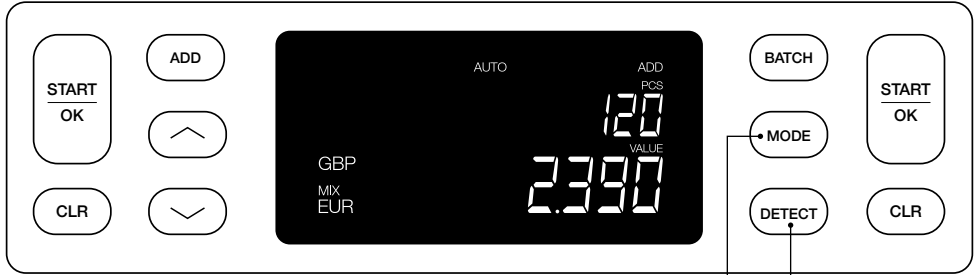

Uitleg van de beschikbare telmodussen

Modus	Belangrijkste eigenschap	Uitleg van modus
Mix	Hoeveelheid en waarde tellen van bankbiljetten.	Hoeveelheid en waarde tellen van zowel gesorteerde als ongesorteerde denominaties.
Sort	Hoeveelheid en waarde tellen van bankbiljetten en tegelijkertijd bankbiljetten van verschillende grootte uitsorteren.	Hoeveelheid en waarde tellen van bankbiljetten die aan de hand van denominatie worden gesorteerd. Denominaties die in hoogte of breedte afwijken van het eerste getelde bankbiljet worden afgewezen.
Count	Tellen van het aantal bankbiljetten of vellen.	Tellen van het aantal bankbiljetten of vellen zonder de grootte te controleren.

Batch-tellen

Gebruik de Batch-functie om stapels met gelijke hoeveelheden bankbiljetten te maken. De telmachine stopt wanneer het ingestelde aantal van de batch is bereikt.

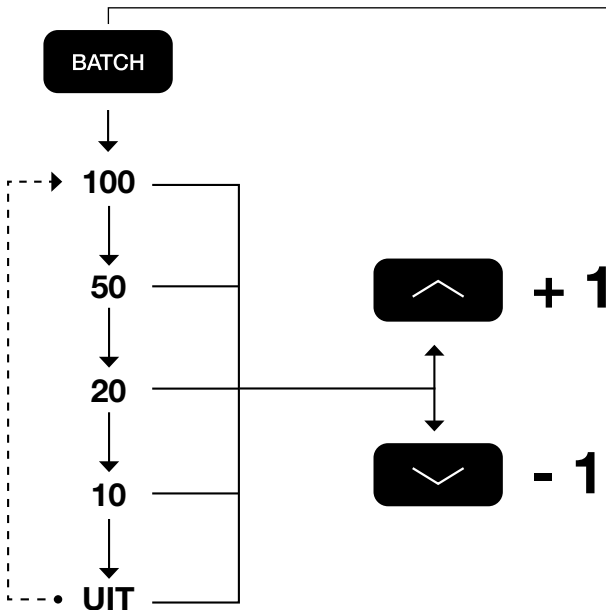
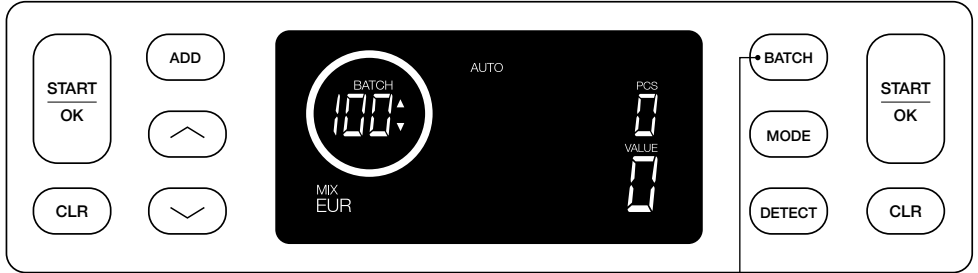

Optelfunctie

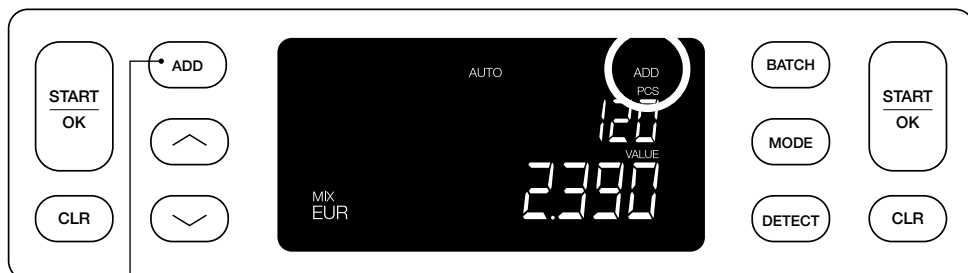

ADD



→ **AAN** →

Telresultaten worden opgeteld bij het vorige resultaat.



• **UIT** →

Het vorige telresultaat wordt gewist wanneer een nieuwe telling wordt gestart.

Telrapport & Telresultaten afdrukken

(voor EUR & GBP, uitsluitend in Mix-modus)

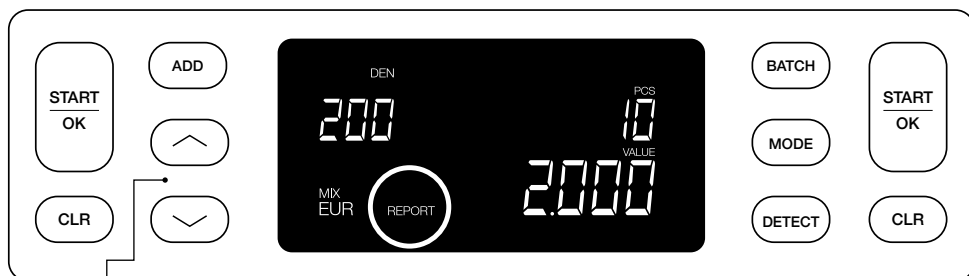

- **Laagste denominatie** → Aantal en waarde worden weergegeven.
- ↓
- **Hoogste denominatie** → Aantal en waarde worden weergegeven.
- ↓
- Afdrukken**
- ↓
- **Terug naar het telscherm** → Druk op **[Start/OK]** om telresultaten af te drukken op de optionele Safescan TP-230 printer.

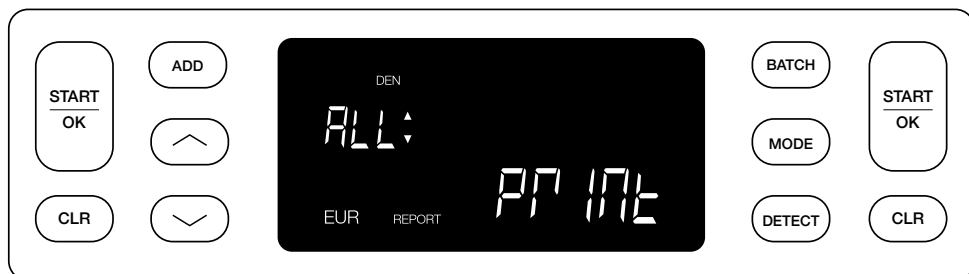





Instellingen voor valsgelddetectie aanpassen

Uw bankbiljettenteller is vooraf geconfigureerd met de optimale detectie-instellingen voor dit type bankbiljettenteller. In zeldzame gevallen kan het nodig zijn om de gevoeligheid van een of meer instellingen voor valsgelddetectie handmatig aan te passen.

Opmerking: Pas deze instellingen alleen aan op advies van een technisch expert van Safescan.

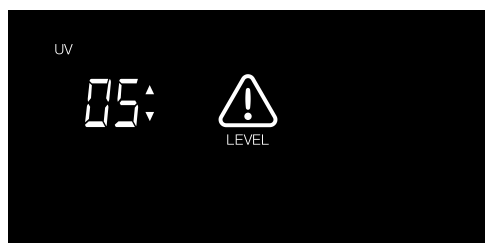

De detectie-instellingen kunt u als volgt aanpassen:

1. Druk gedurende 3 seconden op de knop **DETECT** om de modus Detectie-instellingen te openen. De eerste beschikbare instelling (UV) gaat knipperen. Op het display wordt de actuele niveau-instelling getoond.
2. Om naar een ander detectietype te gaan drukt u op  of  tot het gewenste detectietype is bereikt.
3. Druk op **START/OK** om het niveau te wijzigen. 2 pijlindicators naast de huidige niveau-instelling gaan knipperen.
4. Druk op knop  of  om een nieuw detectieniveau in te stellen.
5. Druk op **START/OK** om het detectieniveau te bevestigen en terug te keren naar het telscherm.



Opmerking: Druk op **[CLR]** om te annuleren en op ieder moment gedurende dit proces terug te keren naar het telscherm.

Tijd en datum instellen

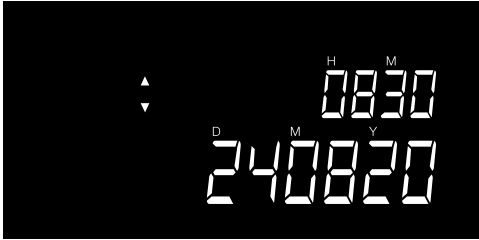

1. Druk gedurende 3 seconden op de knop **ADD** om tijd en datum in te stellen. De huidig ingestelde tijd wordt weergegeven. Het onderdeel dat kan worden gewijzigd knippert, te beginnen met de Uren (H).
2. Druk op **ADD** om naar het volgende onderdeel te springen. De volgorde is Uren (H) > Minuten (M) > Dag (D) > Maand (M) > Jaar (Y).
3. Druk op  of  om de instelling van het geselecteerde onderdeel met 1 te verhogen of te verlagen.
4. Als u gereed bent drukt u op **START/OK** om de instellingen op te slaan en terug te keren naar het telscherm



Opmerking: Druk op **[CLR]** om te annuleren en op ieder moment gedurende dit proces terug te keren naar het telscherm.

Knop- & alarmgeluid aan / uit

Standaard is het alarmgeluid aan (**ON**). Dit geluid kan worden uitgeschakeld.

1. Druk gedurende 3 seconden op **MODE** om Geluidsinstellingen te openen. De huidige instelling knippert.
2. Druk op  of  om te schakelen tussen “**ON**” en “**OFF**”.
3. Druk op **START/OK** om de instellingen op te slaan en terug te keren naar het telscherm.



Onderhoud

Om een optimale werking en betrouwbaarheid van uw apparaat te garanderen, moet u de onderstaande schoonmaakinstructies regelmatig opvolgen (aanbevolen: om de 1 of 2 weken). Door het tellen van bankbiljetten ontstaat er stof dat op de sensoren terecht kan komen. Dit heeft invloed op de werking van het apparaat.

Het apparaat schoonmaken

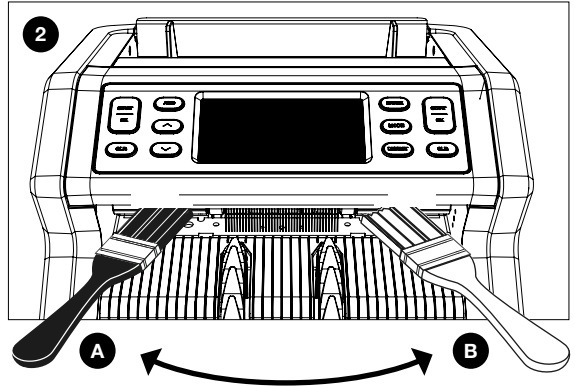
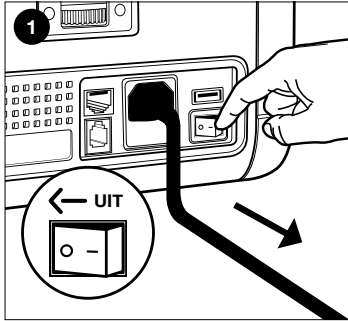

1. Zet het apparaat uit en maak het stroomsnoer los.
2. Plaats de borstel in de opening tussen het bovenste en onderste deel. Beweeg de borstel naar de zijkanten en zorg ervoor dat de borstel zowel de boven- als onderkant raakt.
3. Volg deze procedure voor zowel de linker- **(A)** als rechterzijde **(B)**.

AANBEVELING:

- Maak het apparaat om de 1 of 2 weken schoon.
- Voor optimaal onderhoud wordt bovendien ten zeerste aanbevolen een persluchtspuitbus te gebruiken om stof te verwijderen.

Schoonmaakkaarten (optioneel)

U kunt ook gebruik maken van de Safescan schoonmaakkaarten voor biljettelmachines (artikel-nr. 152-0663) om de rolwielen en magnetische sensoren te reinigen. Voor meer informatie, zie www.safescan.com.

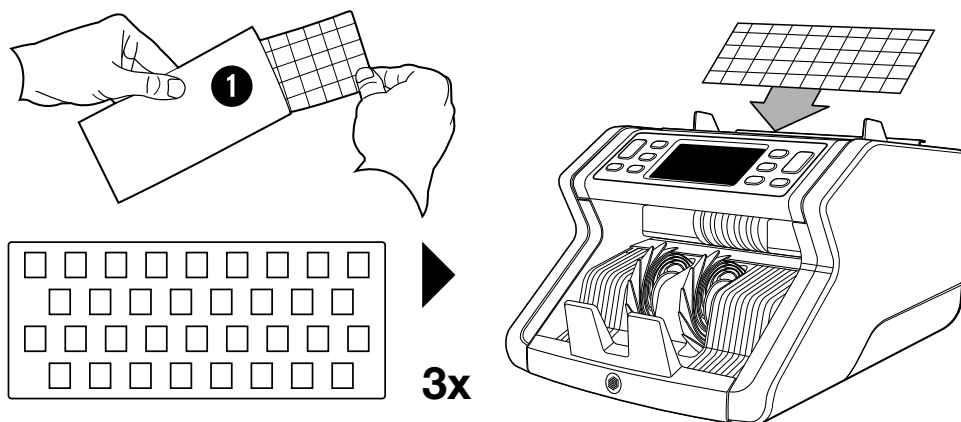

Toevoeropening aanpassen

Wanneer er vaak telfouten optreden in verband met dikte of scheve bankbiljetten, of wanneer de bankbiljetten niet soepel door de machine worden gevoerd, kan het nodig zijn om het afstelwiel van de hopper aan te passen. Dit wiel regelt de dikte-afstand van de bankbiljetten. De stand van het hopper-wiel is al optimaal ingesteld op de fabriek. Door de aard van sommige bankbiljetten kan een afstelling echter noodzakelijk zijn om een optimale aanvoer te garanderen.

- Als de bankbiljetten niet soepel worden geteld: vergroot de dikte-afstand van het biljet door het afstelwiel rechtsom (-) te draaien.
- Wanneer telfouten zoals “dikte” (dubbele biljetten) of “scheve biljetten” plaatsvinden, verklein de dikte-afstand van het biljet door het afstelwiel linksom (+) te draaien

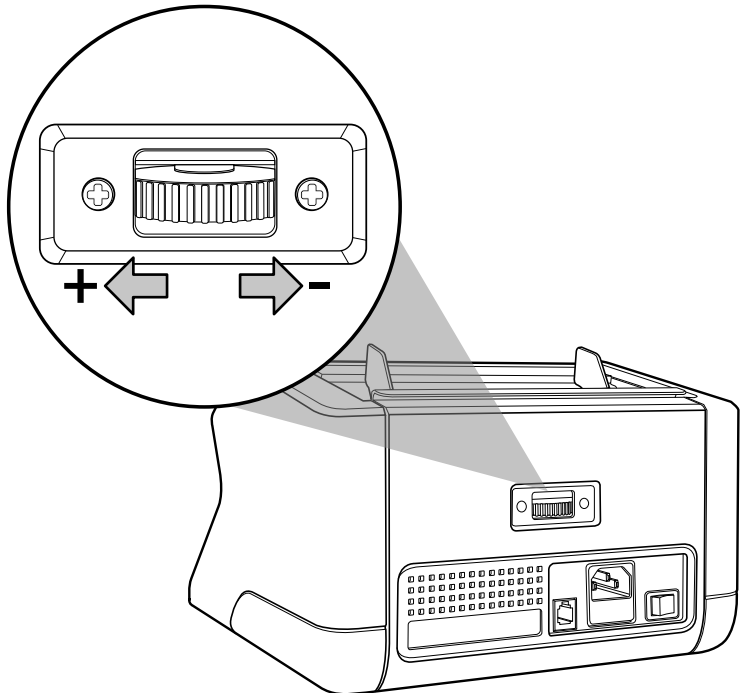

Fouten opsporen en verhelpen: Overzicht foutmeldingen

Als de machine de echtheidskenmerken niet goed kan verifiëren of een probleem heeft waargenomen met een bankbiljet, wordt er gestopt met tellen en verschijnt er een duidelijke melding waarmee ook het type probleem wordt aangegeven. De fout heeft te maken met het laatst getelde biljet in de stacker. De volgende meldingen zijn mogelijk:

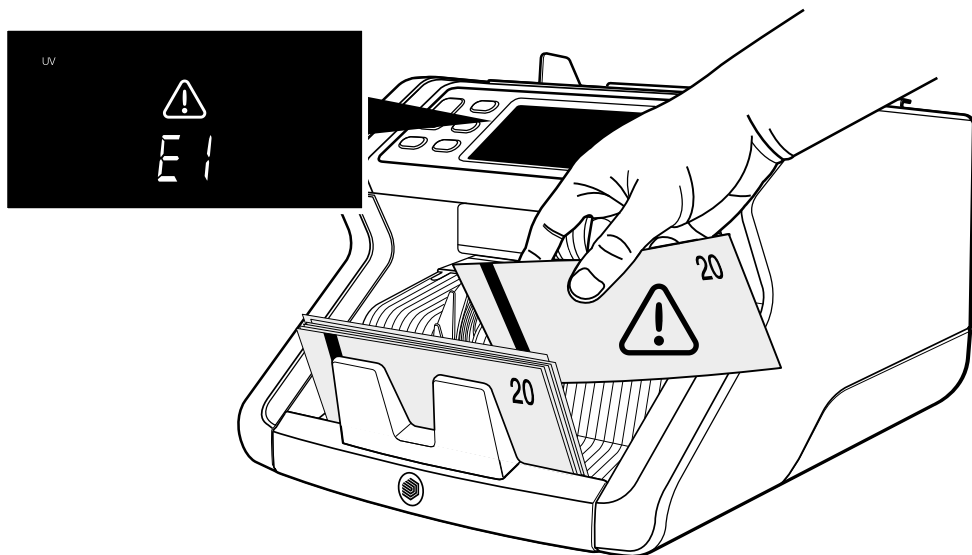

Foutmelding	Oorzaak	Oplossing(en)
E1 (UV)	<ul style="list-style-type: none">- Bankbiljet is vermoedelijk vals.- De geïntegreerde UV-kenmerken van bankbiljetten kunnen zwakker worden als de biljetten oud / versleten zijn of wanneer zij per ongeluk zijn meegewassen in de wasmachine.	<ul style="list-style-type: none">- Tel het bankbiljet nog een keer om te controleren of het probleem blijft bestaan.- Zorg ervoor dat het apparaat niet direct onder een sterke lichtbron staat, aangezien hierdoor de UV-sensoren verstoord kunnen worden.- Maak de sensoren schoon en verwijder al het stof dat de sensoren mogelijk kan hebben belemmerd.- Als het bankbiljet toch echt is, kunt u het gevoeligheidsniveau voor UV verlagen en het bankbiljet opnieuw tellen.

Foutmelding	Oorzaak	Oplossing(en)
E2 (MG)	<ul style="list-style-type: none"> - Bankbiljet is vermoedelijk vals. - Van sommige valuta's weten we dat ze in bepaalde denominaties bijzonder zwakke MG-kenmerken hebben die vrijwel niet te detecteren zijn. - Het is mogelijk dat bij sommige valuta's helemaal geen MG-kenmerken zijn verwerkt. 	<ul style="list-style-type: none"> - Tel het bankbiljet nog een keer om te controleren of het probleem blijft bestaan. - Maak de magnetische sensoren schoon met een bankbiljet-schoonmaakkaart. - Als het bankbiljet toch echt is, kunt u het gevoeligheidsniveau voor MG verlagen en het bankbiljet opnieuw tellen.
E3 (dikte)	<ul style="list-style-type: none"> - De gemeten dikte stemt niet overeen met wat er van een bankbiljet wordt verwacht. - Bankbiljet is vermoedelijk vals. - Er kunnen 2 bankbiljetten samengeplakt zitten. 	<ul style="list-style-type: none"> - Controleer het afgewezen bankbiljet nog een keer op papierkwaliteit. - Haal de bankbiljetten van elkaar af als ze samengeplakt zitten.

Foutmelding	Oorzaak	Oplossing(en)
E4 (hoogte)	<ul style="list-style-type: none">- Hoogte wijkt af van het eerste getelde bankbiljet (uitsluitend sorteermodus).- Hoogte stemt niet overeen met de denominatie (uitsluitend EUR en GBP valuta-instelling).- Bankbiljet kan gescheurd, gevouwen of beschadigd zijn.	<ul style="list-style-type: none">- Sorteert de bankbiljetten aan de hand van de denominatie wanneer u telt in de 'sorteer'-modus.- Voer de biljetten altijd aan in het midden van de hopper, gebruik de hoppergeleidingen om de biljetten te centreren.- Tijdens het tellen van polymeerbiljetten kunnen deze, als gevolg van het venster in het biljet, als 'onvolledige' biljetten worden beschouwd wanneer zij de sensoren voor het meten van de hoogte passeren. Tel het bankbiljet nog een keer om te controleren of het probleem blijft bestaan.

Foutmelding	Oorzaak	Oplossing(en)
E5 (breedte)	<ul style="list-style-type: none">- Breedte stemt niet overeen met de denominatie (uitsluitend EUR en GBP valuta-instelling).- Bankbiljet kan gescheurd, gevouwen of beschadigd zijn.	<ul style="list-style-type: none">- Voer de biljetten altijd aan in het midden van de hopper, gebruik de hoppergeleidingen om de biljetten te centreren.- Tijdens het tellen van polymeerbiljetten kunnen deze, als gevolg van het venster in het biljet, als 'onvolledige' biljetten worden beschouwd wanneer zij de sensoren voor het meten van de breedte passeren. Tel het bankbiljet nog een keer om te controleren of het probleem blijft bestaan.

Foutmelding	Oorzaak	Oplossing(en)
E6 (scheef)	- De bankbiljetten worden niet recht door de machine gevoerd.	- Zorg ervoor dat de bankbiljetten netjes worden geplaatst. Gebruik de hoppergeleidingen om de bankbiljetten te centreren. Bij het tellen van een grote stapel bankbiljetten moet u de biljetten ook met uw handen geleiden tijdens het tellen.
E7 (kleur) (uitsluitend EUR, GBP)	- De gedetecteerde kleur stemt niet overeen met de denominatie.	- Tel het bankbiljet nog een keer om te controleren of het probleem blijft bestaan. Zo ja, dan is het biljet vermoedelijk vals. - Controleer of de juiste valuta is geselecteerd.

Foutmelding	Oorzaak	Oplossing(en)
Formaat detecteren werkt niet	<ul style="list-style-type: none"> - Alle bankbiljetten binnen de getelde valuta hebben dezelfde hoogte (bijvoorbeeld USD, CHF, CAD, AUD, HUF) - Het verschil in hoogte tussen de verschillende denominaties is misschien te klein om te worden waargenomen (minimaal 5 mm) 	

EA0 ~ EA5 fouten tijdens starten	<p>Zorg ervoor dat er geen bankbiljetten aanwezig zijn in de stacker (fout EA2) en/of dat er geen bankbiljetten of andere objecten de interne onderdelen van de machine blokkeren. Als de foutmelding blijft bestaan, moet u contact opnemen met de technische ondersteuning van Safescan.</p>	
--	--	--

Indien een probleem / foutmelding blijft bestaan na meerdere pogingen om het bankbiljet te tellen en u gecontroleerd hebt of de instellingen van de machine in orde zijn en de kwaliteit van het bankbiljet aanvaardbaar is, kan het bankbiljet vals zijn. Breng het biljet naar uw bank om hem officieel te laten beoordelen.

Technische Specificaties

Ondersteunde valuta's:	EUR, GBP, alle valuta's
Telmodussen:	Mix (EUR, GBP) Sort (EUR, GBP, alle valuta's) Count (alle valuta's)
Telsnelheid:	1200 bankbiljetten/ minuut
Detectie eigenschap bankbiljet:	UV-kenmerken, MG-kenmerken, Kleur, Afmeting (hoogte, breedte), Dikte
Formaatbereik bankbiljetten:	50 x 110 mm ~ 90 x 180 mm
Capaciteit hopper:	150 bankbiljetten
Capaciteit stacker:	220 bankbiljetten
Vermogen:	AC 220-240V / 50-60Hz.
Stroomverbruik:	max. 60W
Afmetingen:	29,5 x 25 x 18,4 cm / 11,6 x 9,8 x 7,2 inch
Gewicht:	5,8 kg / 12,8 lbs
Bedrijfstemperatuur:	0 ~ 40°C

Technische Ondersteuning

Ga eerst naar ons online support-center - ga naar **support.safescan.com** en selecteer 'Banknote Counters'.

Als u verder nog ondersteuning nodig heeft: ons supportteam is bereikbaar per telefoon tijdens kantooruren (GMT +1 tijdszone) of per e-mail en kan al uw vragen over het gebruik van uw Safescan-machine beantwoorden. Ga naar www.safescan.com voor details.

Als u ons support-center belt of mailt, zorg dan dat u de volgende informatie bij de hand heeft: modelnummer, serienummer (zie productsticker aan de onderzijde van de machine), software-versienummer (verschijnt als de machine wordt opgestart) en datum van aankoop.

Serienummer



Software-versienummer

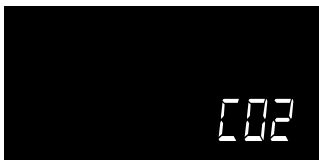

Garantie

Garantieprocedure: neem contact op met Safescan voor hulp: **www.safescan.com/warranty**

CE Dit product is in overeenstemming met de essentiële vereisten en overige relevante bepalingen van de van toepassing zijnde Europese richtlijnen. De Verklaring van Overeenstemming is verkrijgbaar op **www.safescan.com**



Breng de machine naar een recyclingcentrum als u deze wilt opruimen. Gooi elektrische apparaten nooit weg bij het huishoudelijk afval.

Safescan®

Safescan B.V.

Postbusnummer 7067, 2701AB Zoetermeer, NL

Designed in Europe - Made in China

www.safescan.com

© 2023 Safescan. Alle rechten voorbehouden

SAFESCAN® is een geregistreerd handelsmerk

www.safescan.com

20231