

Mode d'emploi

Français

2265

Compteuse de billets de banque



Version imprimée

[Cliquez ici](#) pour ouvrir une version imprimable du manuel dans la langue sélectionnée.

Introduction

Merci d'avoir acheté la compteuse de billets Safescan 2265. Pour une utilisation et un entretien corrects, nous vous recommandons de lire attentivement ces instructions.

Remarque

Si l'équipement devait être modifié de quelque manière que ce soit ou utilisé de manière non conforme au moment de la livraison, le fournisseur de l'équipement ne saurait être tenu responsable des blessures ou des dommages subis par le personnel ou l'équipement. Si les conditions d'utilisation de l'équipement sont modifiées, le fournisseur doit être contacté ou la déclaration de conformité sera invalidée.

Consignes de sécurité

- Placez la machine sur une surface plane et stable.
- Ne placez pas la machine dans des environnements poussiéreux ou sales.
- Utilisez la housse de protection fournie lorsque la machine n'est pas utilisée.
- Ne placez pas la machine à la lumière directe du soleil ou à proximité de sources de chaleur ou de climatiseurs.
- Débranchez toujours le cordon d'alimentation avant d'effectuer tout entretien sur la machine.
- Branchez toujours la machine sur une prise reliée à la terre.
- N'utilisez que le cordon d'alimentation fourni.
- Température de fonctionnement 15-35 °C / 59-95 °F.
- Humidité de fonctionnement 30-80 % H.R.
- N'utilisez pas la machine à l'extérieur.
- N'exposez pas la machine à des liquides.
- Cet appareil contient des pièces en rotation. Ne touchez jamais les pièces mobiles lorsque l'appareil est allumé.
- Assurez-vous qu'aucun corps étranger (pièces de monnaie, trombones, agrafes) ne tombe dans l'appareil, ce qui pourrait bloquer, endommager ou casser des pièces mécaniques et des capteurs, annulant alors la garantie.
- Retirez vos bijoux, nouez les cheveux longs, retirez cravates et autres parties saillantes lorsque vous utilisez la machine.
- Ne démontez jamais la machine.
- Pour éviter les risques de choc électrique, ne touchez pas au cordon d'alimentation avec les mains mouillées.
- Pour éviter les incendies ou les courts-circuits, veuillez débrancher l'appareil si vous souhaitez le déplacer.
- Pour débrancher l'appareil du secteur, veuillez tirer sur la prise mais jamais sur le cordon.

Vue d'ensemble du produit et contenu de la boîte

Avant

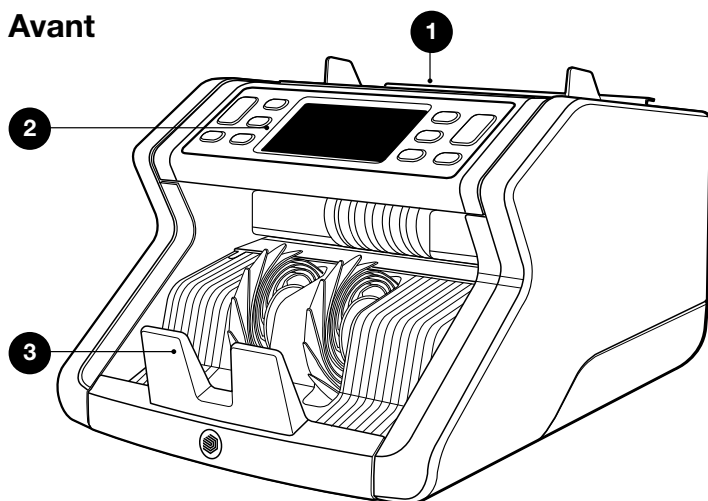

Arrière

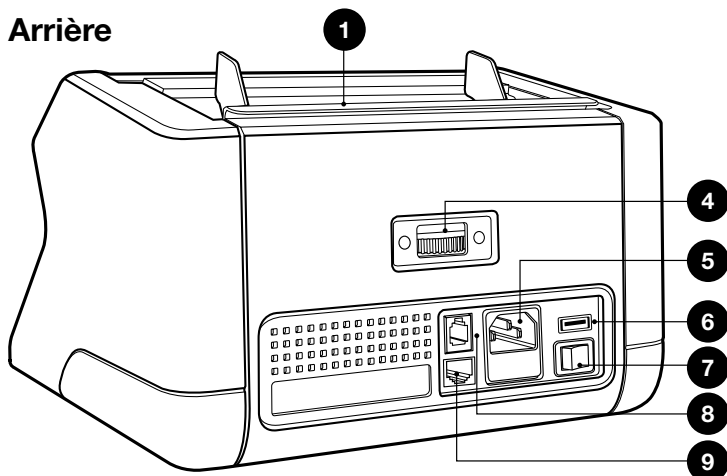

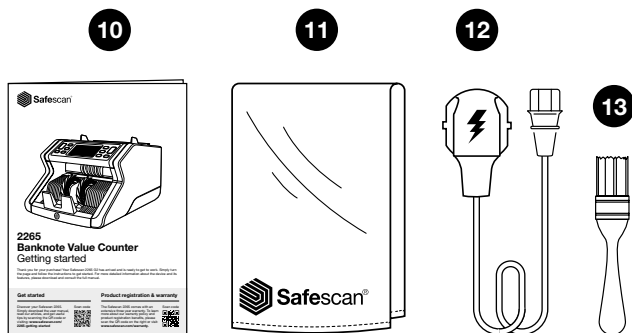

1. Trémie avec guides réglables
2. Affichage / Boutons
3. Empileur
4. Molette de réglage de la trémie
5. Connecteur d'alimentation
6. Port USB
7. Interrupteur Marche/Arrêt
8. Port RJ10 pour la connexion d'une imprimante et du logiciel MCS
9. Port RJ12 pour la connexion d'un écran externe
10. Guide d'installation rapide
11. Housse de protection
12. Cordon d'alimentation
13. Brosse de nettoyage

Installation de votre appareil

1. Retirez le film de protection de l'écran LCD.
2. Branchez le cordon d'alimentation de la machine sur une prise secteur.
3. Allumez la machine à l'aide de l'interrupteur d'alimentation.
4. Le compteur de billets démarre et effectue un autotest au cours duquel le numéro de version du logiciel et le numéro de produit sont affichés. Une fois l'autotest réussi, la machine ouvre l'écran de comptage.

Présentation de l'affichage

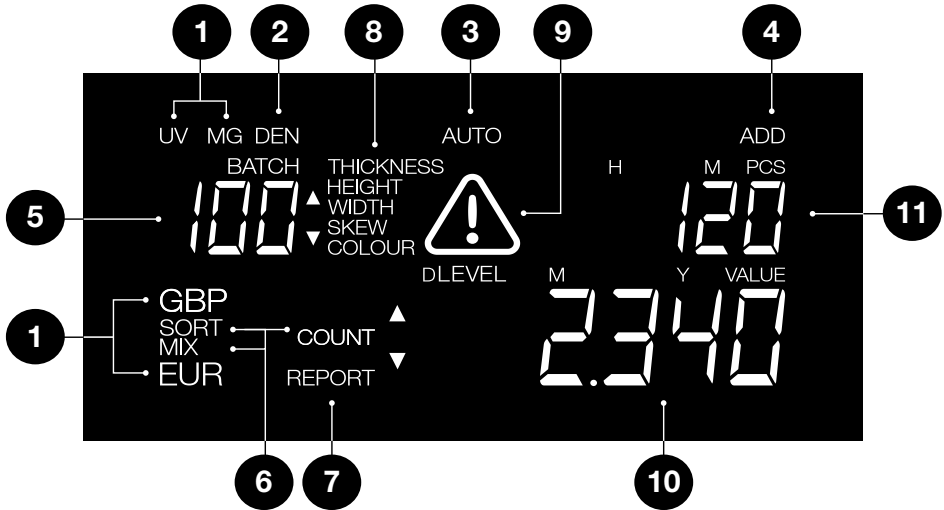





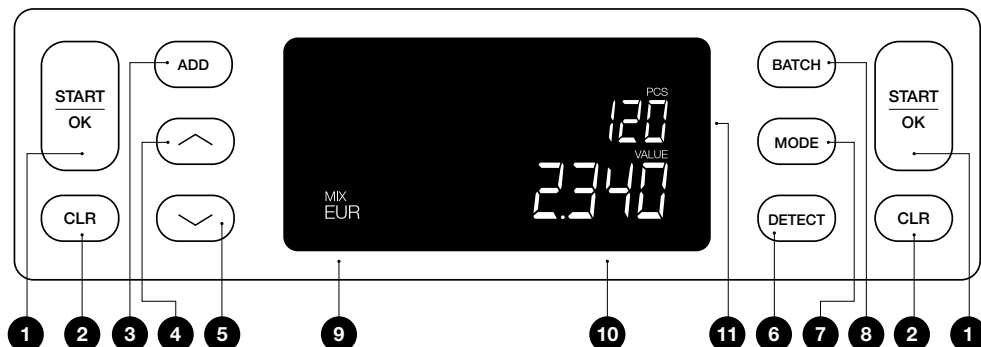



1. Type de détection
2. Indicateur de dénomination (visible en mode Rapport)
3. Démarrage automatique **ON (MARCHE)**
4. Fonction ajouter **MARCHE (ON)**
5. nombre par lot
6. Mode de comptage
7. Fonction rapport **MARCHE (ON)**
8. Raison du problème avec un billet et indicateur du niveau de sensibilité
9. Alerte d'erreur
10. Valeur des billets de banque comptés (uniquement si **EUR** ou **GBP** est sélectionné)
11. Nombre de billets comptés

Boutons et affichage



Boutons

N°	Appui bref	Appui long (3 secondes)
1.	 Démarrer le comptage / Confirmer la sélection du niveau de sensibilité / Confirmer les réglages de la date et de l'heure	Sélectionner le démarrage automa- tique ou manuel
2.	 Effacer le nombre de billets comptés / Retour à l'écran de comptage	Réinitialiser l'appa- reil pour rétablir les réglages par défaut
3.	 Fonction ajouter Marche/Arrêt / Basculer réglages de la date et de l'heure	Régler la date et l'heure
4.	 Augmenter le nombre par lot ou la Sensibilité de 1 unité / Démarrer la boucle de rapport de comptage (petites à grosses coupures, en mode mix uniquement) /	

N°	Appui bref	Appui long (3 secondes)
5.		Diminuer le nombre par lot ou la Sensibilité de 1 unité / Imprimer / Démarrer la boucle de rapport de comptage (petites à grosses coupures, en mode mix uniquement)
6.		Sélectionner le mode de comptage
7.		Sélectionner la devise / le type de détection
8.		Traitement par lot Marche/Arrêt / définir le nombre par lot

Affichage

9.	Sélectionner la devise et le mode de comptage
10.	Valeur totale comptée
11.	Nombre de billets comptés

01. Installation

1. Connectez l'appareil à une prise de courant à l'aide du câble d'alimentation fourni.

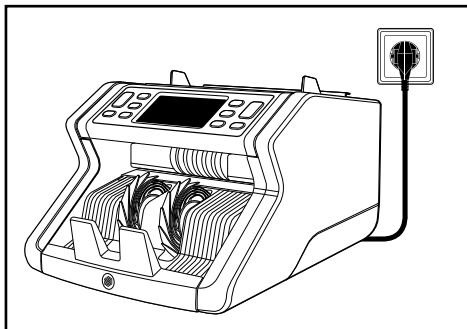

2. Allumez l'appareil à l'aide du bouton situé à l'arrière.

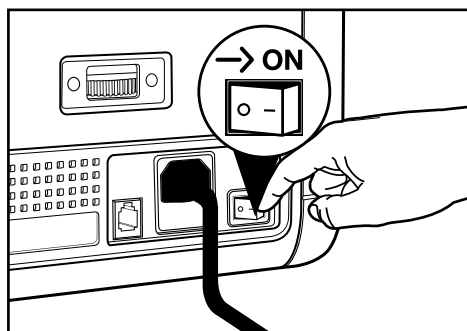

3. Vérifiez les paramètres de la devise et comptez vos billets en suivant les instructions du chapitre : **02. Commencez à compter.**

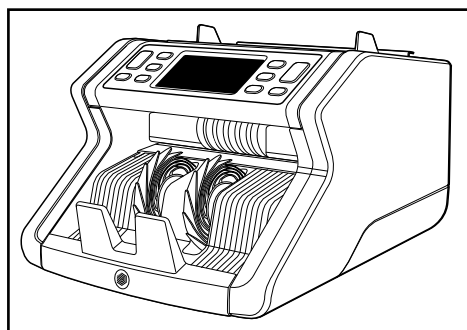

02. Première utilisation

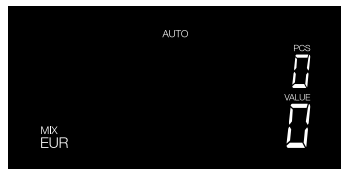

1. Le Safescan 2265 démarre avec les paramètres par défaut suivants :

- A. Devise : **EUR**
- B. Mode de comptage : **MIX**
- C. Démarrage automatique : **MARCHE (ON)**

Remarque : pour basculer sur la devise GBP, appuyez sur [DÉTECTER (DETECT)].

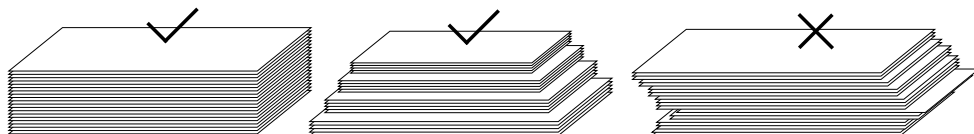

1. Créez une pile ordonnée et compacte de billets de banque et organisez-les du plus petit au plus grand format.

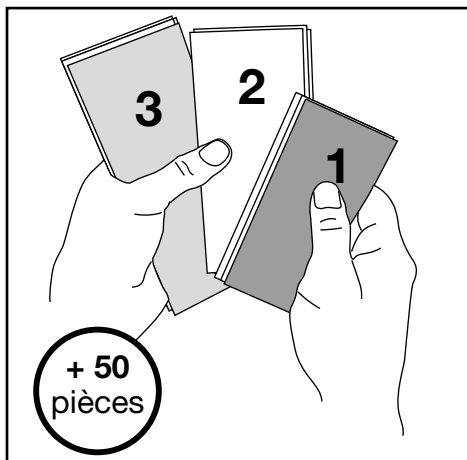

2. Tapotez la pile sur une surface plane et pliez légèrement les billets pour les aligner et les centrer.

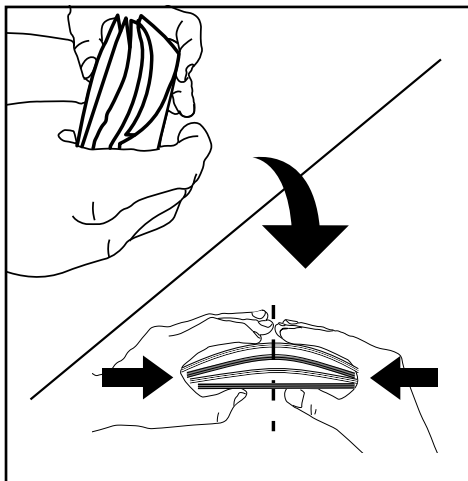

3. Placez la pile sur la trémie, les plus gros billets face vers le haut. Ensuite, poussez doucement les billets de façon verticale pour commencer à compter.

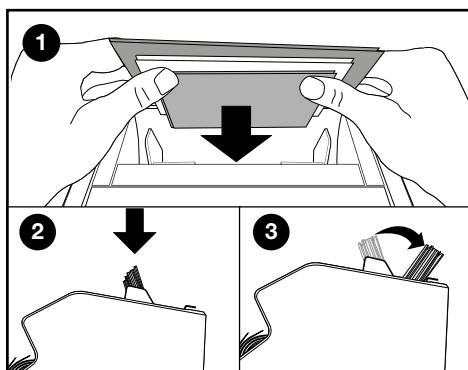

4. Guidez prudemment les billets avec les mains pendant le comptage afin d'éviter qu'ils ne s'inclinent ou ne bougent.

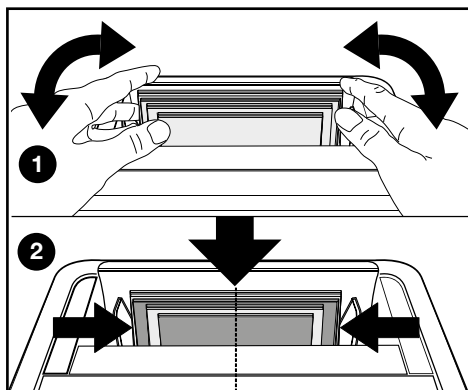

5. Si l'appareil détecte un problème avec un billet de banque, il arrêtera le comptage, émettra un signal sonore et affichera un message d'erreur. L'erreur concerne le dernier billet compté dans l'empileur. Retirez le billet et appuyez sur **[Démarrer (Start)/OK]** pour poursuivre le comptage.

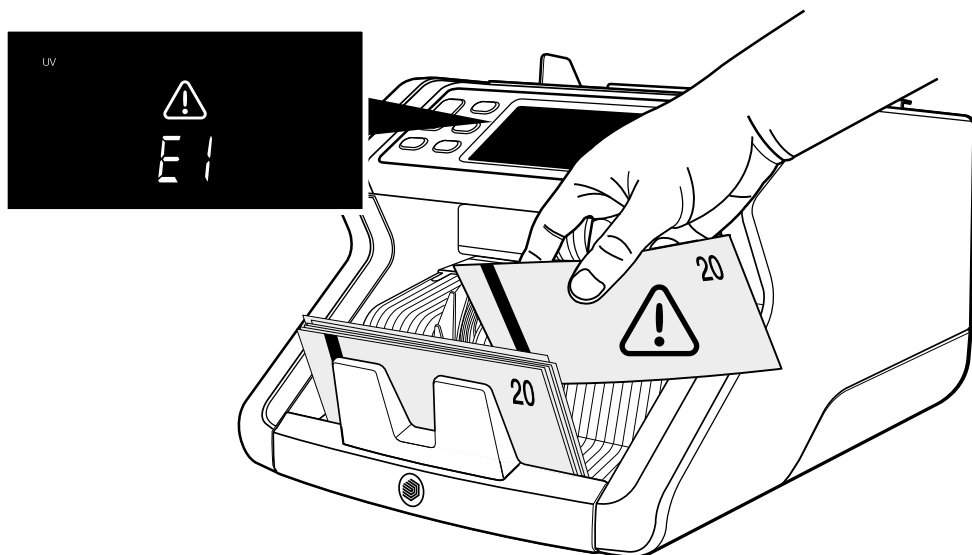

6. Les résultats sont affichés à l'écran après la fin du comptage :
- 1 : Nombre de billets comptés et valeur totale (pour EUR et GBP seulement).
 - 2 : Nombre de billets comptés (pour toutes les devises)

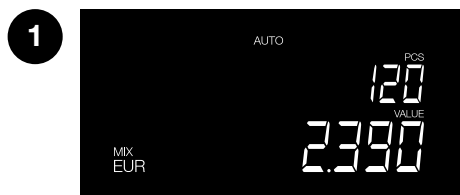

7. Lors du comptage de billets en **EUR** ou en **GBP** (en mode Mix uniquement) :
appuyez sur **[flèche vers le haut]** ou **[flèche vers le bas]** plusieurs fois pour obtenir un rapport de comptage détaillé par dénomination.



10 billets de 5 euros
comptés



3 billets de 100 euros
comptés

Modes de comptage et paramètres de détection

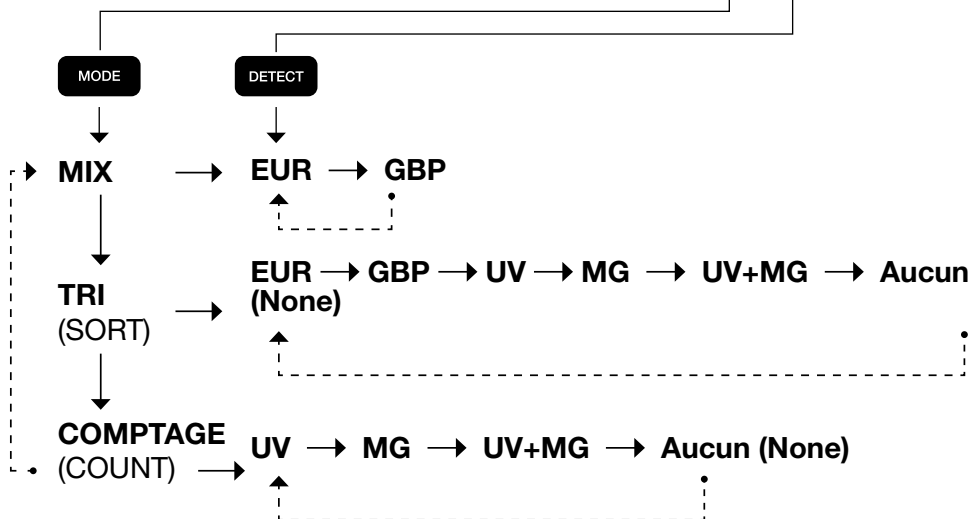
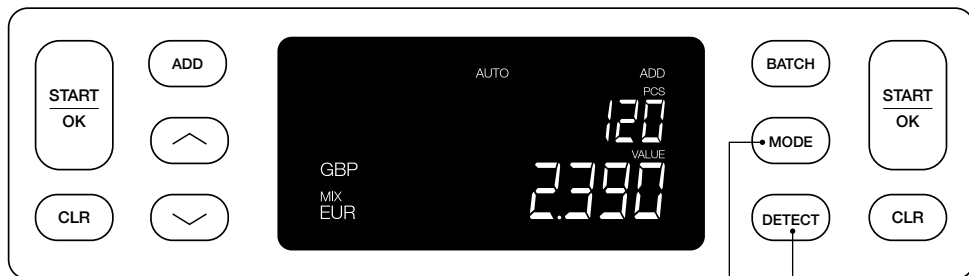

Explication des modes de comptage disponibles

Mode	Fonction principale	Explication du mode
Mix	Compter la valeur et la quantité des billets de banque	Compter le nombre et la valeur des coupures triées et non triées.
Tri	Compter le nombre et la valeur des billets de banque tout en triant les billets de différentes tailles.	Compter la valeur et la quantité des billets de banque triés par dénomination. Les dénominations dont la hauteur ou la largeur diffère de celle du premier billet compté sont rejetées.
Comptage (Count)	Compter le nombre de billets ou de feuilles.	Compter le nombre de billets ou de feuilles sans en vérifier la taille.

Comptage par lot

La fonction Par lot permet de créer des piles égales avec un nombre prédéfini de billets de banque. Le compteur s'arrête lorsque le nombre prédéfini est atteint.

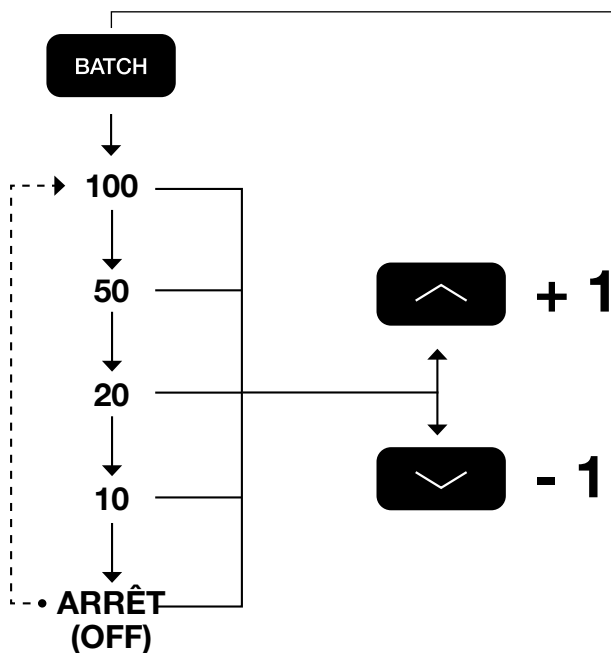
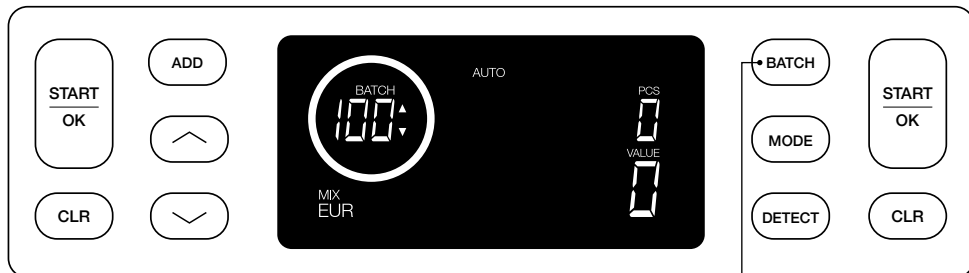

Fonction Ajouter

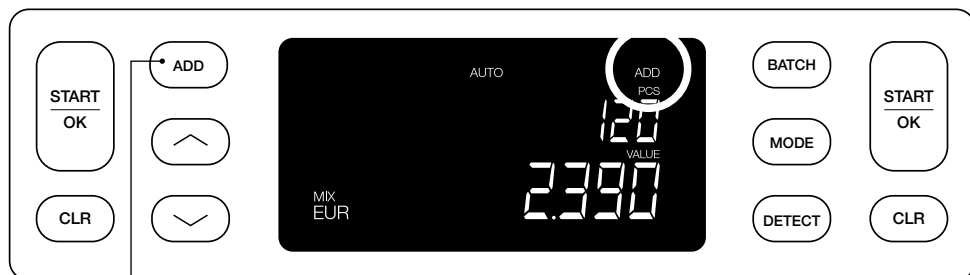

ADD

- **MARCHE (ON)** → Les résultats de comptage sont ajoutés au résultat précédent.
- **ARRÊT (OFF)** → Le résultat du comptage précédent est effacé lorsqu'un nouveau comptage est démarré.

Rapport de comptage et Impression des résultats du comptage (pour EUR & GBP, en mode Mix uniquement)

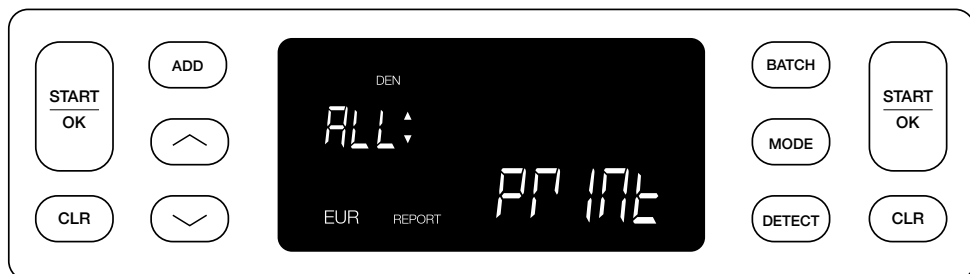
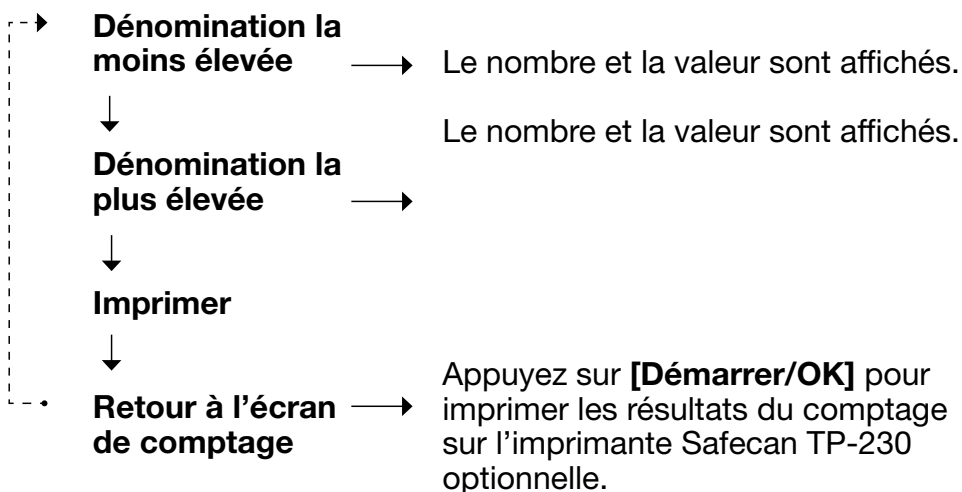
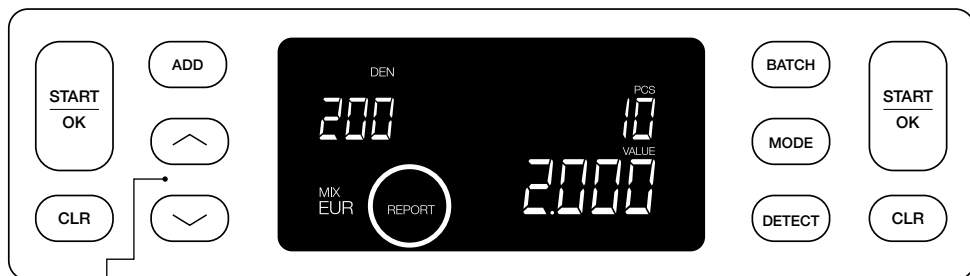





Réglage des paramètres de détection des faux billets

Votre compteuse de billets a déjà été préconfigurée avec les paramètres de détection optimaux pour ce type de compteuse. En de rares occasions, il peut être nécessaire de modifier manuellement la sensibilité d'un ou de plusieurs paramètres de détection des faux billets.

Remarque : Ne modifiez ces paramètres que sur les conseils d'un expert technique de Safescan.

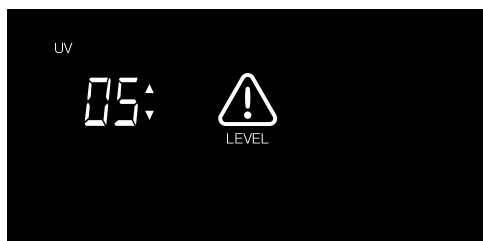

Pour modifier les paramètres de détection :

1. Maintenez le bouton **DETECT** enfoncé pendant 3 secondes pour accéder au mode Paramètres de détection. Le premier paramètre disponible (UV) commence à clignoter. Le paramètre de niveau actuel s'affiche à l'écran.
2. Pour passer à un autre type de détection, appuyez sur  ou  jusqu'à ce que le type de détection souhaité ait été atteint.
3. Appuyez sur le bouton **START/OK** pour modifier le niveau. Les deux flèches à côté du paramètre de niveau actuel vont commencer à clignoter.
4. Appuyez sur les boutons  ou  pour paramétrer un nouveau niveau de détection.
5. Appuyez sur le bouton **START/OK** pour confirmer le niveau de détection et revenir à l'écran de comptage.



Remarque : Appuyez sur **[CLR]** pour annuler et revenir à l'écran de comptage à n'importe quel moment de cette procédure.

Régler la date et l'heure



1. Maintenez le bouton **ADD** enfoncé pendant 3 secondes pour régler la date et l'heure. L'heure actuellement réglée s'affiche. L'élément qui peut être modifié clignote, en commençant par les Heures (H).
2. Appuyez sur le bouton **ADD** pour basculer vers l'élément suivant. La séquence est Heures (H) > Minutes (M) > Jour (D) > Mois (M) > Année (Y).
3. Appuyez sur le bouton  ou  pour augmenter ou diminuer de 1 le paramètre de l'élément sélectionné.
4. Lorsque vous avez terminé, appuyez sur la touche **START/OK** pour enregistrer les paramètres et revenir à l'écran de comptage.



Remarque : Appuyez sur **[CLR]** pour annuler et revenir à l'écran de comptage à n'importe quel moment de cette procédure.

Activation et désactivation du son du bouton et de l'alarme

Par défaut, le son du bouton/de l'alarme est toujours **ACTIVÉ**. Ce son peut toutefois être désactivé.

1. Maintenez le bouton **MODE** enfoncé pendant 3 secondes pour saisir les Paramètres du son. Le paramètre actuel va clignoter.
2. Appuyez sur le bouton  ou  pour basculer entre **ON** et **OFF**.
3. Appuyez sur le bouton **START/OK** pour enregistrer les paramètres et revenir à l'écran de comptage.



Maintenance

Pour garantir un niveau optimal de fonctionnement et de fiabilité de votre appareil, suivez régulièrement les instructions de nettoyage fournies ci-dessous (fréquence recommandée : toutes les 1 ou 2 semaines). Le comptage de billets de banque génère de la poussière susceptible de se retrouver sur les capteurs. Cela peut influencer le bon fonctionnement de l'appareil.

Nettoyage de l'appareil

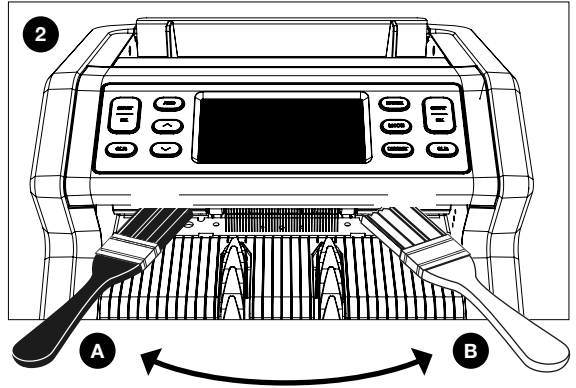
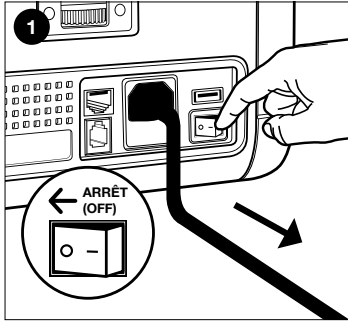

1. Mettez l'appareil hors tension et retirez le cordon d'alimentation.
2. Placez la brosse dans l'ouverture entre la partie supérieure et la partie inférieure. Déplacez la brosse d'un côté à l'autre en veillant à ce qu'elle touche à la fois le haut et le bas.
3. Répétez la procédure pour le côté gauche **(A)** et le côté droit **(B)**.

RECOMMANDATION :

- Nettoyez l'appareil toutes les 1 ou 2 semaines.
- Pour une maintenance optimale, l'utilisation d'un aspirateur pour éliminer la poussière est fortement recommandé.

Cartes de nettoyage (option)

Vous pouvez également utiliser les cartes de nettoyage de compteur de billets de banque Safescan (article n° 152-0663) pour nettoyer les rouleaux et les capteurs magnétiques. Pour plus d'information, reportez-vous à www.safescan.com.

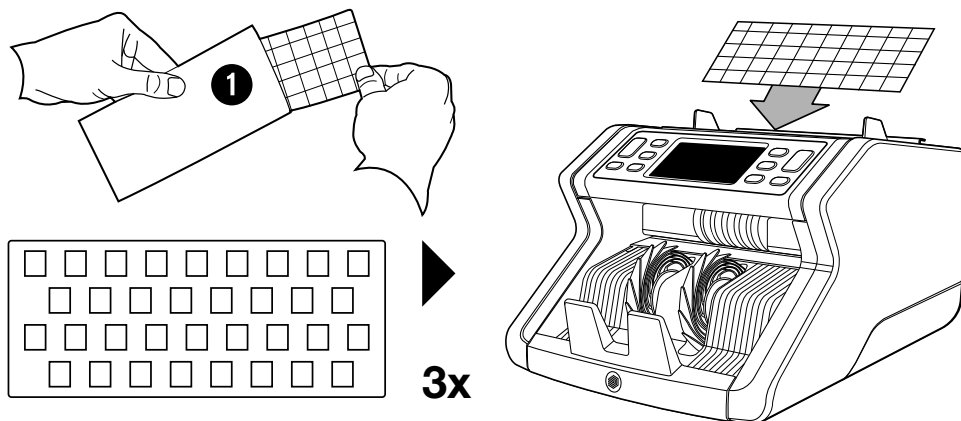

Réglage de l'interstice d'alimentation

Si les erreurs dues à des billets de banque trop épais ou introduits de biais se multiplient, ou si les billets de banque ne sont pas engagés de façon souple dans la machine, il peut s'avérer nécessaire de régler la roulette de réglage de la trémie. Cette roulette contrôle l'écartement d'épaisseur des billets de banque. La position de la roulette de la trémie a été réglée avec précision en usine. En raison de la nature certains billets de banque toutefois, un réglage peut s'avérer nécessaire pour assurer une alimentation optimale.

- Si les billets de banque ne sont pas comptés de façon souple : augmentez l'épaisseur des billets de banque en tournant roulette de réglage dans le sens horaire (-).
- Si des erreurs de comptage comme « épaisseur » (doubles billets) ou « billets de biais se produisent, réduisez l'épaisseur des billets en tournant la roulette de sensibilité dans le sens antihoraire (+).

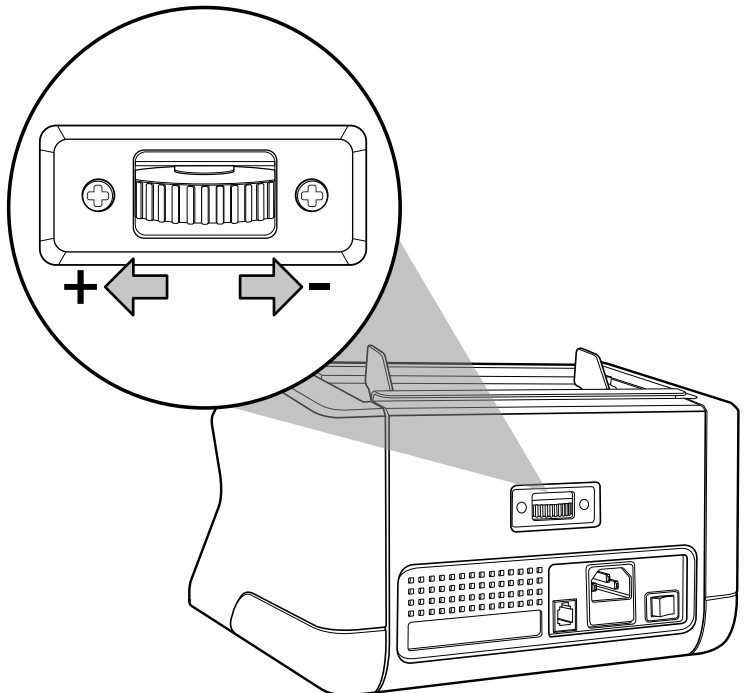

Dépistage des pannes : Aperçu des messages d'erreur

Si la machine n'est pas en mesure de vérifier correctement les caractéristiques de sécurité ou détecte un problème avec un billet de banque, elle va arrêter de compter et afficher un message montrant notamment le type de problème. L'erreur concerne le dernier billet compté dans l'empileur. Les messages suivants sont possibles :

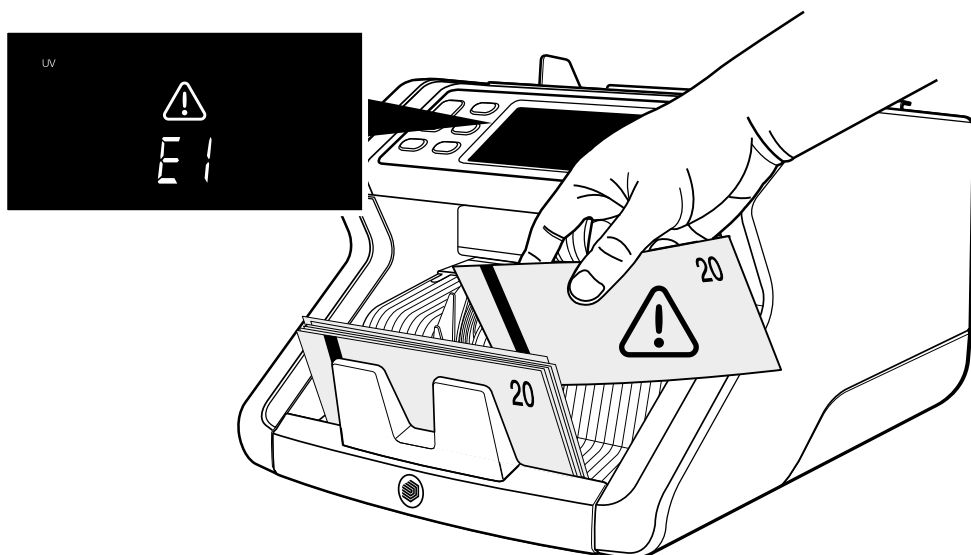

Message d'erreur	Cause	Solution(s)
E1 (UV)	<ul style="list-style-type: none"> - La machine suspecte que le billet de banque est un faux. - Les fonctions UV intégrées des billets de banque peuvent s'affaiblir lorsque le billet vieillit / s'use ou lorsqu'il a par inadvertance été lavé en machine. 	<ul style="list-style-type: none"> - Comptez une nouvelle fois le billet de banque pour voir si le problème persiste. - Assurez-vous que l'appareil n'est pas placé sous une source de lumière forte directe, car cela pourrait perturber les capteurs UV. - Nettoyez les capteurs et éliminez toute la poussière qui pourrait avoir accidentellement bloqué les capteurs. - Si le billet de banque est authentique, abaissez le niveau de sensibilité UV et recomptez le billet de banque.

Message d'erreur	Cause	Solution(s)
E2 (MG)	<ul style="list-style-type: none"> - La machine suspecte que le billet de banque est un faux. - On sait que certaines devises présentent des caractéristiques MC très faibles dans la dénomination de certains billets de banque, qui sont presque impossibles à détecter. - Aucune caractéristiques MG n'est même intégrée dans certaines devises. 	<ul style="list-style-type: none"> - Comptez une nouvelle fois le billet de banque pour voir si le problème persiste. - Nettoyez les capteurs magnétiques avec une carte de nettoyage de billets de banque. - Si le billet de banque est authentique, abaissez le niveau de sensibilité MG et recomptez le billet de banque.
E3 (épaisseur)	<ul style="list-style-type: none"> - L'épaisseur mesurée n'est pas conforme à ce qui est attendu d'un billet de banque. - La machine suspecte que le billet de banque est un faux. - Deux billets de banque peuvent être collés l'un à l'autre. 	<ul style="list-style-type: none"> - Vérifiez à nouveau la qualité du papier du billet refusé. - Séparez les billets de banque s'ils sont collés entre eux.

Message d'erreur	Cause	Solution(s)
E4 (hauteur)	<ul style="list-style-type: none">- La hauteur est différente de celle du premier billet de banque compté (mode tri uniquement).- La hauteur ne correspond pas à la dénomination (paramètre de devise EUR et GBP uniquement).- Le billet de banque peut être déchiré, plié ou endommagé.	<ul style="list-style-type: none">- Triez les billets de banque par dénomination si vous comptez en mode « tri ».- Introduisez toujours les billets au centre de la trémie, utilisez les guides de la trémie pour centrer les billets.- Lorsque vous comptez des billets en polymère, ces derniers peuvent être vus comme « incomplets » en passant les capteurs de mesure de la hauteur en raison de la présence d'une fenêtre dans le billet. Comptez une nouvelle fois le billet de banque pour voir si le problème persiste.

Message d'erreur	Cause	Solution(s)
E5 (largeur)	<ul style="list-style-type: none">- La largeur ne correspond pas à la dénomination (paramètre de devise EUR et GBP uniquement).- Le billet de banque peut être déchiré, plié ou endommagé.	<ul style="list-style-type: none">- Introduisez toujours les billets au centre de la trémie, utilisez les guides de la trémie pour centrer les billets.- Lorsque vous comptez des billets en polymère, ces derniers peuvent être vus comme « incomplets » en passant les capteurs de mesurage de la largeur en raison de la présence d'une fenêtre dans le billet. Comptez une nouvelle fois le billet de banque pour voir si le problème persiste.

Message d'erreur	Cause	Solution(s)
E6 (de biais)	- Les billets de banque ne sont pas introduits directement dans la machine.	- Veillez à ce que les billets de banque sont placés correctement. Utilisez les guides de la trémie pour centrer les billets de banque. Lorsque vous devez compter une grosse pile de billets de banque, guidez également ces derniers avec les mains pendant le comptage.
E7 (couleur) (EUR, GBP uniquement)	- La couleur détectée ne correspond pas à la dénomination.	- Comptez une nouvelle fois le billet de banque pour voir si le problème persiste. Si c'est le cas, il est possible que le billet soit contrefait. - Assurez-vous que le devise correcte a été sélectionnée.

Message d'erreur	Cause	Solution(s)
La détection du format ne fonctionne pas.	<ul style="list-style-type: none">- Tous les billets de banque dans la devise compté sont de la même hauteur (p. ex. USD, CHF, CAD, AUD, HUF).- La différence de hauteur entre les différentes dénominations peut être trop faible pour être détectée (minimum 5 mm)	
EA0 ~ EA5 erreurs au démarrage	Assurez-vous qu'il n'y a aucun billet de banque dans l'empileur (erreur EA2) et/ou qu'aucun billet de banque ou autre objet ne bloque une partie interne de la machine. Si le message d'erreur subsiste, prenez contact avec l'assistance technique de Safescan.	

Si un problème / une erreur persiste après plusieurs tentatives de comptage du billet de banque et que vous vous êtes assuré que les réglages de la machine étaient corrects et la qualité du billet de banque acceptable, il se peut que votre billet de banque soit un faux. Présentez le billet à votre banque pour le faire évaluer officiellement.

Caractéristiques techniques

Devises acceptées :	EUR, GBP, toutes les devises
Modes de comptage :	Mix (EUR, GBP) Tri (Sort) (EUR, GBP, toutes les devises) Comptage (Count) (toutes les devises)
Vitesse de comptage :	1200 billets/minute
Fonctions de détection des billets :	fonction UV, fonction MG, couleur, dimensions (hauteur, largeur), épaisseur
Formats de billets acceptés :	50 x 110 mm ~ 90 x 180 mm
Contenance de la trémie :	150 billets de banque
Capacité de l'empileuse :	220 billets de banque
Alimentation :	220-240 V CA / 50-60 Hz.
Consommation d'énergie :	max. 60 W
Dimensions :	29,5 x 25 x 18,4 cm / 11,6 x 9,8 x 7,2 pouces
Poids :	5,8 kg / 12,8 lbs
Température de fonctionnement :	0 ~ 40 °C

Assistance technique

Veuillez tout d'abord visiter notre centre de support en ligne - allez sur **support.safescan.com** et sélectionnez « Compteuses de billets ».

Vous avez des questions ou besoin d'assistance ? Notre équipe d'assistance est disponible par téléphone pendant les heures de bureau (fuseau horaire GMT +1) ou par e-mail et se fera un plaisir de répondre à toutes vos questions liées à l'utilisation de votre appareil Safescan. Pour plus d'informations, visitez le site internet **www.safescan.com**.

Lorsque vous appelez ou envoyez un e-mail à notre centre d'assistance, vérifiez que vous disposez toujours des informations suivantes à portée de main : le numéro de modèle, le numéro de série (reportez-vous à l'autocollant situé en bas de l'appareil), le numéro de version du logiciel (affiché au démarrage de l'appareil) et la date d'achat.

Numéro de série



Numéro de version du logiciel

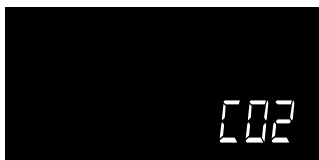

Garantie

Visitez le site **www.safescan.com/warranty** pour connaître les procédures de garantie.

CE Ce produit est conforme aux exigences essentielles et aux autres dispositions pertinentes des directives européennes en vigueur. La déclaration de conformité (DC) est disponible sur **www.safescan.com**.



Apportez l'appareil dans un centre de recyclage si vous voulez vous en débarrasser. Ne mettez jamais aucun appareil électronique au rebut avec les déchets ménagers.

Safescan[®]

Safescan B.V.
PO Box 7067, 2701AB Zoetermeer, Pays-Bas
Conçu en Europe - Fabriqué en Chine
www.safescan.com
© 2023 Safescan. Tous droits réservés
SAFESCAN® est une marque déposée

www.safescan.com

20231