

Käyttöohje

Suomi

2210 / 2250
Setelilaskuri

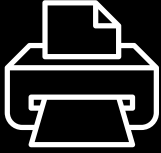

Tulostettava versio

[Napsauta tästä](#) avataksesi tulostettavan version käyttöohjeesta valitulla kielellä.

Johdanto

Kiitos, että ostit Safescan 2200 -sarjan setelilaskurin. Tämä käyttöohje auttaa sinua pääsemään alkuun Safescan-setelilaskurin käytössä, ja siinä selostetaan laitteen asennus ja käyttö vaiheittain. Suosittelemme, että luet nämä käyttöohjeet huolellisesti ennen laitteen käyttöä.

Pakkauksen sisältö

Vähittäismyyntipakkaus sisältää seuraavat tuotteet:

- Safescan 2210 / 2250 -setelilaskuri
- Virtajohto/-johdot*
- Huoltopakkaus
- Käyttöohje

Tuote

Edestä

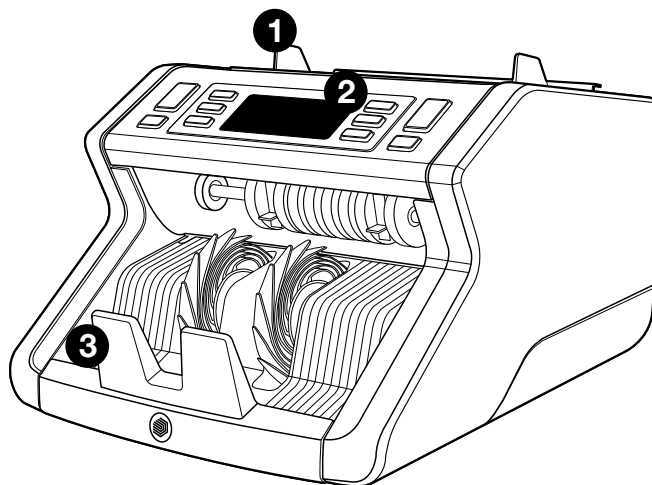

- | | |
|-------------------------------------|---|
| 1. Suppilo säädettävillä ohjaimilla | 5. Virtakatkaisin |
| 2. Etupaneeli (näyttö/painikkeet) | 6. Suppilon säätöpyörä |
| 3. Pinoamislaitte | 7. RJ12-portti ulkoisen näytön liittämää varten |
| 4. Virtaliitäntä | |

Takaa

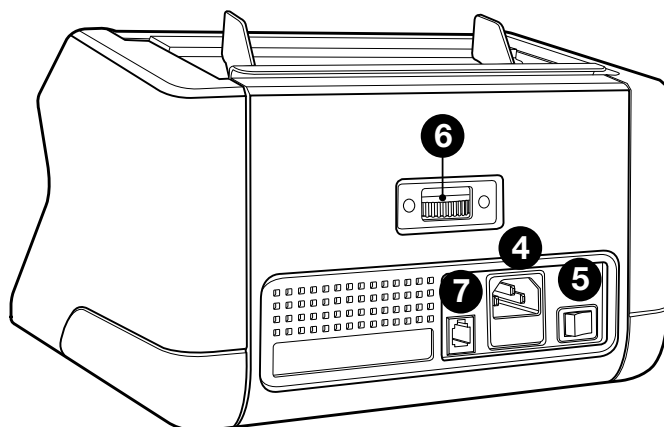

Suomi

8. Virtajohto/-johdot*

9. Huoltopakkaus

* Mallista / maamäärityksestä riippuen

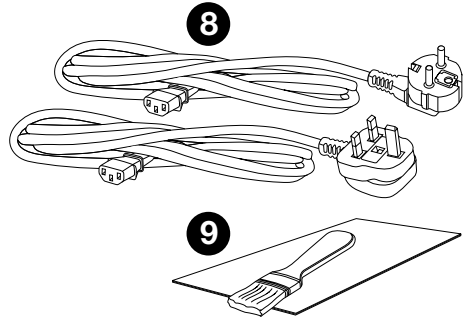

Saatavana olevat lisävarusteet

Safescan-puhdistuskortit
setelilaskureihin (20 kortin pakka),
osa numero 136-0546.

Katso lisätietoja osoitteesta
www.safescan.com

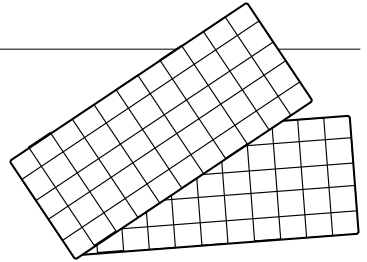

SAFESCAN 2210 / 2250: Ominaisuudet

Setelin ominaisuuksien tunnistus

	UV-ominaisuudet	MG-ominaisuudet	UV- ja MG-ominaisuudet	KOKO (korkeus)
Safescan 2210	•	—	—	•
Safescan 2250	•	•	•	•

Painikkeet ja käyttö

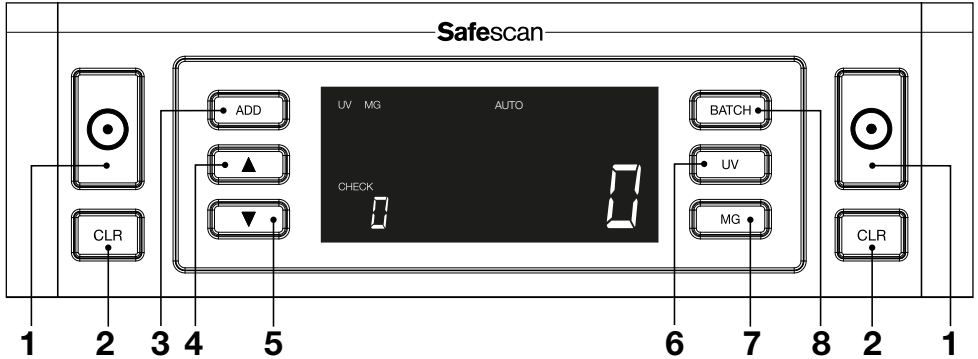

Lyhyt painallus	Pitkä painallus (3 sekuntia)
1. Aloita laskeminen / Vahvista herkkyytason valinta	Valitse automaattinen tai manuaalinen käynnistys
2. Nollaa laskettujen seteleiden määrä	Palauta laitteen oletusasetukset
3. Add (Lisää) -toiminto päälle/pois	Siirry paksuusherkkyyden säätövalikkoon
4. Suurena syötettävää arvoa 1:llä	
5. Pienennä syötettävää arvoa 1:llä	
6. UV-toiminnon tunnistus päälle/pois	Mene UV-herkkyytason säätövalikkoon
7. Safescan 2210 Valitse automaattinen tai manuaalinen käynnistys Safescan 2250: MG-toiminnon tunnistus päälle/pois	Mene MG-herkkyytason säätövalikkoon (Safescan 2250)
8. Erätoiminto päälle/pois / aseta eränumero	Mene setelin korkeuden herkkyytason säätövalikkoon

Näin pääset alkuun

1. Aseta laite tasaiselle ja vakaalle pinnalle.

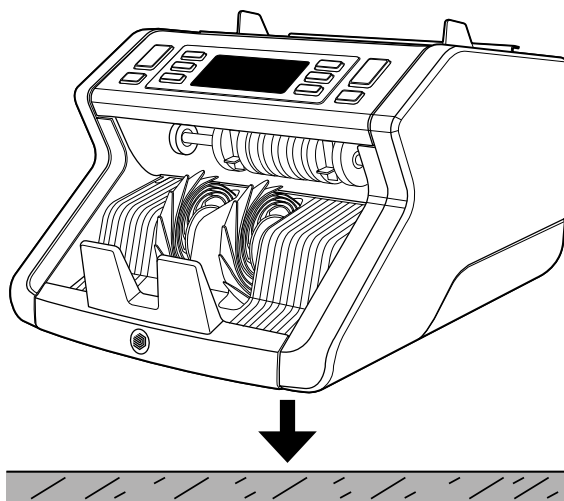

2. Liitä setelilaskuri pistorasiaan mukana tulleella virtajohdolla.

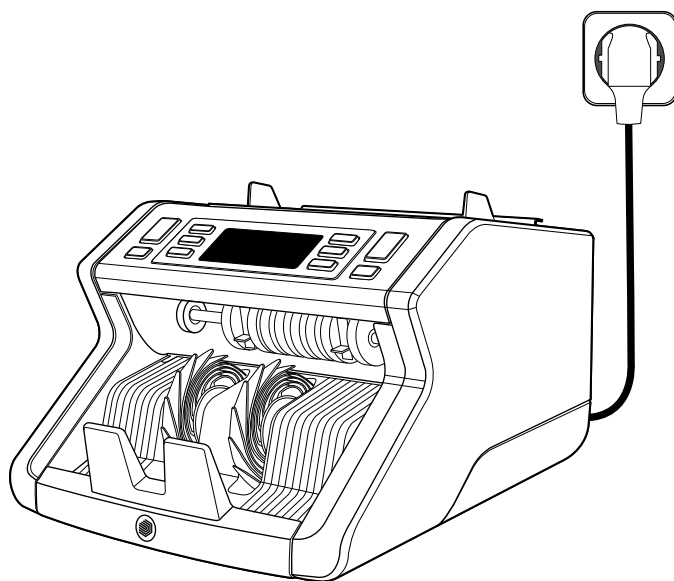

3. Käynnistä setelilaskuri kääntämällä takana oleva virtakatkaisin ”1”-asentoon.

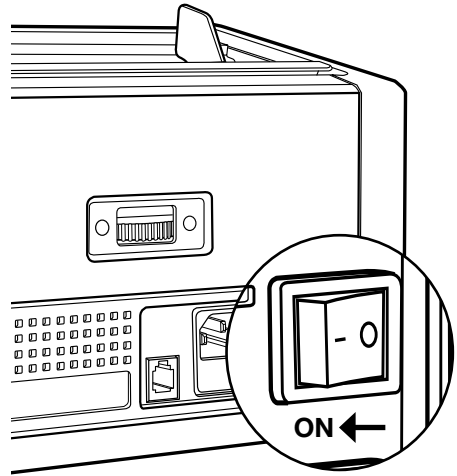

4. Setelin ominaisuuksien tunnistuksen oletusasetukset:
Safescan 2210: UV, 2250:
UV ja MG. Nämä voi kytkeä
päälle tai pois painamalla UV-
ja/tai MG*-painiketta.

(* Vain Safescan 2250)

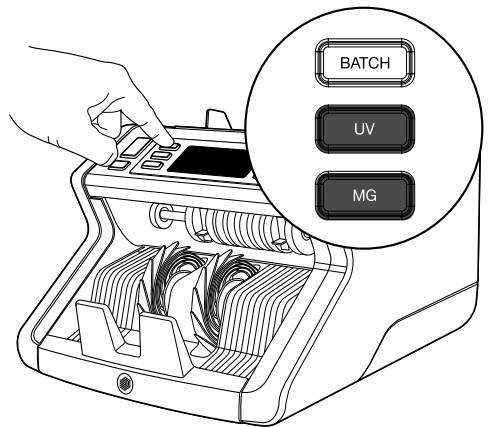

Valmiina laskentaan

Kone on nyt valmiina peruslaskentaan. Tarkemmat asetukset kuvaillaan tämän ohjeen seuraavissa luvuissa.

Seteleiden laskenta

1. AUTOMAATTINEN/MANUAALINEN KÄYNNISTYS.

Oletusasetus on **“AUTO”** (automaattinen) - kone aloittaa laskennan, kun setelit on asetettu suppiloon. Voit valita, haluatko koneen aloittavan laskennan automaattisesti vai manuaalisesti (laskenta alkaa **[START]**-painikkeen painamisen jälkeen).

Safescan 2210: paina **AUTO**-painiketta ottaaksesi automaattikäynnistyksen käyttöön tai poistaaksesi sen käytöstä. Tämä näkyy näytöllä.

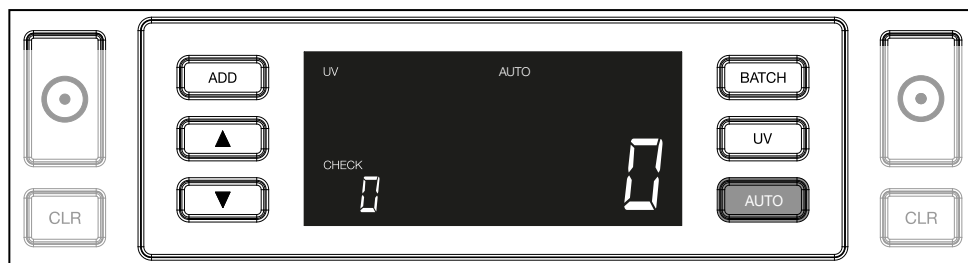

Safescan 2250: paina **START**-painiketta kolmen sekunnin ajan ottaaksesi automaattikäynnistyksen käyttöön tai poistaaksesi sen käytöstä.

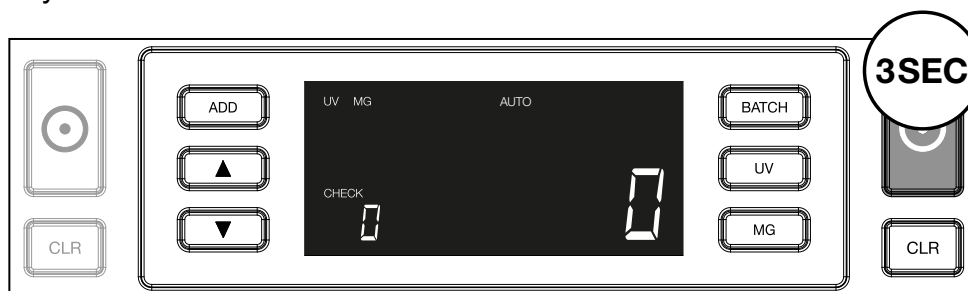

2. Aloita setelien laskenta asettamalla setelit suppilon keskelle kuvassa 1 näkyvällä tavalla ja kääntämällä ne sitten toisin päin kuvassa 2 näkyvällä tavalla. Käytä suppilon ohjaimia seteleiden pitämiseen keskellä.

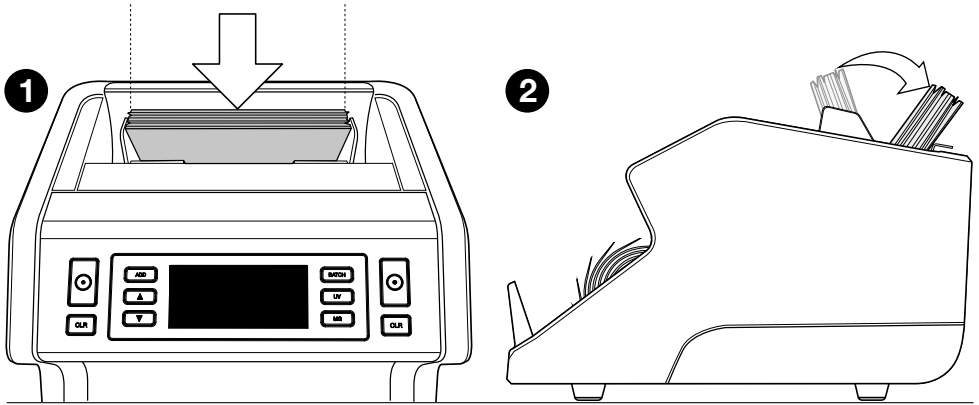

Huomaa Setelit on lajiteltava nimellisarvon mukaan ennen laskentaa.

3. Seteleiden määrä näytetään selvästi laskennan valmistuttua.

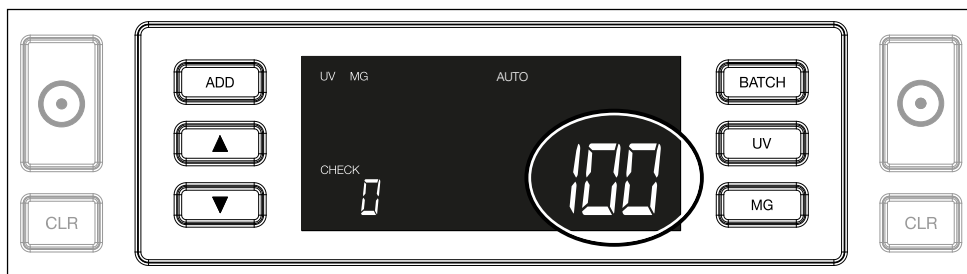

4. Kun lasket toisen setelipinon tai ensimmäisen pinon uudelleen, edellisen laskennan setelimäärä näkyy näytöllä **CHECK**-tekstin alla. Voit nollata tämän määrän **CLR**-painiketta painamalla.

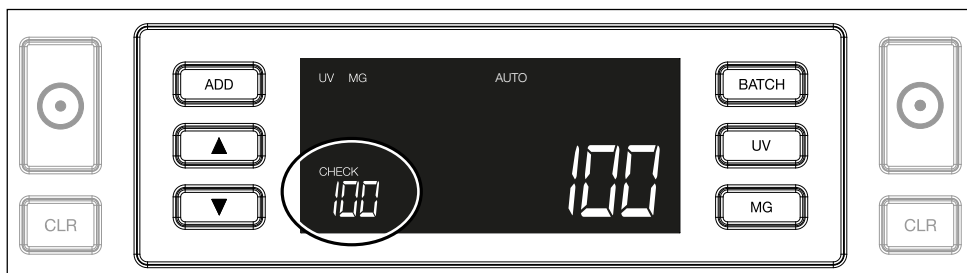

Virheilmoitus laskennan aikana

Jos laite tunnistaa seteliin liittyvän ongelman, se keskeyttää laskennan ja näyttää selvän viestin, jossa mainitaan ongelman tyyppi. Virhe koskee viimeksi laskettua seteliä pinoamislaitteessa. Mahdollisia viestejä ovat seuraavat:

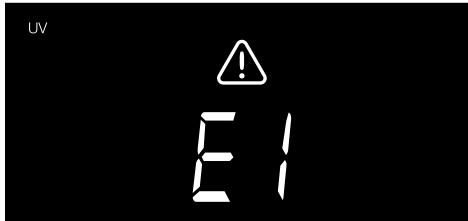

UV-ominaisuuksiin liittyvä ongelma.

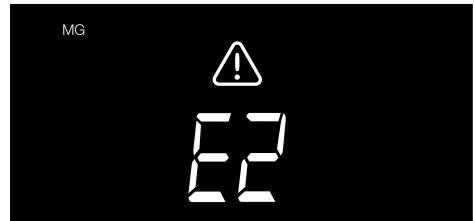

Magneettisiin ominaisuuksiin liittyvä ongelma (vain Safescan 2250 -mallissa)

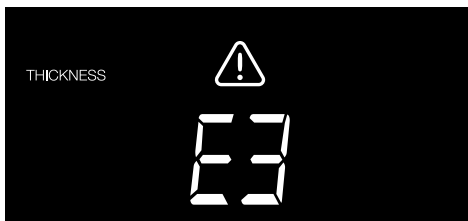

On havaittu seteli, jonka leveys poikkeaa muista, tai 2 seteliä on ehkä tarttunut yhteen ("kaksinkertaisen setelin tunnistus")

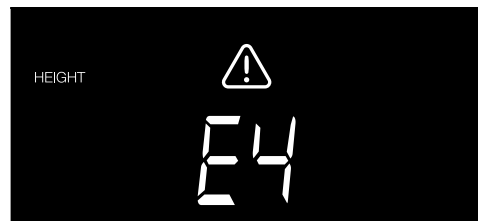

On havaittu seteli, jonka korkeus poikkeaa ensin lasketusta (ero vähintään 5 mm)

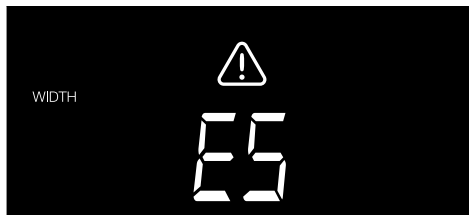

On havaittu seteli, jonka leveys poikkeaa ensin lasketusta ("puolikkaan setelin tunnistus")

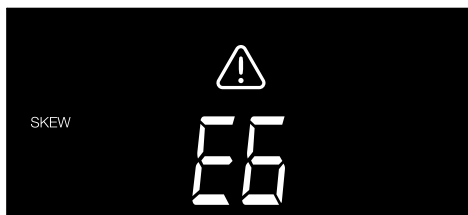

Seteli on kulkenut laitteen läpi vinossa asennossa (sitä ei ole syötetty laitteeseen suorassa).

Katso lisätietoja luvusta "Vianmääritys"

Poista epäilyttävä seteli - se on viimeksi laskettu seteli pinoamislaitteessa - ja jatka laskentaa painamalla START-painiketta.

Lisää- ja erä-toiminnot

1. ADD (LISÄÄ)

ADD (LISÄÄ)-toiminto mahdollistaa kumulatiivisen laskennan. Kun poistat lasketun setelipinon ja lisäät tilalle uuden, nämä määrät lisätään kokonaismäärään. Toiminnon voi ottaa käyttöön painamalla **ADD** (lisää) -painiketta. Näytön merkkivalo syttyy.

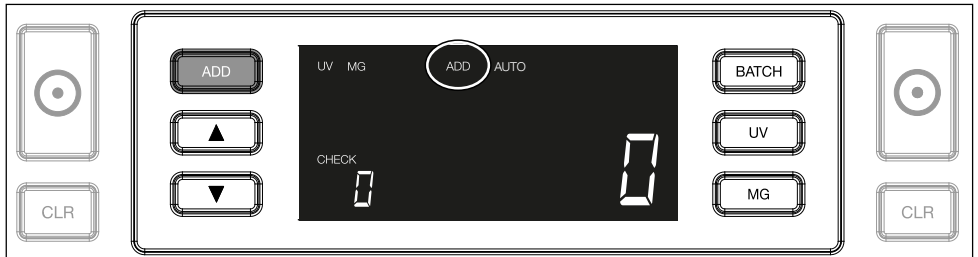

2. ERÄ

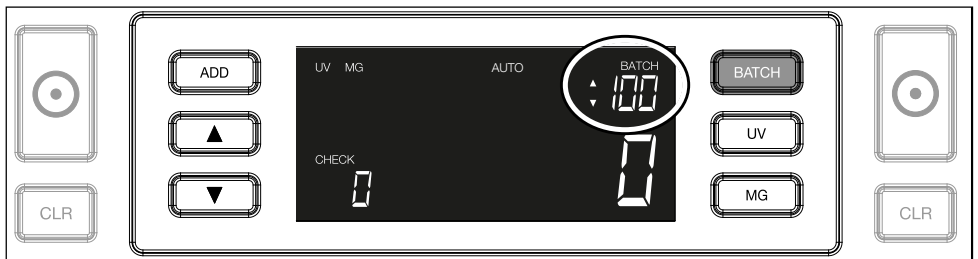

ERÄ-toiminnon avulla voit tehdä yhtä suuria pinoja, joissa on jokaisessa enalta määritetty setelimäärä. Laskuri lopettaa laskennan, kun asetettu erien määrä on saavutettu. Voit asettaa erien määrän seuraavasti:

2.1 Ota toiminto käyttöön painamalla **BATCH** (erä) -painiketta. Näytölle syttyy merkkivalo, johon sisältyy kaksi vilkkuvaa nuolta.



- 2.2.** Selaa ennalta määritettyjä erien määriä painamalla **BATCH**-painiketta uudelleen. Järjestys on seuraava: 100 > 50 > 20 > 10 > Erä pois.



- 2.3.** Käytä nuolinäppäimiä erien määrän suurentamiseen tai pienentämiseen yhdellä, alkaen näytöllä näkyvästä määrästä. Kun näytöllä näkyy luku "100", voit siirtyä lukuihin 101, 102 jne. painamalla -näppäintä ja lukuihin 99, 98 jne. painamalla -näppäintä.



- 2.4.** Vahvista erien määrä painamalla **START**-painiketta. Tämän jälkeen asetettu erien määrä jää näkyviin näytölle.

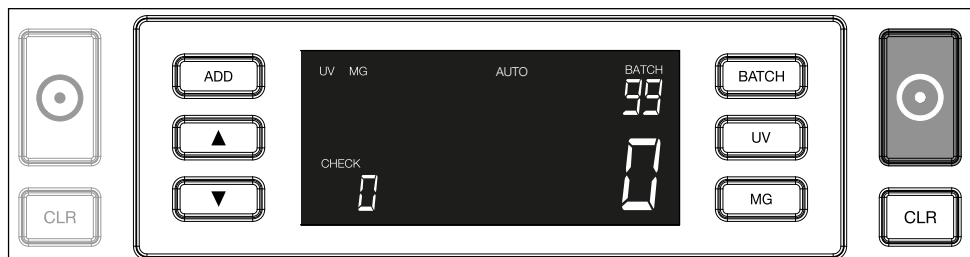

Väärennysten tunnistusasetusten säätäminen

Setelilaskuriisi on jo määritetty optimaaliset väärennysten tunnistusasetukset. Joskus harvoin voi olla tarpeen säätää yhden tai useamman väärennysten tunnistusasetuksen herkkyyttä manuaalisesti.

Huomaa: Säädä asetuksia vain, kun Safescanin tekninen asiantuntija neuvoo tekemään niin.

Tunnistustoimintojen herkkyyttä voidaan säätää valikon avulla. Seuraavat asetukset voidaan määrittää:

1. UV

UV-painikkeen painaminen kolmen sekunnin ajan aktivoi UV-herkkyystason valikon. Näytöllä näkyy oletustaso, mukaan lukien 2 vilkkuvaa nuolta. Katso säätömenettely kohdasta (5).

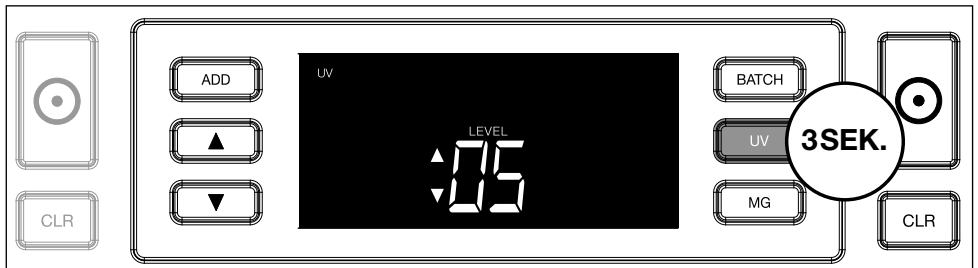

2. MG

Vain Safescan 2250: MG-painikkeen painaminen kolmen sekunnin ajan aktivoi MG-herkkyystason valikon.

Näytöllä näkyy oletustaso, mukaan lukien 2 vilkkuvaa nuolta. Katso säätömenettely kohdasta (5).



3. Korkeus

BATCH-painikkeen painaminen kolmen sekunnin ajan aktivoi

HEIGHT (korkeus) -herkkyystason valikon. Näytöllä näkyy oletustaso, mukaan lukien 2 vilkkuvaa nuolta. Katso säätömenettely kohdasta (5).

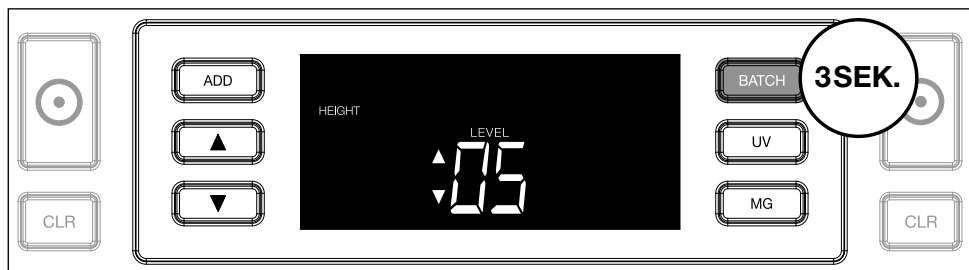

4. Paksuus

Paina **ADD**-painiketta kolmen sekunnin ajan aktivoitaksesi THICKNESS (paksuus) -herkkyystason valikon. Näytöllä näkyy oletustaso, mukaan lukien 2 vilkkuvaa nuolta. Katso säätömenettely kohdasta (5).

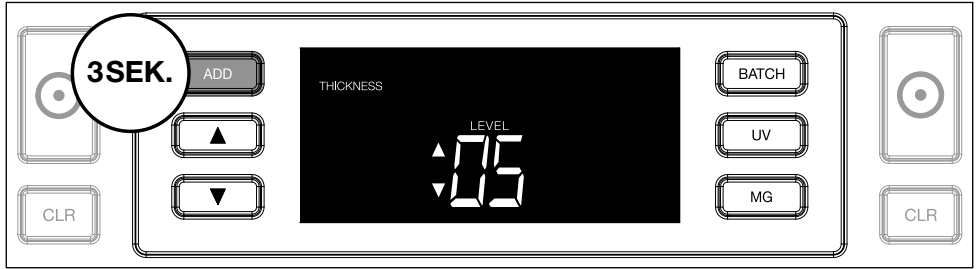

5. Tason säätäminen

Säädä herkkyystaso korkeammaksi tai matalammaksi nuolinäppäimillä.

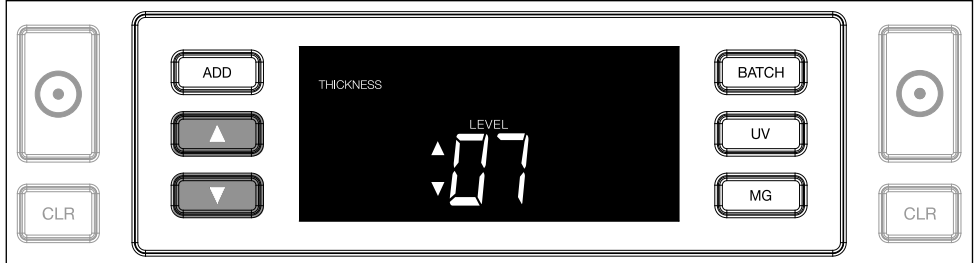

6. Vahvista valinta

Vahvista asetettu taso painamalla START-painiketta.

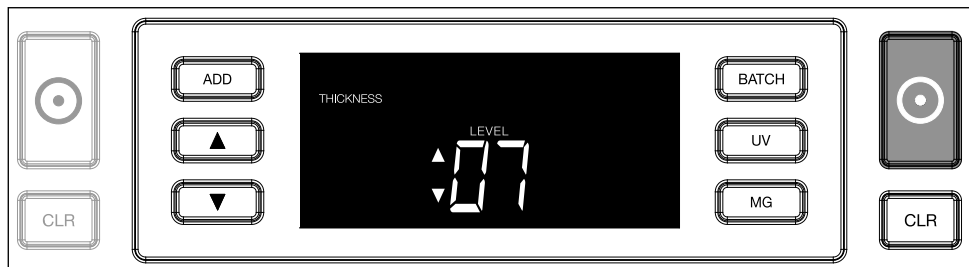

Tehtaan oletusasetusten palauttamien

Palauta tehtaan oletusasetukset seuraavasti: Paina ja pidä pohjassa **[CLR]**-painiketta. Laitteesta kuuluu "piippaus" vahvistukseksi siitä, että tehtaan oletusasetukset on palautettu.

Polymeerisetelien laskenta, joissa on suuria läpinäkyviä osia (koskee laiteohjelmistoversiota D08 / U08 tai uudempaa)

Joissakin polymeeriseteleissä on suuria läpinäkyviä alueita, esimerkiksi eräissä **AUD-**, **CAD-**, **SCT-** ja **NIR-**valuuttojen nimellisarvoissa. Näiden läpinäkyvien alueiden sijainnin vuoksi laitemalli 2210/2250 ei välttämättä aina laske näitä seteleitä oikein ja siinä näkyy laskennan aikana viesti **E4 (korkeusvirhe) tai E5 (leveysvirhe)**.

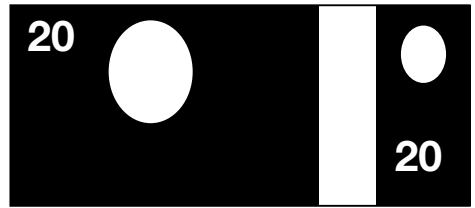

Jotta polymeeriseteleitä, joissa on suuria läpinäkyviä alueita, voidaan laskea jatkuvasti ja virheettömästi, korkeuden ja leveyden (puolikkaan setelin) tunnistus voidaan poistaa käytöstä.

Poista korkeuden ja leveyden tunnistus käytöstä painamalla nuoli alas -painiketta  kolmen sekunnin ajan. Laite antaa kolme äänimerkkiä ja näytölle tulee viesti **"HEIGHT OFF"** (korkeus pois päältä).

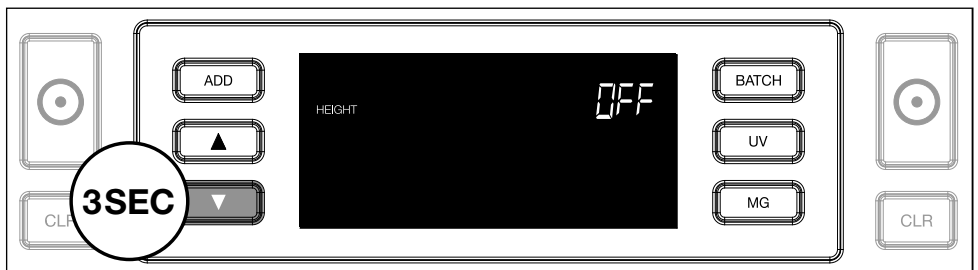

Huomaa, että tällä asetuksella laite ei pysty havaitsemaan erikorkuisia ja/tai -levyisiä seteleitä, kun ne sisältyvät laskettavaan pinnoon.

Voit ottaa koon tunnistuksen uudelleen käyttöön painamalla nuoli alas -painiketta  kolmen sekunnin ajan. Laite antaa kolme äänimerkkiä ja näytölle tulee viesti **"HEIGHT ON"** (korkeus päällä).

Risoluzione dei problemi

Ongelma	Syy	Ratkaisu(t)
E1 (UV) -virheilmoitus	<ul style="list-style-type: none"> - Seteliä epäillään väärennökseksi. - Seteleihin integroidut UV-ominaisuudet voivat heikentyä, jos seteli on vanha / paljon käytetty tai jos se on vahingossa pesty pyykin mukana. 	<ul style="list-style-type: none"> - Laske seteli uudelleen tarkistaaksesi, vieläkö ongelma toistuu. - Varmista, ettei laite ole minkään voimakkaan suoran valonlähteen alapuolella, koska se voisi häiritä UV antureita. - Puhdista anturit ja poista pöly, joka on saattanut tukkia anturit. - Jos seteli on todellisuudessa aito, pienennä UV-herkkyystasoa ja laske seteli uudelleen.
E2 (MG) -virheilmoitus	<ul style="list-style-type: none"> - Seteliä epäillään väärennökseksi. - Joidenkin valuuttojen MG-ominaisuudet tiedetään hyvin heikoiksi joidenkin nimellisarvojen osalta, mitä on lähes mahdotonta havaita. - Joihinkin valuuttoihin ei välttämättä ole integroitu lainkaan MG-ominaisuuksia. 	<ul style="list-style-type: none"> - Laske seteli uudelleen tarkistaaksesi, vieläkö ongelma toistuu. - Puhdista magneettianturit seteleiden puhdistuskortilla. - Jos seteli on todellisuudessa aito, pienennä MG-herkkyystasoa ja laske seteli uudelleen.

Ongelma	Syy	Ratkaisu(t)
Virheviesti E3 (paksuus)	<ul style="list-style-type: none">- Setelin paksuus on poikkeava ja sitä pidetään väärennöksenä.- Useita seteleitä on juuttunut yhteen ja laite skannaa ne yhtenä.- Paperi on liian paksua, jotta laite tunnistaisi sen oikein.	<ul style="list-style-type: none">- Laske seteli uudelleen nähdäksesi, vieläkö ongelma toistuu.- Tarkista, onko pinossa olevia seteleitä juuttunut yhteen.- Tarkista, onko jokin seteli taittunut tai murentunut.
Virheviesti E4 (korkeus)	<ul style="list-style-type: none">- Setelin korkeus on poikkeava ja sitä pidetään väärennöksenä.- Setelin nimellisarvo poikkeaa ensimmäisestä lasketusta setelistä.- Seteli on osittain vaurioitunut, repeytynyt tai rikkinäinen.- Seteleitä ei syötetä laitteen läpi oikein.	

Ongelma	Syy	Ratkaisu(t)
Koon tunnistus ei toimi	<ul style="list-style-type: none"> - Kaikki laskettavan valuutan setelit ovat samankorkuisia (esim. USD, CHF, CAD, AUD, HUF) - Eri nimellisarvojen väliset korkeuserot saattavat olla liian pieniä havaittaviksi (eron on oltava vähintään 5 mm) - Laite saattaa olla ”polymeerisetelien laskenta, joissa on suuria läpinäkyviä alueita” -tilassa. Poistu tästä tilassa pitämällä nuoli alas -painiketta pohjassa kolmen sekunnin ajan. Lisätietoja on sivulla 20. 	
E6 (vinousilmoitus) -virheilmoitus tulee näytölle	Seteleitä ei syötetä laitteen läpi suoraan.	Varmista, että setelit asetetaan siististi suppilon keskelle. Käytä suppilon ohjaimia seteleiden keskittämiseen, ja kun lasket suurta setelipinoa, ohjaa seteleitä laskennan aikana myös käsilläsi.

Ongelma	Syy	Ratkaisu(t)
EA0 ~ EA5 -virheet käynnistettäessä	Varmista, ettei pinoamislaitteessa ole seteleitä (EA2-virhe) ja/tai etteivät setelit tai muut esineet tuki mitään laitteen sisäosia. Ellei virheilmoitus poistu, ota yhteyttä Safescanin tekniseen tukeen apua saadaksesi.	

Suppilon säätöpyörä

Jos paksuuden laskentavirheitä esiintyy usein tai jos seteleitä ei syötetä laitteen läpi tasaisesti, voi olla tarpeen säätää suppilon säätöpyörää. Sillä säädetään seteleiden paksuusetäisyyttä. Suppilon pyörän asento on jo määritetty optimaaliseksi tehtaalla. Joidenkin seteleiden luonteen vuoksi säätäminen voi olla tarpeen optimaalisen syötön varmistamiseksi.

- Jos seteleitä ei lasketa tasaisesti: suurena seteleiden paksuusetäisyyttä kääntämällä säätöpyörää myötäpäivään (+).
- Jos ilmenee laskentavirheitä, kuten "paksuus" (kaksinkertaisia seteleitä) tai "vinoja seteleitä", pienennä seteleiden paksuusetäisyyttä kääntämällä herkkyyden säätöpyörää vastapäivään (-).

Huomaa: Koska säätöpyörä on hyvin herkkä, tee vain pieniä säätöjä.

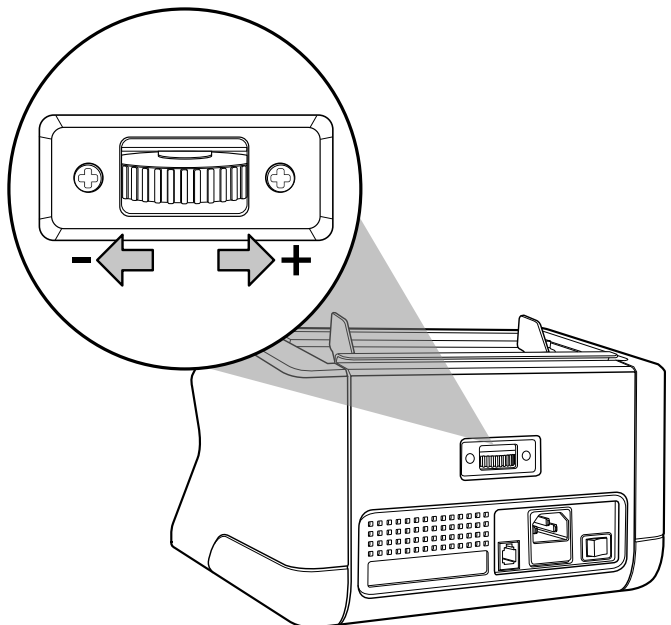

Huolto

Safescan 2210/2250 on erittäin tarkka laite. Toiminnan ja luotettavuuden pitämiseksi optimaalisella tasolla on tärkeää puhdistaa laite usein. Poista pöly ja lika ilmapistoolin avulla. Puhdista suppilo ja pinoamislaitte mukana tulleella kuivalla harjalla. Käytä seteleiden puhdistuskorttia (saatavana lisävarusteena) laitteen sisäosien puhdistukseen.

Tärkeää: Estä aina vieraiden esineiden, kuten kolikoiden, niittien tai paperiliitinten, pääsy vahingossa mekanismiin, koska se johtaa laitteen toimintahäiriöihin.

Setelilaskurin puhdistaminen

Laitteen sisäosien ja antureiden puhdistaminen:

1. Avaa kansi vetämällä etupaneelia eteenpäin

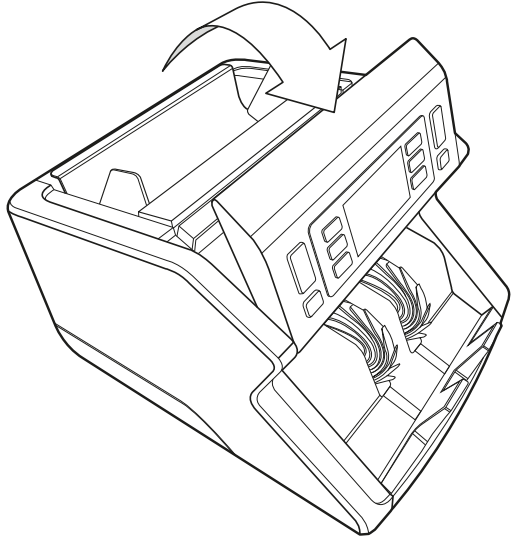

2. Nosta kahva ylös

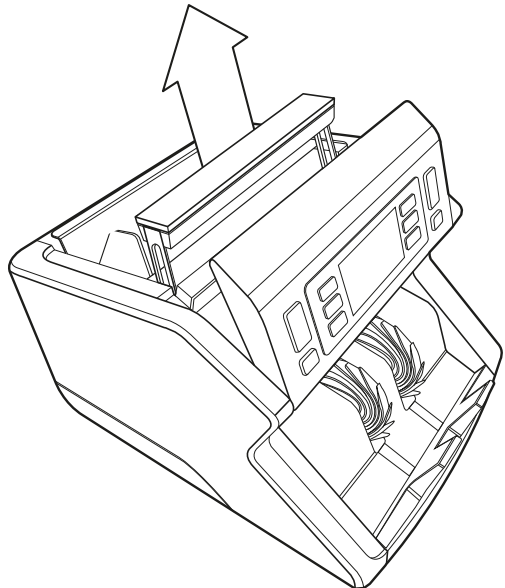

3. Irrota suppilosta ja ohjaimista koostuva kokoonpano

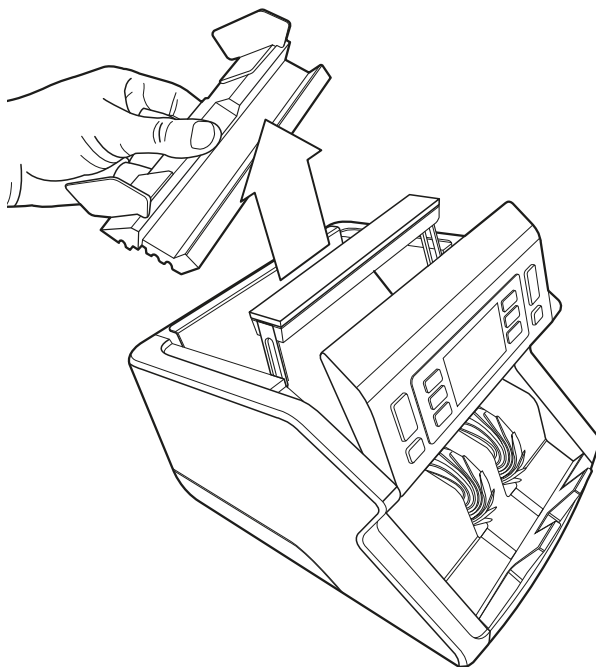

4. Puhdista anturit ja pyörimispöyrät varovasti yhdellä kuivalla harjalla tai ilmapistoolilla

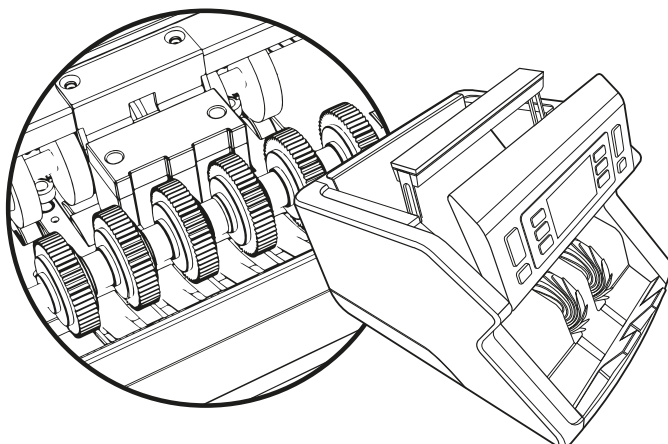

Setelilaskurin puhdistuskorttien käyttö (lisävaruste)

Voit myös käyttää Safescan-setelilaskurin puhdistuskortteja (osanro 136-0546) telojen ja magneettiantureiden puhdistukseen.

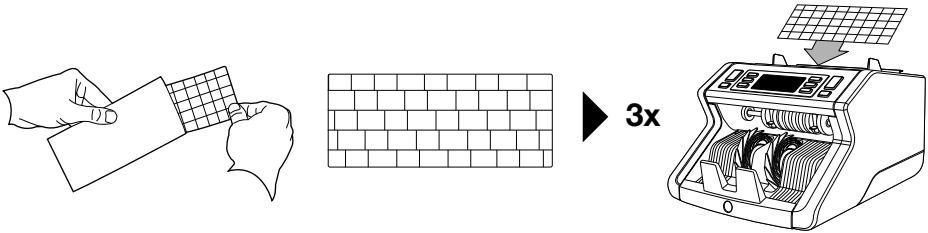

Tekniset eritelmät

Tuetut valuutat:	Kaikki valuutat
Laskentanopeus:	1000 seteliä/minuutti
Setelin ominaisuuksien tunnistus	UV-ominaisuudet, MG-ominaisuudet (vain Safescan 2250), koko (korkeus), paksuus
Seteleiden kokoalue:	50 x 110 mm ~ 90 x 180 mm
Suppilon kapasiteetti:	300 seteliä
Pinoamislaitteen kapasiteetti:	200 seteliä
Teho:	AC 220-240 V / 50-60 Hz. US-malli: AC 120 V / 60 Hz
Virrankulutus:	60 W
Mitat:	29,2 x 24,6 x 17,8 cm
Paino:	5,7 kg
Käyttölämpötila:	0 ~ 40 °c

Takuu

Katso takuumenettely osoitteesta **www.safescan.com**.

 Tämä tuote vastaa sovellettavien EU-direktiivien olennaisia vaatimuksia ja muita olennaisia säännöksiä. Vaatimustenmukaisuusvakuutus on saatavana osoitteessa **www.safescan.com**.



Jos haluat hävittää laitteen, toimita se kierrätyskeskukseen. Älä koskaan heitä sähkölaitteita kotitalousjätteen sekaan.

Safescan® is a registered trademark of Solid Control Holding B.V.

No part of this manual may be reproduced in any form, by print, copy or in any other way without prior written permission of Solid Control Holding B.V. Solid Control Holding B.V. reserves all intellectual and industrial property rights such as any and all of their patent, trademark, design, manufacturing, reproduction, use and sales rights. All information in this manual is subject to change without prior notice. Solid Control Holding B.V. is not liable and/or responsible in any way for the information provided in this catalog.

20231

Safescan®

www.safescan.com
info@safescan.com