

Manual do utilizador

Portuguêse

2210 / 2250

Contador de notas



Versão de impressão

[Clique aqui](#) para abrir uma versão para impressão do manual na língua seleccionada.

Introdução

Obrigado por adquirir um contador de notas Safescan 2200-series. Este manual do utilizador ajudá-lo-á a começar com o seu contador de notas Safescan e descreve os procedimentos de instalação e operação. Recomendamos que, antes de usar o aparelho, leia atentamente estas instruções de utilização.

Conteúdo da embalagem

A caixa de compra contém os seguintes itens:

- Safescan 2210 / 2250 Contador de Notas
- Cabo de alimentação
- Kit de manutenção
- Manual do Utilizador

Produto

Frente

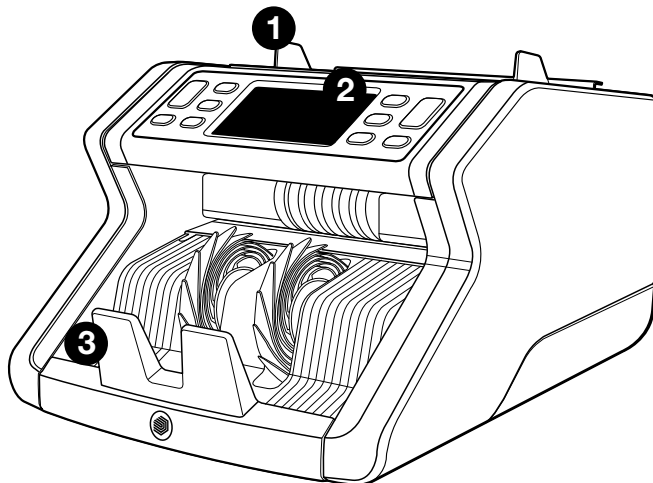

Costas

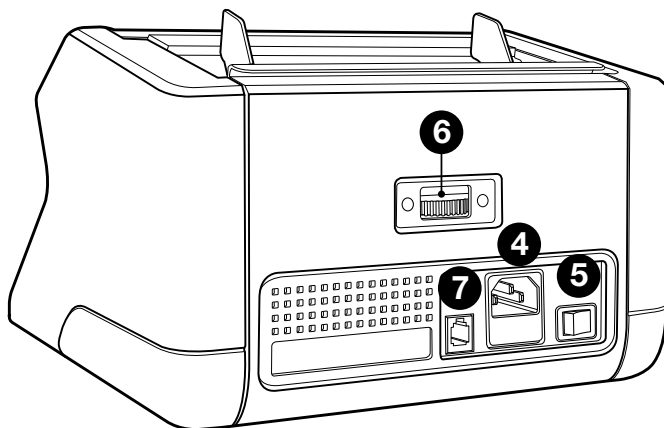

1. Tabuleiro com guias ajustáveis
2. Painel frontal (Ecrã / botões)
3. Empilhador
4. Conector de força
5. Interruptor Lig./Desl.
6. Roda de ajuste do tabuleiro
7. Porta RJ12 para monitor externo ligação

8

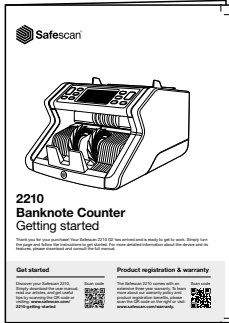

9



10

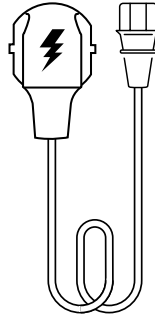

11



- 8. Folheto de iniciação
- 9. Capa de proteção contra pó
- 10. Cabo de alimentação
- 11. Escova de limpeza

Acessórios disponíveis

Cartões de Limpeza Safescan para contadores de notas (pacote de 20 cartões), número de peça 136-0546.

Consulte www.safescan.com para obter detalhes

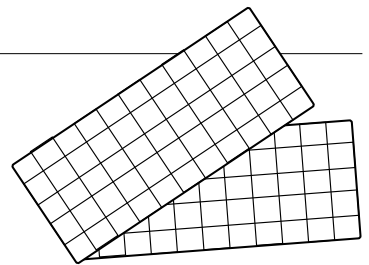

Safescan 2210 / 2250: detecção

Funcionalidade detecção de nota

	Funcionali- dades UV	Funcionali- dades MG	Espessura características	Dimensões (altura)
Safescan 2210	•	—	—	•
Safescan 2250	•	•	•	•

Botões e operação

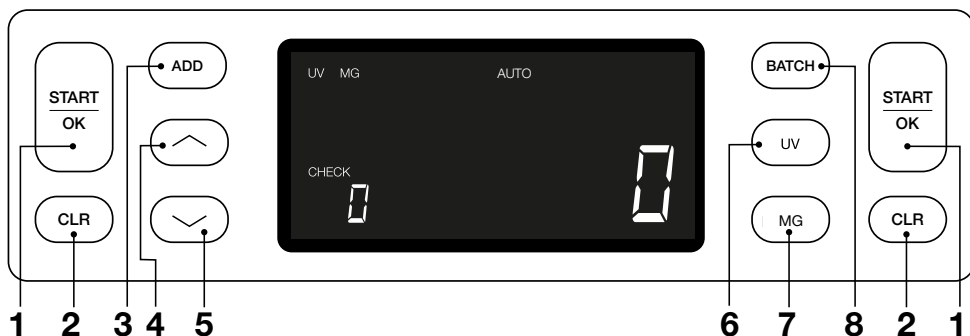

Pressão breve	Pressão longa (3 segundos)
1. Começar a contar / Confirmar nível de sensibilidade.	Selecionar início automático ou manual
2. Limpar o número de notas contadas.	Repor o aparelho nas definições padrão
3. Função adicionar ligada/desligada	Entrar no menu de ajuste de sensibilidade de espessura
4. Aumentar o valor de entrada em 1	
5. Diminuir o valor de entrada em 1	
6. Função de deteção UV ligada/desligada	Entrar no menu de ajustamento de nível de sensibilidade UV
7. Safescan 2210: Selecionar início auto ou manual Safescan 2250: Funcionalidade de deteção MG ligada/desligada	Entrar no menu de ajuste de sensibilidade MG (Safescan 2250)
8. Função lote ligada/desligada e definição de número de Lote	Entrar no menu de ajuste de sensibilidade de altura de nota

Começar

1. Colocar o aparelho sobre uma superfície plana e estável.

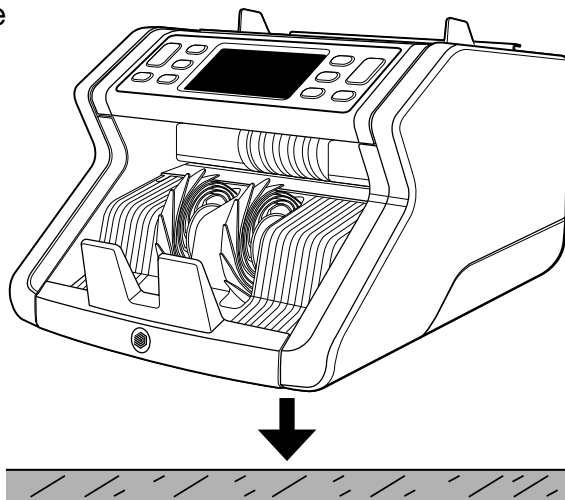

2. Ligue o contador de notas à tomada elétrica utilizando o cabo de alimentação fornecido.

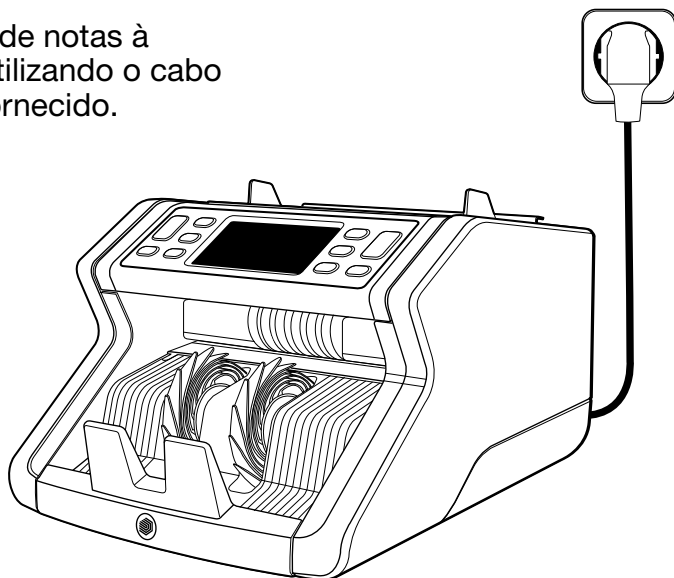

3. Ligue o contador de notas pressionando o interruptor de alimentação na parte de trás para a posição “1”.

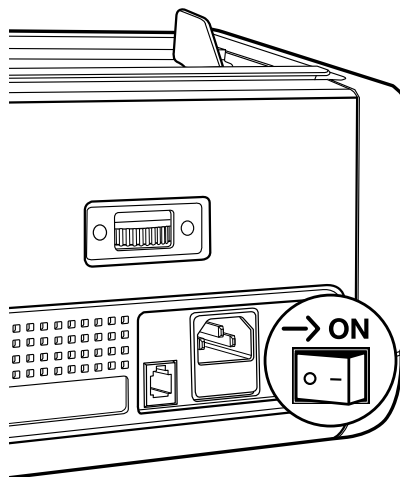

4. Configurações de função de detecção de notas padrão:
Safescan 2210: UV, 2250: **UV** e **MG**. Estes podem ser ligados ou desligados pressionando o botão UV e/ou MG.

(* Apenas Safescan 2250)

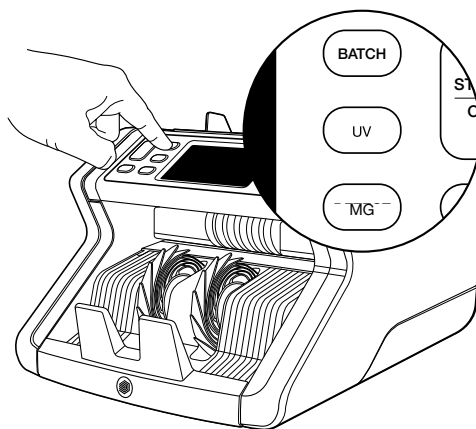

Lista para contar

La máquina está lista para el conteo. Los ajustes más avanzados se describen en los siguientes capítulos de este manual.

Contagem de notas

1. INÍCIO AUTO / MANUAL. A configuração padrão é **“AUTO”**- A máquina começará a contar assim que as notas forem colocadas no tabuleiro. Pode escolher se deseja que o aparelho comece a contar automaticamente ou manualmente (a contagem inicia-se após pressionar o botão **[INICIAR]**).

Safescan 2210: pressione o botão **AUTO** para ativar/desativar a função início auto. Isto será mostrado no ecrã.



Safescan 2250: pressione o botão **INICIAR** durante 3 segundos para ativar/desativar a função início auto.

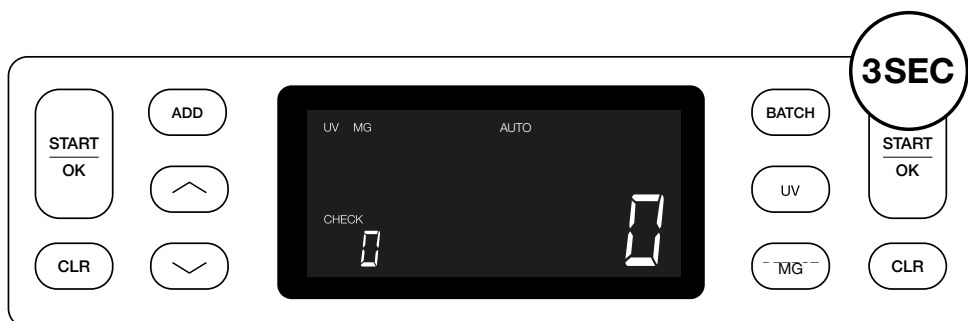

2. Iniciar a contagem de notas, colocando as notas no centro do tabuleiro, como mostrado na fig. 1, e depois empurrá-las para trás como mostrado na fig. 2. Usar as guias do tabuleiro para manter as notas centradas.

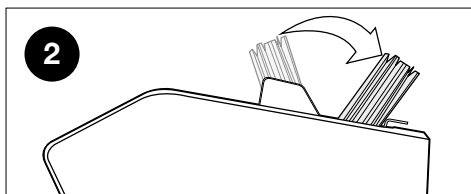
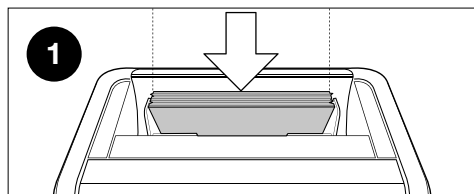
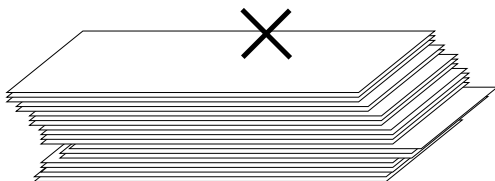
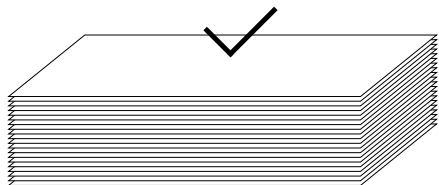

Por favor, note As notas têm de ser separadas por valores antes da contagem.

3. O número de notas é mostrado claramente, depois da contagem terminada.

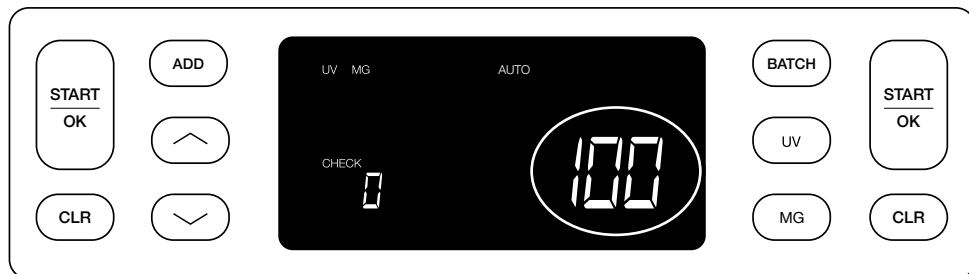

4. Quando se conta uma segunda pilha de notas ou se reconta a primeira pilha, o número de notas da contagem anterior será mostrada debaixo de **CHECK** no ecrã. Para definir essa quantidade para zero, pressionar **CLR**.

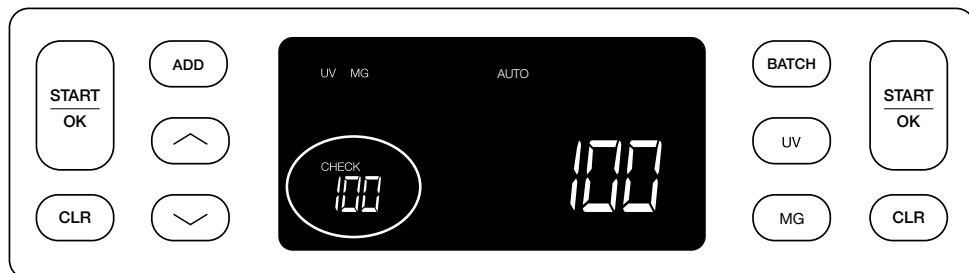

Mensagens de erro durante uma contagem

Quando a máquina deteta um problema com uma nota, para de contar e mostra uma mensagem clara incluindo o tipo de problema. O erro diz respeito à última nota contada no empilhador. As seguintes mensagens são possíveis:



Há um problema com as funções de UV.

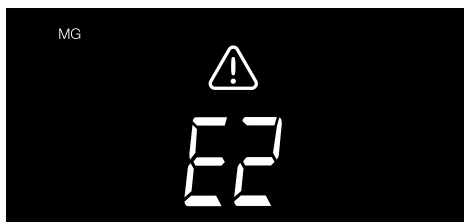

Há um problema com as funções magnéticas (apenas Safescan 2250)

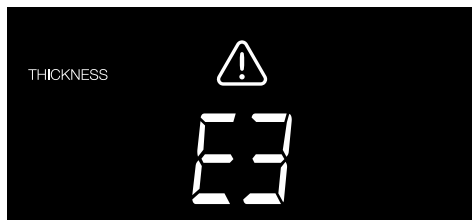

Uma nota com uma espessura diferente foi detetada, ou duas notas pode ter ficado coladas (“deteção de nota dupla”)

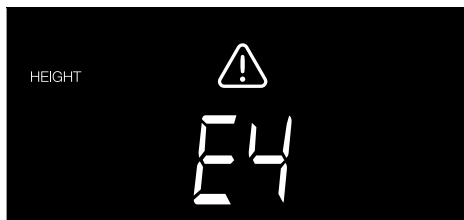

Uma nota com uma altura diferente da primeira nota de banco contada foi detetada (diferença mínima 5 milímetros)



Uma nota de banco com uma largura diferente da primeira nota contadas foi detetada (“deteção de meia nota”)

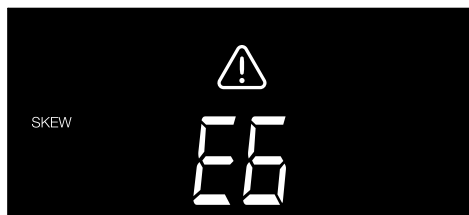

A nota passou pela máquina numa posição inclinada (não alimentada a direito para o interior da máquina).

Para mais informações e pormenores, consulte o capítulo “Resolução de problemas”

Remova a nota suspeita - esta é a última nota de banco contada no empilhador - e pressione START para continuar a contar.

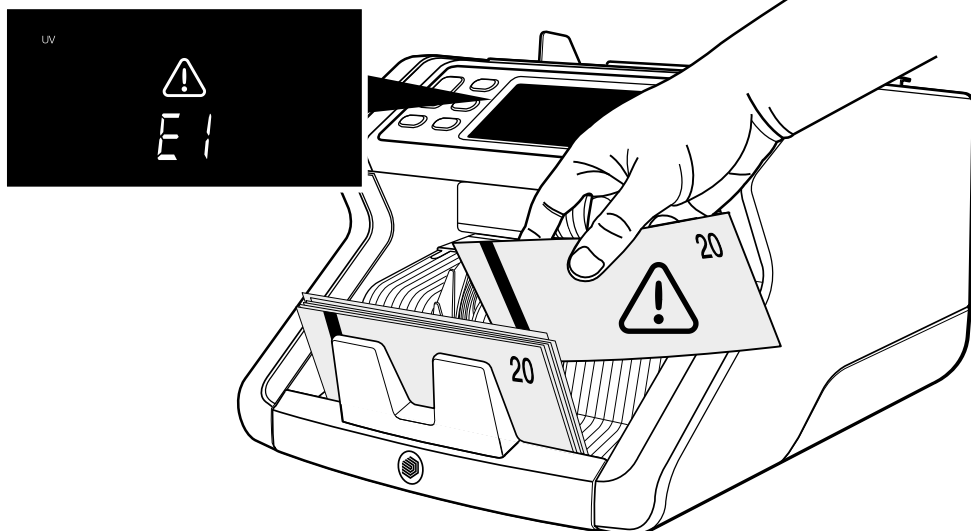

Funções adicionar e lote

1. Adicionar

A função ADD permite contar cumulativamente. Depois de remover uma pilha de notas contadas e adicionar uma nova pilha, estas quantidades serão adicionadas à contagem total. A função pode ser ativada pressionando o botão **ADD**. O indicador no ecrã acende.

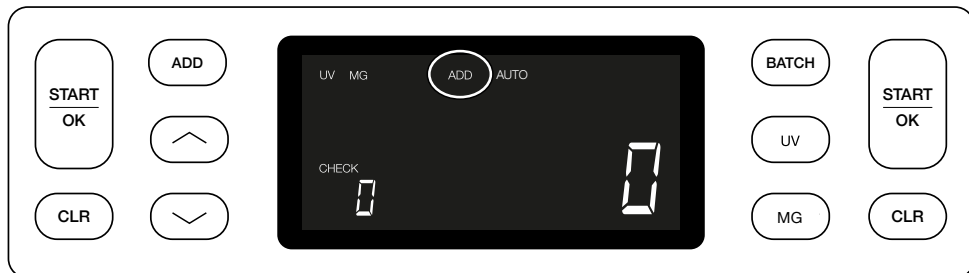

2. Lote.

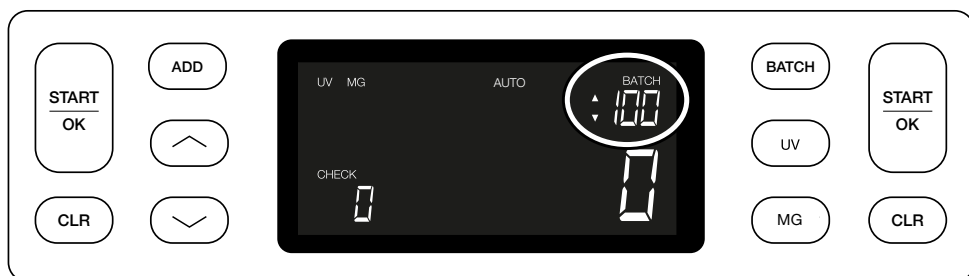

A função **LOTE** permite criar pilhas iguais de um número predefinido de notas. Pode definir o seu lote como se segue:

2.1 Ao pressionar o botão **LOTE**, a função é ativada. O indicador no ecrã acende-se, incluindo duas setas a piscar.

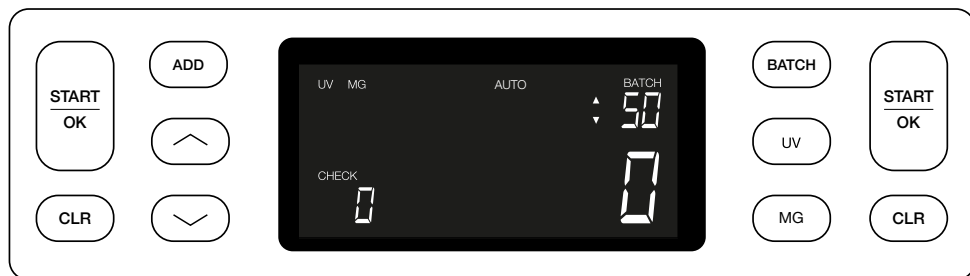

- 2.2.** Navegar através dos números de lote predefinidos pressionando o botão **LOTE** novamente. A sequência é: 100 > 50 > 20 > 10 > Lote desligado.



- 2.3.** Usar as setas para aumentar ou diminuir o número de lote em 1 peça, a partir do número que é mostrado. Quando o visor mostra '100', pode-se ir para 101, 102, etc., pressionando  e para 99, 98, etc., premindo .

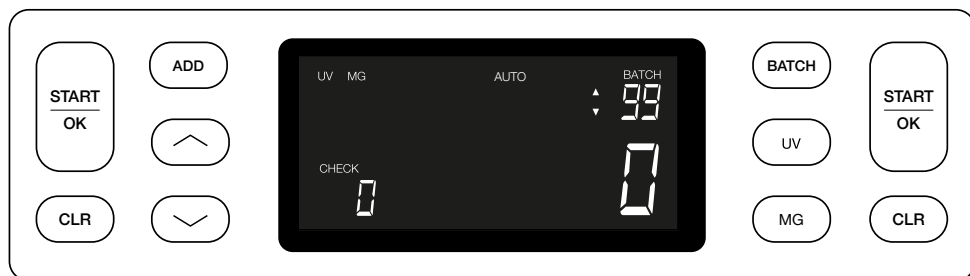

- 2.4.** Confirmar o número de lote pressionando a tecla **START**. Depois disso, o número de lote permanecerá visível no ecrã.

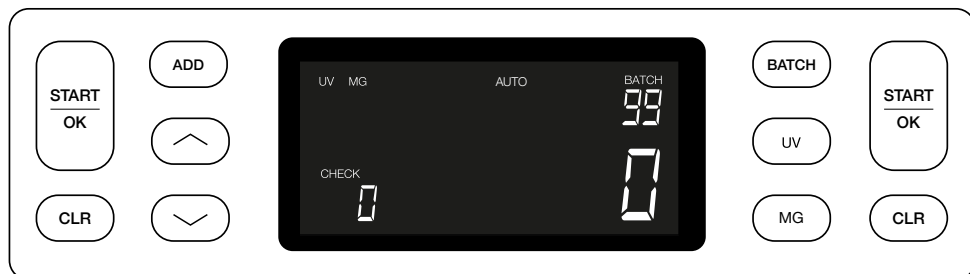

Ajustar as definições de deteção de contrafações

O seu contador de notas já vem pré-configurado com as configurações ideais de deteção de contrafações. Em raras ocasiões, pode ser necessário ajustar manualmente a sensibilidade de uma ou mais definições de deteção de contrafação.

Nota: ajustar estas configurações apenas quando aconselhados a fazê-lo por um técnico especializado Safescan.

Asensibilidade da função de deteção pode ser ajustada através do menu. As seguintes configurações podem ser feitas:

1. UV

Pressionando o botão UV durante 3 segundos ativa-se o menu de nível de sensibilidade UV. O nível padrão é mostrado, incluindo duas setas a piscar. Ver (5) para o procedimento de ajuste.



2. MG

Apenas Safescan 2250: Pressionando o botão MG durante 3 segundos ativa-se o menu de nível de sensibilidade UV. O nível padrão é mostrado, incluindo duas setas a piscar. Ver (5) para o procedimento de ajuste.

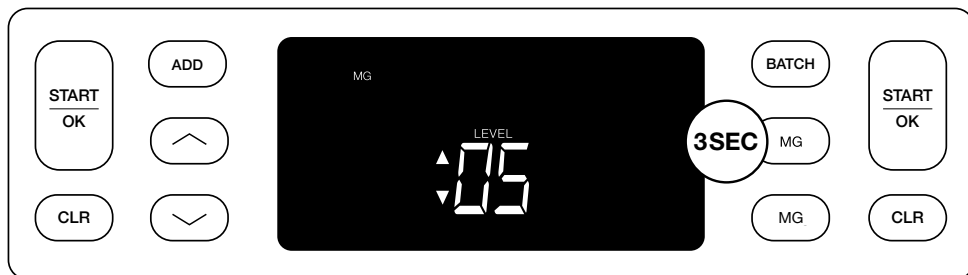

3. Altura

Pressionando o botão **LOTE** por 3 segundos, ativa-se o menu de nível de sensibilidade de ALTURA. O nível padrão é mostrado, incluindo duas setas a piscar. Ver (5) para o procedimento de ajuste.

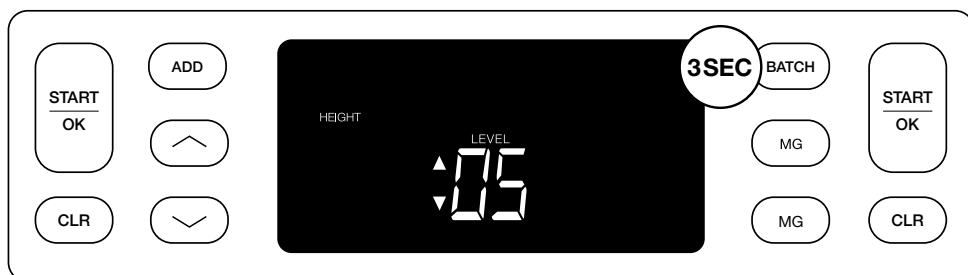

4. Espessura:

Pressione o botão **ADD** por 3 segundos para ativar o menu de nível de sensibilidade de ESPESSURA. O nível padrão é mostrado, incluindo duas setas a piscar. Ver (5) para o procedimento de ajuste.



5. Ajustamento de nível

Ajuste o nível de sensibilidade para um nível superior ou inferior com as teclas de SETAS.



6. Confirmar a seleção

Carregue em **START** para confirmar o nível definido.



Repor as configurações por defeito de fábrica

Para regressar às configurações por defeito de fábrica: Pressione e mantenha premido [CLR]. A máquina emitirá um “bipe” para confirmar que as configurações padrão de fábrica foram restauradas.

Contagem de notas de polímero com grandes secções transparentes (válido para a versão de firmware D08 / U08 ou superior)

Algumas notas de polímero têm grandes áreas transparentes incorporadas no seu desenho, por exemplo, algumas denominações das moedas **AUD, CAD, SCT, NIR** (entre outras).

Devido à posição destas áreas transparentes na nota, o 2210/2250 pode nem sempre contar correctamente estas notas e apresentará a mensagem **E4 (erro de altura) ou E5 (erro de largura)** durante a contagem.

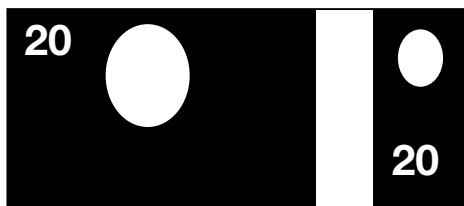

Para permitir uma contagem contínua e sem erros de notas de polímero com grandes áreas transparentes, existe uma opção para desactivar a detecção de altura e largura (meia nota).

Para desactivar a detecção de altura e largura, prima o botão de seta para baixo  durante 3 segundos. O dispositivo emite 3 sinais sonoros e apresenta no visor a indicação **“HEIGHT OFF”**.

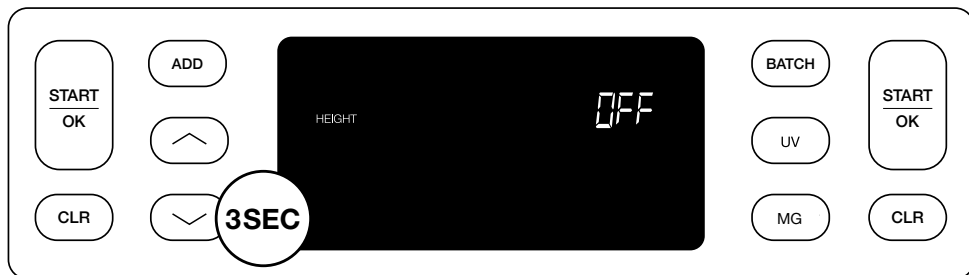

Tenha em atenção que, nesta configuração, o dispositivo não conseguirá detectar notas com uma altura e/ou largura diferentes quando estas forem incluídas na pilha contada.

Para activar novamente a detecção de tamanho, prima o botão de seta para baixo  durante 3 segundos. O aparelho emite 3 sinais sonoros e apresenta no visor a indicação **“HEIGHT ON”**.

Resolução de problemas

Problema	Causa	Soluções
Mensagem de erro UV	<ul style="list-style-type: none">- A nota é suspeita de ser contrafeita.- As características de UV integradas das notas podem tornar-se mais fracas quando uma nota está velha/ muito usada ou quando foi acidentalmente lavada com a roupa.	<ul style="list-style-type: none">- Contar a nota novamente para verificar se o problema persiste.- Certifique-se de que o aparelho não está sob fonte de luz forte direta, uma vez que isso pode perturbar os sensores UV.- Limpe os sensores e retire qualquer poeira que possa acidentalmente ter bloqueado os sensores.- Se a nota for na verdade genuína, diminuir o nível de sensibilidade UV e contar a nota novamente.

Problema	Causa	Soluções
Mensagem de erro MG	<ul style="list-style-type: none">- A nota é suspeita de contrafação.- Algumas moedas são conhecidas por terem características MG muito fracas em determinados valores, quase impossíveis de detetar.- Algumas moedas podem mesmo não ter características MG nenhuma.	<ul style="list-style-type: none">- Contar a nota novamente para verificar se o problema persiste.- Limpar os sensores magnéticos com um cartão de limpeza de nota de banco.- Se a nota for na verdade genuína, diminuir o nível de sensibilidade UV e contar a nota novamente.
Mensagem de erro E3 (espessura)	<ul style="list-style-type: none">- A nota tem uma espessura diferente e é considerada uma contrafação.- Estão pegadas várias notas e o dispositivo conta-as como uma só.- O papel é demasiado espesso para que o dispositivo o reconheça correctamente.	<ul style="list-style-type: none">- Volte a contar as notas e verifique se o problema persiste.- Verifique se algumas notas da sua pilha estão coladas umas às outras.- Verifique se alguma nota está dobrada ou esmagalhada.

Problema	Causa	Soluções
Mensagem de erro E4 (altura)	<ul style="list-style-type: none">- A nota tem uma altura diferente e é considerada uma contrafacção.- Foi detetada uma nota com denominação diferente da primeira nota contada.- A nota está parcialmente danificada, rasgada ou rasgada.- As notas não estão a entrar correctamente na máquina.	
A deteção de tamanho não funciona	<ul style="list-style-type: none">- Todas as notas dentro da moeda contada são da mesma altura (por exemplo USD, CHF, CAD, AUD, HUF)- A diferença de altura entre os vários valores pode ser demasiado pouca (deve ser no mínimo de 5 mm)- O aparelho pode estar no modo “contagem de notas de polímero com grandes secções transparentes”. Prima e mantenha premida a tecla seta para baixo durante 3 segundos para sair deste modo. Para mais informações, consulte a página 20.	

Problema	Causa	Soluções
Surge a mensagem de nota distorcida	As notas não estão a ser alimentadas direitas através da máquina.	Garantir que as notas são colocadas bem arrumadas e inseridas no tabuleiro. Use as guias do tabuleiro para centrar as notas e quando contar uma grande pilha de notas, oriente-as também com as mãos durante a contagem.
Erros EA0 ~ EA5 no arranque	Certifique-se de que não existem notas presentes no empilhador (erro EA2) e/ou de que não há notas ou outros objetos a bloquear quaisquer peças internas da máquina. Quando a mensagem de erro persistir, entre em contacto com a assistência técnica Safescan para obter ajuda.	

Roda de ajustamento do tabuleiro

Quando erros de contagem de espessura ocorrerem com frequência, ou quando as notas não forem alimentadas sem problemas através da máquina, pode ser necessário ajustar a roda de ajuste do tabuleiro. Esta roda controla a distância de espessura das notas. A posição da roda do tabuleiro vem definida na posição ótima de fábrica. No entanto, devido à natureza de algumas notas, pode ser necessário um ajustamento para garantir alimentação ótima.

- Quando as notas não estão a ser contadas sem problemas: aumentar a distância de espessura de nota rodando a roda de ajustamento no sentido horário (+).
- Quando ocorrem erros de contagem como “espessura” (notas duplas) ou “notas inclinadas”, diminua a distância de espessura de nota rodando a a roda de sensibilidade no sentido anti-horário (-).

Por favor, note: Uma vez que a roda de ajuste é muito sensível, faça somente pequenos ajustes.

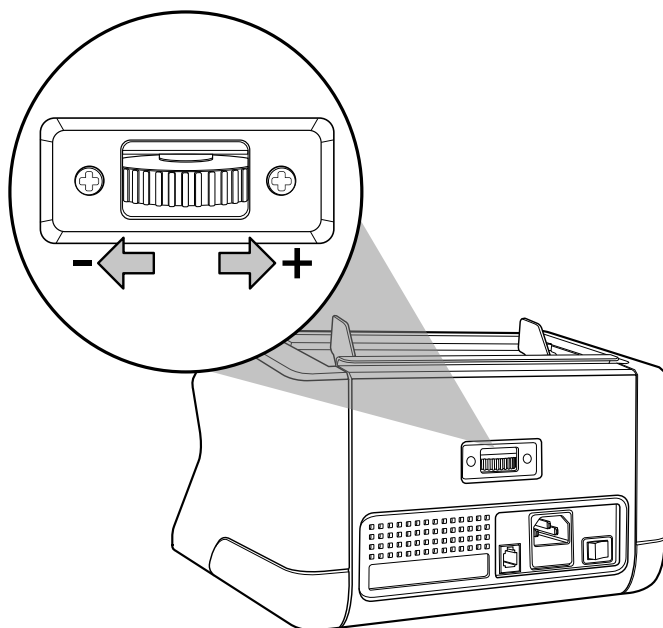

Manutenção

O Safescan 2210/2250 é um aparelho de alta precisão. Para assegurar que o funcionamento e a fiabilidade permanecem a um nível ótimo, é importante limpar a máquina com frequência. Use um spray soprador de ar para remover poeira e sujidade. Limpe o tabuleiro e o empilhador com o pincel seco incluído. Use um cartão de limpeza de notas (disponível como opção) para limpar as partes internas do aparelho.

Importante: Evitar sempre que objetos estranhos como moedas, agrafes ou cliques entrem acidentalmente no mecanismo, uma vez que isso levará a avaria do aparelho.

Limpar o seu contador de notas

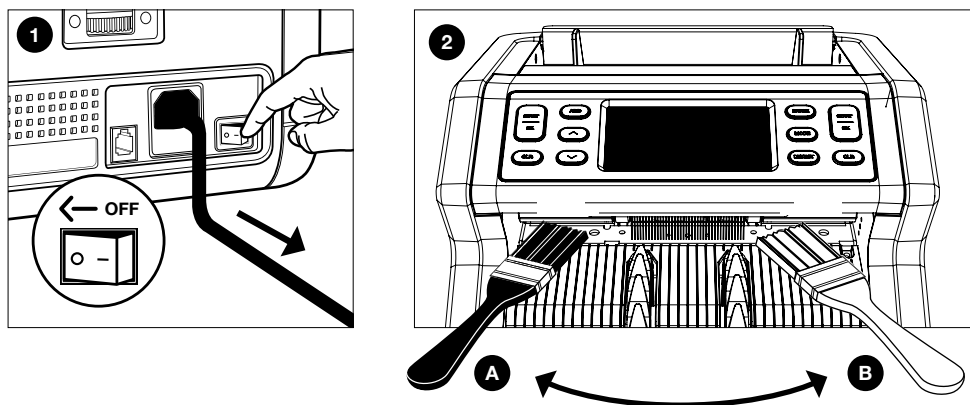

1. Desligue o aparelho e retire da tomada o cabo de alimentação.
2. Coloque o pincel no espaço entre a parte de cima e a parte de baixo. Mova o pincel de um lado para o outro, certificando-se de que este toca tanto na parte superior como na inferior.
3. Siga este procedimento, tanto para o lado esquerdo (**A**) como para o lado direito (**B**).

RECOMENDAÇÃO:

- Limpe o aparelho a cada 1 ou 2 semanas.
- Além disso, para uma ótima manutenção, recomenda-se vivamente a utilização de um aspirador para remover o pó.

Uso de cartões de contador de notas de limpeza (opcional)

Também pode usar os cartões de limpeza de contador de notas Safescan (nº de peça 136-0546) para limpar as rodas dos rolos e sensores magnéticos.

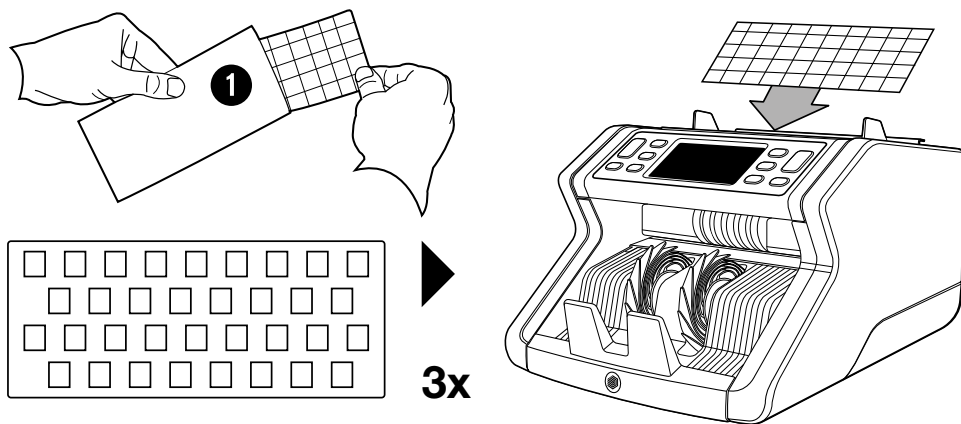

Especificações técnicas

Moedas suportadas:	Todas as moedas
Velocidade de contagem:	1000 notas/minuto
Deteção de características de notas:	Características UV, características MG (apenas Safescan 2250), Tamanho (altura), Espessura
Intervalo de tamanho de notas:	50 x 110 mm ~ 90 x 180 mm
Capacidade do tabuleiro:	150 notas
Capacidade do empilhador:	220 notas
Corrente:	220-240V AC / 50-60Hz. Modelo EUA: 120V AC / 60Hz
Consumo elétrico:	60W
Dimensões:	29,2 x 24,6 x 17,8 cm / 11,5 x 9,7 x 7 polegadas
Peso:	5,7 kg / 12,5 lbs
Temperatura de funcionamento:	0 ~ 40°C

Garantia

Consulte www.safescan.com/warranty para o procedimento de garantia.

 Este produto está em conformidade com os requisitos essenciais e outras disposições relevantes das diretivas europeias aplicáveis. A Declaração de Conformidade (DoC) está disponível em www.safescan.com

 Se quiser eliminar o aparelho, leve-o a um centro de reciclagem. Nunca deite fora produtos elétricos com o lixo doméstico.

Safescan® is a registered trademark of Solid Control Holding B.V.

No part of this manual may be reproduced in any form, by print, copy or in any other way without prior written permission of Solid Control Holding B.V. Solid Control Holding B.V. reserves all intellectual and industrial property rights such as any and all of their patent, trademark, design, manufacturing, reproduction, use and sales rights. All information in this manual is subject to change without prior notice. Solid Control Holding B.V. is not liable and/or responsible in any way for the information provided in this catalog.

20232

Safescan®

www.safescan.com
info@safescan.com