

Manuel d'utilisation

Français

2210 / 2250

Compteuse de billets



Version imprimée

[Cliquez ici](#) pour ouvrir une version imprimable du manuel dans la langue sélectionnée.

Introduction

Merci d'avoir acheté une compteur de billets de la gamme Safescan 2200. Ce manuel, en décrivant les différentes procédures d'installation et d'exploitation, vous aidera à bien utiliser votre compteur de billets Safescan. Nous vous recommandons de lire attentivement ces instructions avant d'utiliser l'appareil.

Contenu de la boîte

La boîte contient les éléments suivants :

- Compteur de billets de banque Safescan 2210 / 2250
- Cordon d'alimentation
- Kit d'entretien
- Mode d'emploi

Produit

Avant

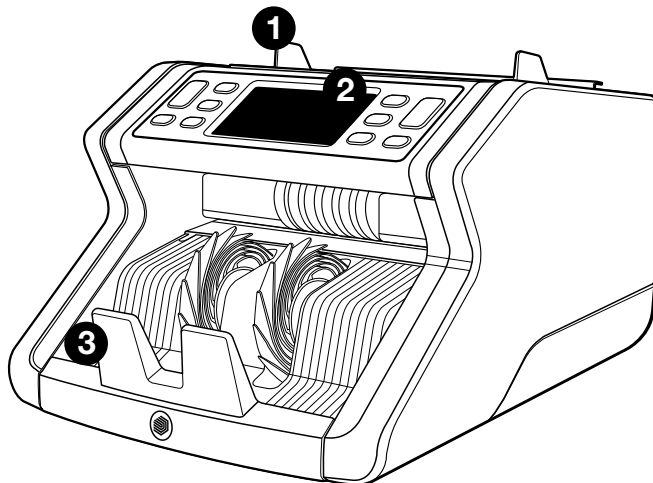

Arrière

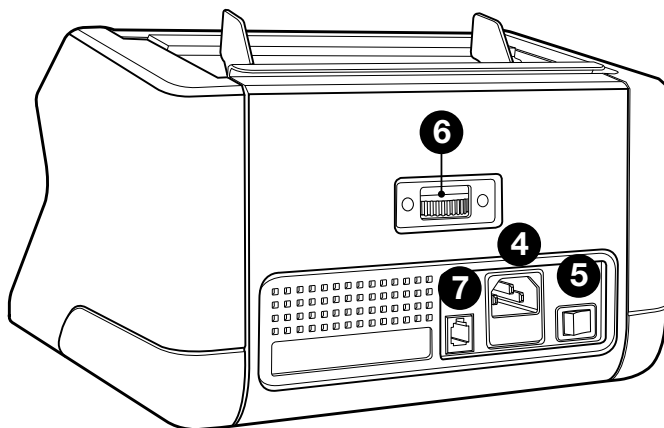

1. Trémie avec guides réglables
2. Panneau frontal (affichage / commandes)
3. Empileur
4. Connexion d'alimentation
5. Interrupteur Marche/Arrêt
6. Molette de réglage de la trémie
7. Port RJ12 pour la connexion d'un écran externe

8

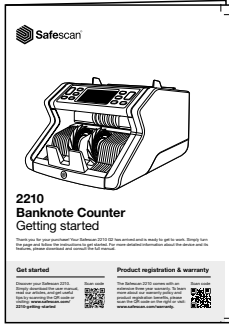

9



10

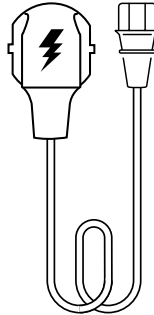

11



- 8. Guide d'installation rapide
- 9. Housse de protection
- 10. Cordon d'alimentation
- 11. Brosse de nettoyage

Accessoires disponibles

Cartes de nettoyage Safescan pour compteurs de billets (lot de 20 cartes), référence 136-0546.

Pour plus d'informations, visitez le site internet www.safescan.com.

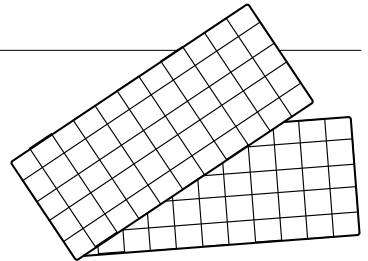

Safescan 2210 / 2250 : détection

Fonction de détection des billets

	Fonction ultraviolet (UV)	Fonction magnétique (MG)	Fonctions épaisseur	Taille (hauteur)
Safescan 2210	•	—	—	•
Safescan 2250	•	•	•	•

Boutons et fonctionnement

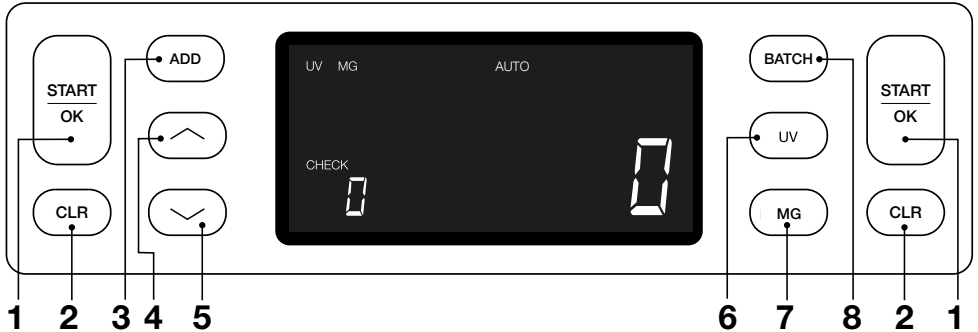

Appui bref

Appui long (3 secondes)

1. Démarrer le comptage /
Confirmer la sélection du
niveau de sensibilité

Sélectionner le démarrage
automatique ou manuel

2. Effacer le nombre de billets
comptés

Réinitialiser l'appareil pour
rétablir les réglages par défaut

3. Fonction Ajouter Marche/
Arrêt

Entrer dans le menu de
réglage de la sensibilité pour
l'épaisseur

4. Augmenter la valeur de 1 unité

5. Diminuer la valeur de 1 unité

6. Fonction détection UV
Marche/Arrêt

Entrer dans le menu de réglage
du niveau de sensibilité UV

7. Safescan 2210 : Sélectionner
le démarrage auto ou
manuel
Safescan 2250 : Fonction
détection MG Marche/Arrêt

Entrer dans le menu de réglage
du niveau de sensibilité MG
(Safescan 2250)

8. Traitement par lot Marche/
Arrêt et option du traitement
par lot

Entrer dans le menu de réglage
du niveau de sensibilité pour la
hauteur

Guide de démarrage

1. Placez l'appareil sur une surface plane et stable.

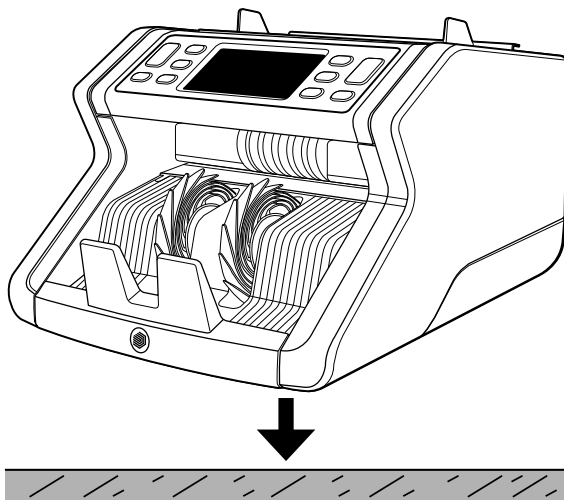

2. Branchez le compteur de billets de banque sur une prise secteur à l'aide du cordon d'alimentation fourni.

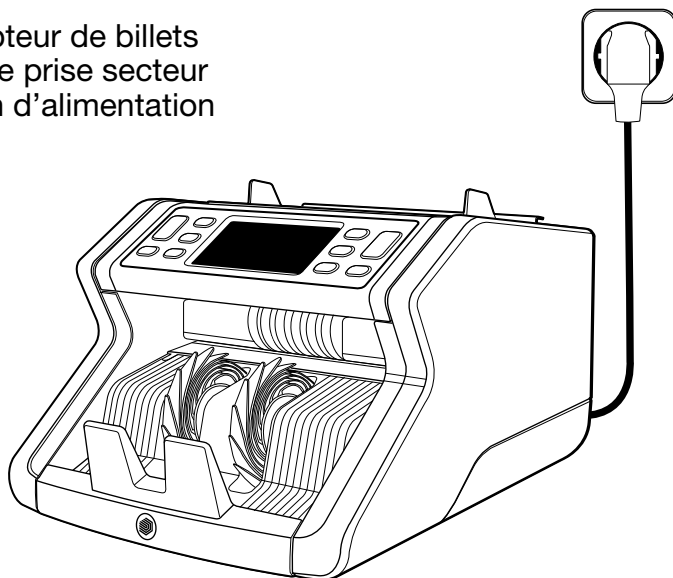

3. Allumez le compteur de billets de banque en poussant l'interrupteur d'alimentation à l'arrière en position « 1 ».

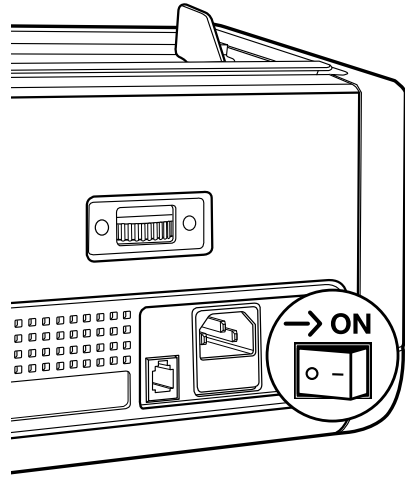

4. Paramètres par défaut pour la détection de billets de banque : Safescan 2210 : UV, 2250 : UV et MG. Ces paramètres peuvent être activés ou désactivés en appuyant sur les boutons UV et/ou MG*.

(* Safescan 2250 uniquement)

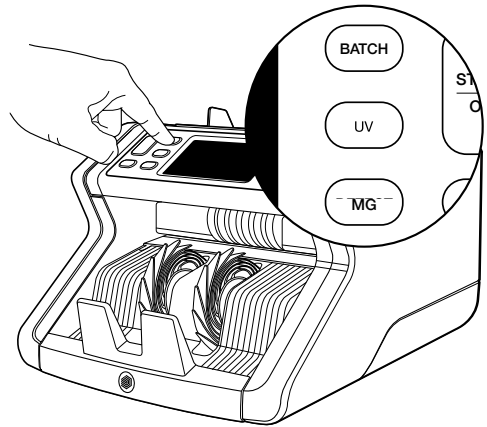

Le comptage

L'appareil est maintenant prêt pour effectuer un comptage. Quelques réglages plus avancés sont décrits dans les chapitres suivants de ce manuel.

Comptage de billets

1. DÉMARRAGE AUTO / DÉMARRAGE MANUEL. L'appareil est par défaut réglé sur « **AUTO** » - La machine commencera le comptage dès que des billets de banque seront placés dans la trémie. Vous pouvez choisir de commencer le comptage automatiquement ou manuellement (dans ce dernier cas, le comptage commence dès que la touche **[DÉMARRER (START)]** est enfoncée.

Safescan 2210 : Appuyez sur la touche **AUTO** pour activer/désactiver la fonction de démarrage automatique. Ce réglage sera affiché à l'écran.

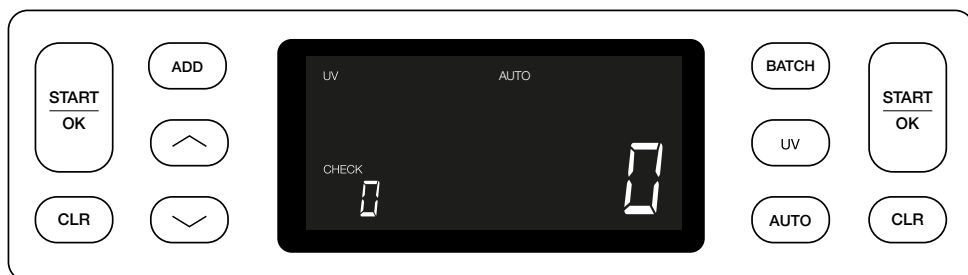

Safescan 2250 : Appuyez sur le bouton **DÉMARRER (START)** pendant 3 secondes pour activer/désactiver la fonction de démarrage automatique.

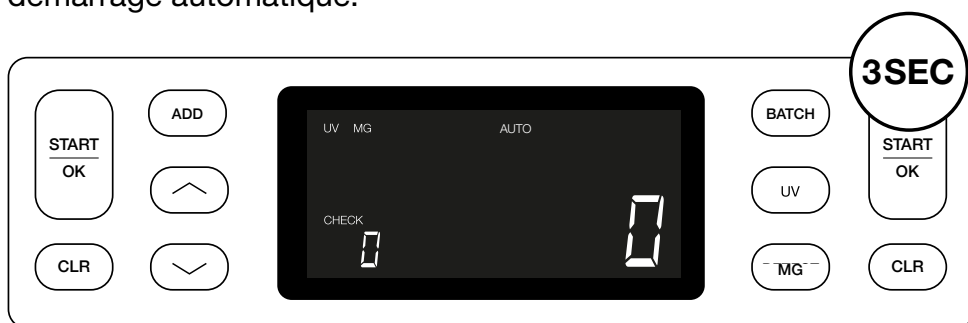

2. Démarrez le comptage des billets de banque en plaçant les billets au centre de la trémie, comme illustré à la fig. 1, puis retournez-les, comme indiqué à la fig. 2. Utilisez les guides de la trémie pour que les billets restent bien au centre.

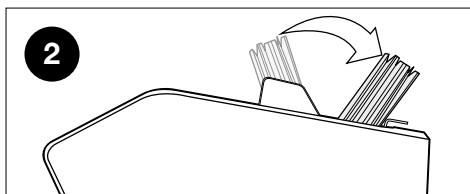
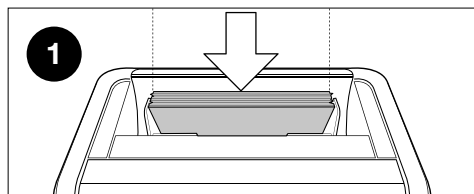
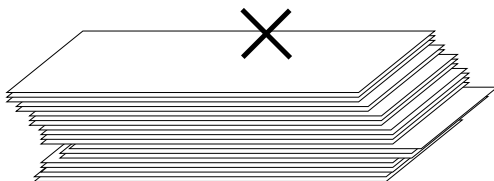
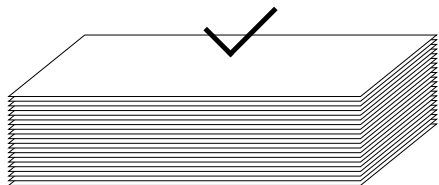

Remarque : Les billets doivent être triés par type de billet avant de lancer le comptage.

3. Le nombre de billets est clairement indiqué après la fin du comptage.

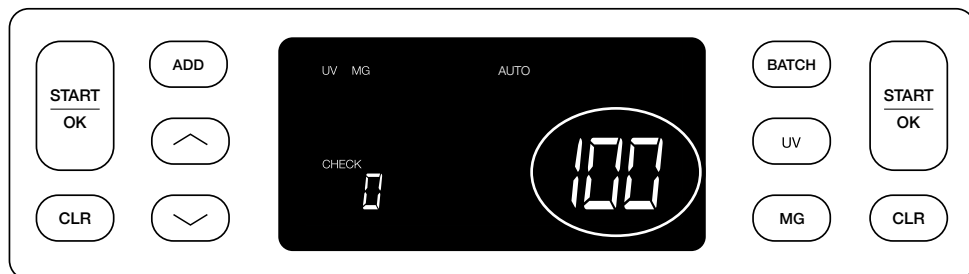

4. Dès que vous comptez une seconde pile de billets de banque ou que vous recomptez la première pile, le nombre de billets du comptage précédent sera affiché sous **VÉRIFIÉ (CHECK)** à l'écran. Pour réinitialiser cette quantité à zéro, appuyez sur **CLR** (Effacer).

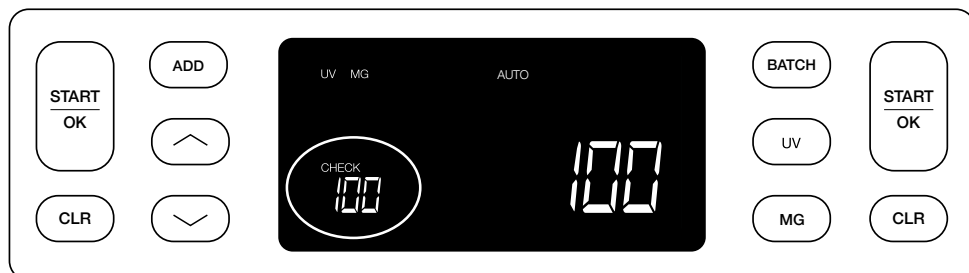

Messages d'erreur pendant un comptage

Si l'appareil détecte un problème avec un billet de banque, il arrêtera le comptage et affichera un message clair indiquant le type de problème rencontré. L'erreur concerne le dernier billet compté dans l'empileur. Les messages suivants peuvent être affichés :

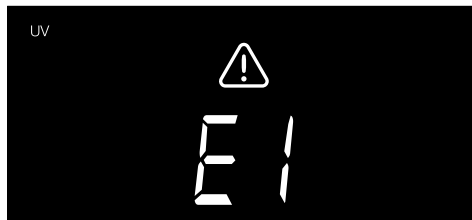

Un problème avec la fonction UV a été détecté.

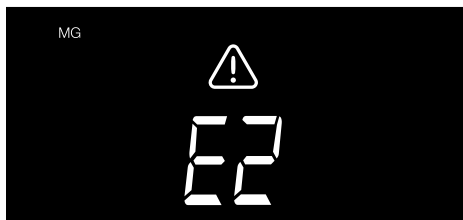

Un problème avec la fonction magnétique (Safescan 2250 uniquement) a été détecté.

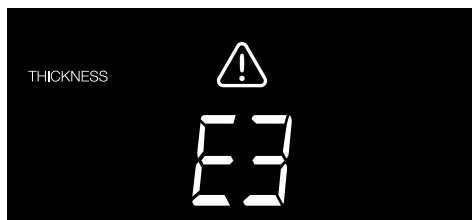

Un billet de banque présentant une épaisseur différente a été détecté, ou 2 billets peuvent être collés ensemble (« double détection »).

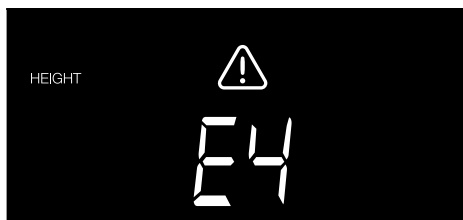

Un billet de banque dont la hauteur est différente de celle du premier billet de banque compté a été détecté (« différence minimum de 5 mm »).

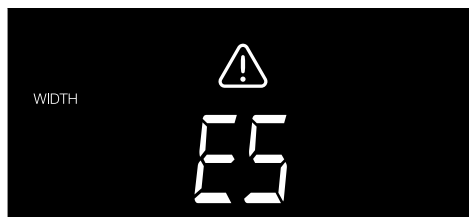

Un billet de banque dont la largeur est différente de celle du premier billet de banque compté a été détecté (« semi-détection »)

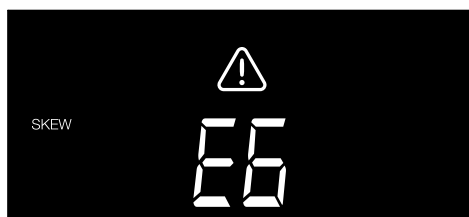

Le billet de banque a traversé la machine dans une position oblique (pas inséré bien droit dans l'appareil).

Pour plus d'informations et de détails, reportez-vous au chapitre « Dépannage »

Retirez le billet qui pose problème, c'est-à-dire le dernier billet compté se trouvant dans l'empileur, et appuyez sur **DÉMARRER (START)** pour reprendre le comptage.

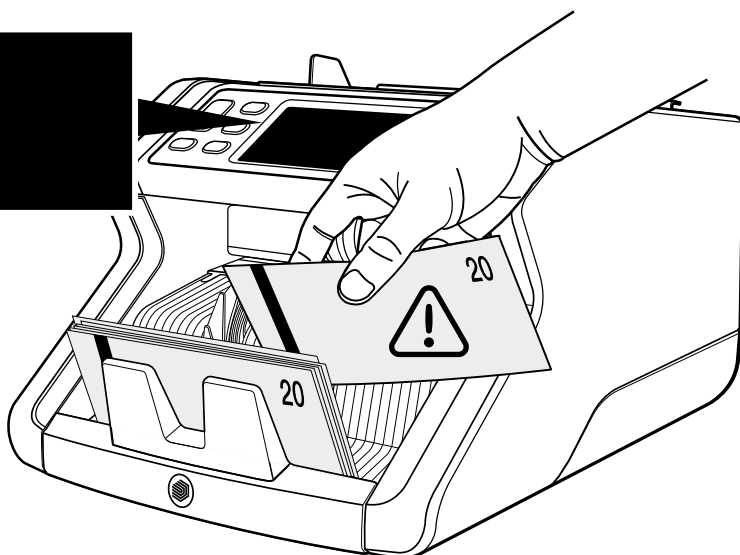

Fonctions ajouter et par lot (add et batch)

1. AJOUTER

La fonction **AJOUTER (ADD)** vous permet de compter des billets de manière cumulative. Dès que vous retirez une pile de billets comptés et que vous en ajoutez une nouvelle, ces quantités seront ajoutées au nombre total. Cette fonction peut être activée en appuyant sur le bouton Ajouter (ADD). L'indicateur visible à l'écran s'allumera.

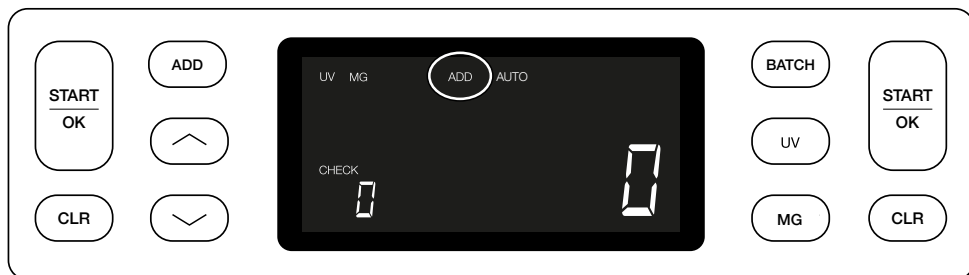

2. PAR LOT

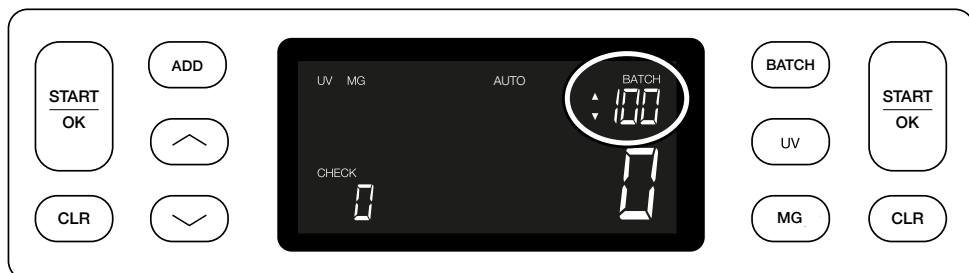

La fonction **PAR LOT (BATCH)** vous permet de créer des piles égales avec un nombre prédéfini de billets de banque. Vous pouvez définir votre lot de la façon suivante :

2.1 Vous pouvez activer cette fonction en appuyant sur le bouton **LOT (BATCH)**. L'indicateur à l'écran s'allume (avec 2 flèches clignotantes).



- 2.2.** Naviguez à travers les paramètres des lots pré-définis en appuyant de nouveau sur la touche **LOT (BATCH)**. Vous retrouverez dans l'ordre les valeurs suivantes : 100 > 50 > 20 > 10 > Lot off.



- 2.3.** Utilisez les flèches pour augmenter ou diminuer la valeur par palier de 1, en partant du numéro qui est affiché. Lorsque l'écran affiche « 100 », vous pouvez passer à 101, 102, etc. en appuyant sur  et à 99, 98, etc. en appuyant sur .



- 2.4.** Confirmez la valeur en appuyant sur la touche **DÉMARRER (START)**. Après cela, la valeur définie pour le lot restera visible à l'écran.

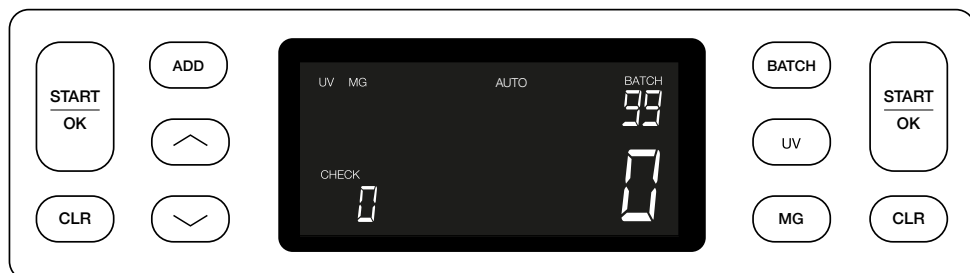

Réglage des paramètres de détection des contrefaçons

Votre compteur de billets a déjà été pré-configuré avec des paramètres lui permettant de détecter les contrefaçons de manière optimale. Cependant, en de rares occasions, un réglage manuel de la sensibilité d'un ou de plusieurs paramètres de détection peut s'avérer nécessaire.

Remarque : Veuillez n'ajuster ces paramètres que lorsqu'un expert technique Safescan vous conseille de le faire.

La sensibilité des paramètres de détection peut être ajustée via les fonctions du menu. Les réglages suivants peuvent être effectués :

1. UV

Appuyez sur le bouton UV pendant 3 secondes pour activer le menu du niveau de sensibilité UV. Le niveau par défaut est affiché (avec 2 flèches clignotantes). Voir la section (5) pour procéder au réglage.



2. MG

Safescan 2250 uniquement : Appuyez sur le bouton MG pendant 3 secondes pour activer le menu du niveau de sensibilité MG. Le niveau par défaut est affiché (avec deux flèches clignotantes). Voir la section (5) pour procéder au réglage.

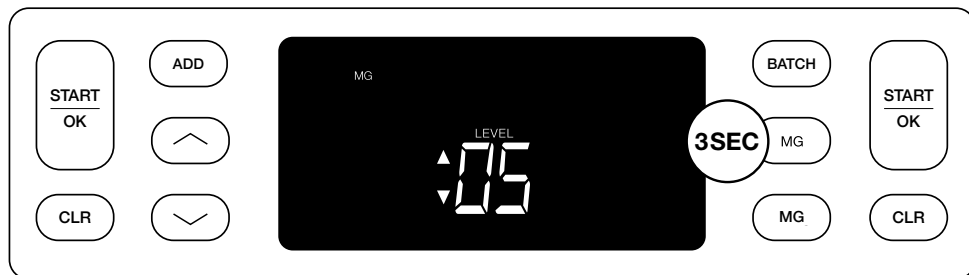

3. Hauteur

Appuyez sur le bouton **LOT (BATCH)** pendant 3 secondes pour activer le menu du niveau de sensibilité de la hauteur. Le niveau par défaut est affiché (avec deux flèches clignotantes). Voir la section (5) pour procéder au réglage.



4. Épaisseur

Appuyez sur le bouton **AJOUTER (ADD)** pendant 3 secondes pour activer le menu du niveau de sensibilité de l'épaisseur. Le niveau par défaut est affiché (avec deux flèches clignotantes). Voir la section (5) pour procéder au réglage.



5. Réglage de niveau

Réglez la sensibilité à un niveau supérieur ou inférieur à l'aide des flèches.



6. Confirmer la sélection

Appuyez sur **DÉMARRER (START)** pour confirmer le niveau configuré.



Rétablir les paramètres par défaut

Pour rétablir les réglages d'usine par défaut : Appuyez sur et maintenez la touche **[CLR] (Effacer)** enfoncée. L'appareil émettra un bip sonore pour confirmer que les paramètres d'usine par défaut ont été restaurés.

Comptage des billets de banque en polymère avec grandes sections transparentes (valable pour la version du micrologiciel D08 / U08 ou supérieure)

Certains billets de banque en polymère comportent de grandes zones transparentes, par exemple certaines coupures des devises

AUD, CAD, SCT, NIR (entre autres). En raison de la position de ces zones transparentes sur

le billet, le 2210/2250 n'est pas toujours en mesure de compter correctement ces billets et affichera un message **E4 (erreur de hauteur) ou E5 (erreur de largeur)** pendant le comptage.

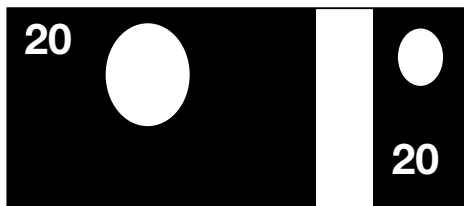

Pour permettre un comptage continu et sans erreur des billets de banque en polymère comportant de grandes zones transparentes, vous pouvez désactiver la détection de la hauteur et de la largeur (demi-billet).

Pour désactiver la détection de la hauteur et de la largeur, maintenez la flèche vers le bas ▼ enfoncée pendant 3 secondes. L'appareil émet 3 bips et "**HEIGHT OFF**" s'affiche à l'écran.



Notez que dans cette configuration, le dispositif ne sera pas en mesure de détecter les billets de hauteur et/ou largeur différente lorsqu'ils sont inclus dans la pile comptée.

Pour réactiver la détection de la taille, maintenez la flèche vers le bas  enfoncée pendant 3 secondes. L'appareil émet 3 bips et **"HEIGHT ON"** s'affiche à l'écran.

Resolución de problemas

Problème	Cause	Solution(s)
Message d'erreur UV	<ul style="list-style-type: none"> - Le billet est suspect (possible contrefaçon). - La fonction UV intégrée peut devenir moins performante avec un vieux billet de banque froissé ou un billet lavé accidentellement à la machine. 	<ul style="list-style-type: none"> - Comptez les billets une nouvelle fois pour vérifier si le problème persiste. - Assurez-vous que l'appareil ne se trouve pas près d'une source de lumière directe trop forte, car cela peut perturber les capteurs UV. - Nettoyez les capteurs car la poussière peut interférer dans leur bon fonctionnement. - Si le billet de banque est un billet authentique, baissez le niveau de sensibilité UV et comptez à nouveau les billets.
Message d'erreur MG	<ul style="list-style-type: none"> - Le billet est suspect (possible contrefaçon). - Quelques billets de certaines devises ne présentent pas d'excellentes caractéristiques magnétiques. Ceux-ci sont donc difficilement détectables. - Certains billets n'intègrent même aucune caractéristique magnétique. 	<ul style="list-style-type: none"> - Comptez les billets une nouvelle fois pour vérifier si le problème persiste. - Nettoyez les capteurs magnétiques avec une carte de nettoyage. - Si le billet de banque est un billet authentique, baissez le niveau de sensibilité MG et comptez à nouveau les billets.

Problème	Cause	Solution(s)
Message d'erreur E3 (épaisseur)	<ul style="list-style-type: none">- Le billet a une épaisseur différente et est considéré comme une contrefaçon.- Plusieurs billets sont collés ensemble et l'appareil les scanne comme s'il s'agissait d'un seul.- Le papier est trop épais pour que l'appareil le reconnaisse correctement.	<ul style="list-style-type: none">- Comptez une nouvelle fois le billet de banque pour voir si le problème persiste.- Vérifiez si des billets de votre liasse sont collés les uns aux autres.- Vérifiez si un billet est plié ou émiétté.
Message d'erreur E4 (hauteur)	<ul style="list-style-type: none">- Le billet a une hauteur différente et est considéré comme une contrefaçon.- Le billet de banque a une dénomination différente du premier billet compté.- Le billet est partiellement endommagé, déchiré ou arraché.- Les billets de banque ne sont pas introduits directement dans la machine.	

Problème	Cause	Solution(s)
La détection du format ne fonctionne pas	<ul style="list-style-type: none">- Tous les billets de banque dans la devise comptabilisée présentent la même hauteur (par exemple USD, CHF, CAD, AUD, HUF).- La différence de hauteur entre les différents types de billets peut parfois être trop petite pour être détectée (doit être au minimum de 5 mm).- L'appareil est peut-être en mode « comptage de notes en polymère avec de grandes sections transparentes ». Maintenez la flèche vers le bas enfoncée pendant 3 secondes pour quitter ce mode. Pour plus d'information, reportez-vous à la page 20.	

Problème	Cause	Solution(s)
Affichage de message d'erreur pour billet mal inséré	Les billets de banque ne sont pas insérés droit dans l'appareil.	Assurez-vous que les billets de banque sont positionnés et insérés avec soin, bien au centre de la trémie. Utilisez les guides de la trémie pour centrer les billets de banque, et lorsque vous comptez une grande pile de billets, guidez-les aussi avec vos mains.
Erreurs EA0 ~ EA5 au démarrage	Assurez-vous qu'aucun billet n'est présent dans l'empileur (erreur EA2) et/ou qu'il n'y a aucun billet ou objet qui fasse obstruction dans une partie interne de la machine. Si le message d'erreur persiste, contactez l'assistance technique Safescan.	

Molette de réglage de la trémie

Si vous avez fréquemment des erreurs liées à l'épaisseur des billets, ou si les billets ne sont pas insérés en douceur dans la machine, il vous faudra peut-être ajuster la molette de réglage de la trémie. Cette molette contrôle l'épaisseur à l'entrée des billets de banque. La position de la molette de la trémie a déjà été établie de manière optimale en usine. Toutefois, en raison du type de certains billets de banque, un ajustement peut s'avérer nécessaire pour garantir une bonne insertion.

- Si les billets de banque ne sont pas comptabilisés de manière fluide : augmentez l'épaisseur à l'entrée des billets en tournant la molette dans le sens des aiguilles d'une montre (+).
- Lors du comptage, si des erreurs liées à l'épaisseur (comme « double détection » ou « billet mal inséré ») se produisent, diminuez l'épaisseur à l'entrée des billets en tournant la molette dans le sens inverse des aiguilles d'une montre (-).

Remarque : La molette de réglage est très sensible, alors ne faites que de petits ajustements.

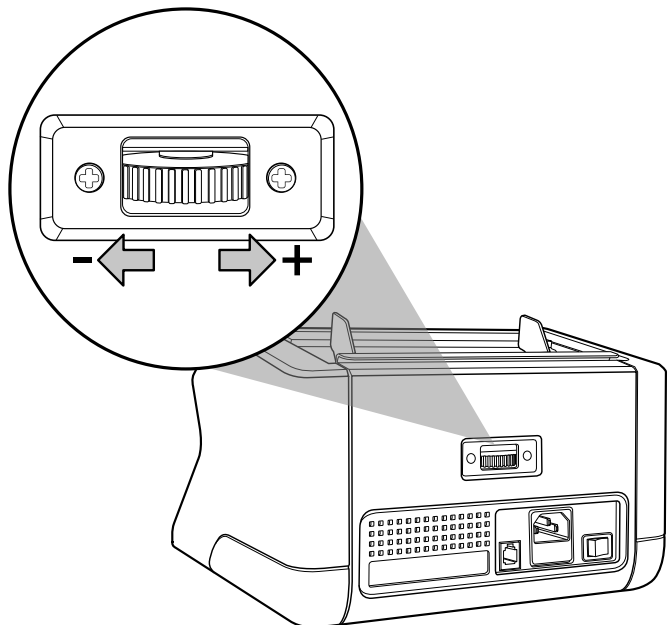

Entretien

Les produits Safescan 2210/2250 sont des appareils de haute précision. Pour vous assurer que ces appareils restent fiables et fonctionnent à un niveau optimal, il est important de les nettoyer fréquemment. Utilisez un jet d'air comprimé pour enlever les poussières et les saletés. Nettoyez la trémie et l'empileur avec la brosse sèche fournie. Utilisez une carte de nettoyage (disponible en option) pour nettoyer les parties internes de l'appareil.

Important : assurez-vous qu'aucun objet étranger (pièce de monnaie, agrafe ou trombone, etc.) ne pénètre accidentellement dans le mécanisme car cela pourrait endommager l'appareil.

Nettoyage du compteur de billets

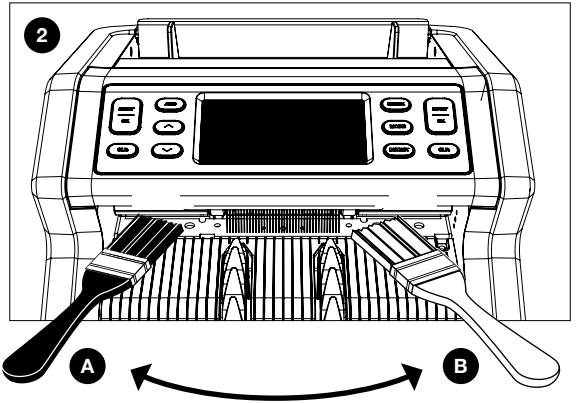
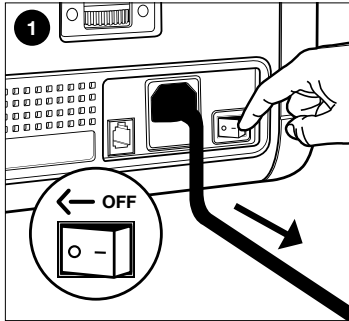

1. Mettez l'appareil hors tension et retirez le cordon d'alimentation.
2. Placez la brosse dans l'ouverture entre la partie supérieure et la partie inférieure. Déplacez la brosse d'un côté à l'autre en veillant à ce qu'elle touche à la fois le haut et le bas.
3. Répétez la procédure pour le côté gauche (**A**) et le côté droit (**B**).

RECOMMANDATION :

- Nettoyez l'appareil toutes les 1 ou 2 semaines.
- Pour une maintenance optimale, l'utilisation d'un aspirateur pour éliminer la poussière est fortement recommandé.

Utilisation de cartes de nettoyage (en option)

Vous pouvez également utiliser des cartes de nettoyage Safescan (référence 136-0546) pour nettoyer les rouleaux et les capteurs magnétiques.

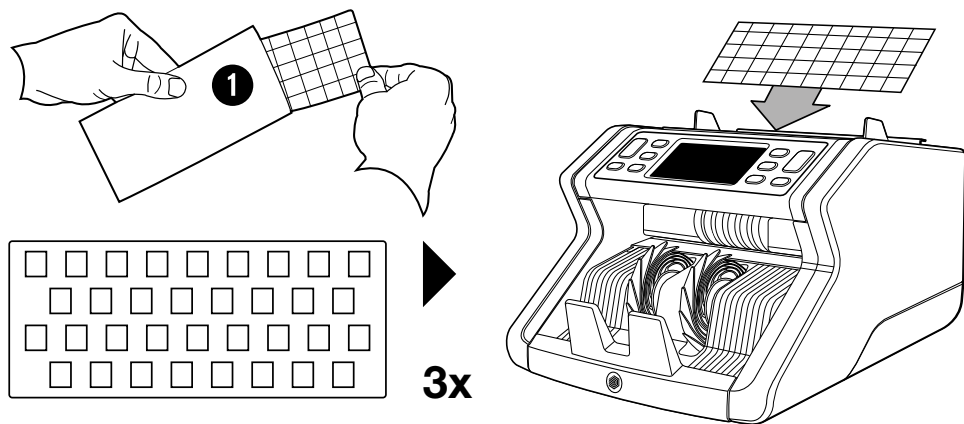



Caractéristiques techniques

Devises acceptées :	Toutes les devises
Vitesse de comptage :	1000 billets/minute
Fonction de détection des billets :	Fonction UV, Fonction MG (Safescan 2250 uniquement), Taille (hauteur), Épaisseur
Formats de billets acceptés :	50 x 110 mm - 90 x 180 mm
Contenance de la trémie :	150 billets
Capacité de l'empileur :	220 billets
Alimentation :	220-240 V CA / 50-60Hz. Modèle américain : 120 V CA / 60Hz.
Consommation d'énergie :	60 W
Dimensions :	29,2 x 24,6 x 17,8 cm / 11,5 x 9,7 x 7 pouces
Poids :	5,7 kg / 12,5 lbs
Températures de fonctionnement :	0 ~ 40°C

Garantie

Visitez le site **www.safescan.com/warranty** pour connaître les procédures de garantie.

 Ce produit est conforme aux exigences essentielles et aux autres dispositions pertinentes des directives européennes en vigueur. La déclaration de conformité (DC) est disponible sur **www.safescan.com**.

 Apportez l'appareil dans un centre de recyclage si vous voulez vous en débarrasser. Ne mettez jamais aucun appareil électronique au rebut avec les déchets ménagers.

Safescan® is a registered trademark of Solid Control Holding B.V.

No part of this manual may be reproduced in any form, by print, copy or in any other way without prior written permission of Solid Control Holding B.V. Solid Control Holding B.V. reserves all intellectual and industrial property rights such as any and all of their patent, trademark, design, manufacturing, reproduction, use and sales rights. All information in this manual is subject to change without prior notice. Solid Control Holding B.V. is not liable and/or responsible in any way for the information provided in this catalog.

20232

Safescan®

www.safescan.com
info@safescan.com