

Návod k obsluze

Česky

2210 / 2250

Počítačka bankovek



Verze pro tisk

[Klikněte zde](#) otevřete verzi příručky pro tisk ve zvoleném jazyce.

Úvod

Děkujeme vám za zakoupení počítačky bankoven Safescan série 2200. Tento návod k obsluze Vám pomůže začít používat počítačku bankovek Safescan a popisuje nastavení a provozní postupy. Před použitím zařízení si pozorně přečtete tento návod k obsluze.

Obsah balení

Dodané balení obsahuje následující položky:

- Safescan 2210 / 2250 Počítadlo bankovek
- Napájecí kabel
- Sada pro údržbu
- Návod k obsluze

Produkt

Přední strana

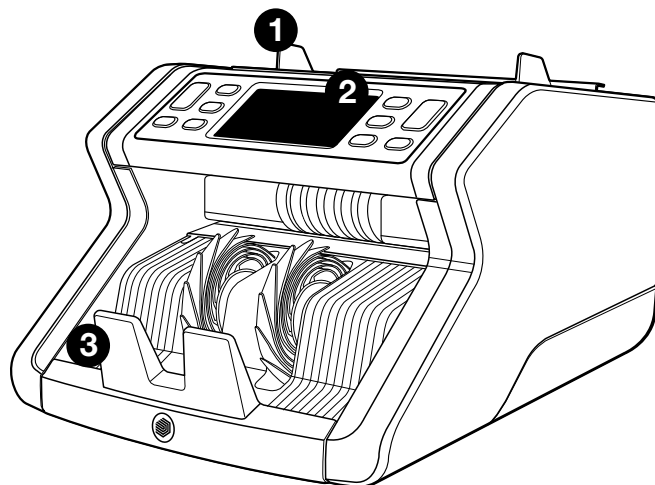

Zadní strana

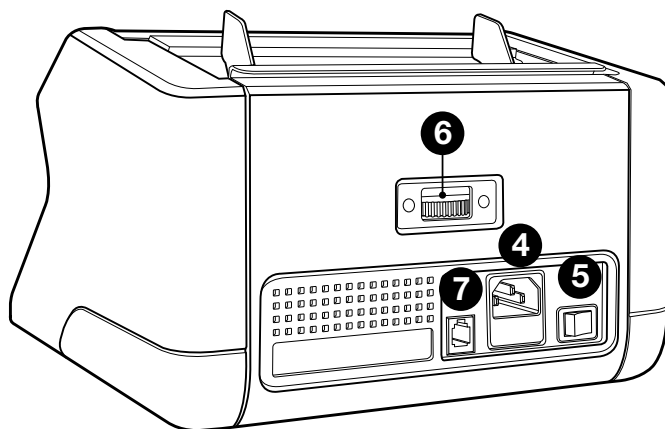

1. Zásobník s nastavitelnými vodícími plochami
2. Přední panel (displej / tlačítka)
3. Zakladač
4. Napájení
5. Přepínač Zap/Vyp
6. Nastavitelné kolečko zásobníku
7. RJ12 port pro externí zapojení displeje

8

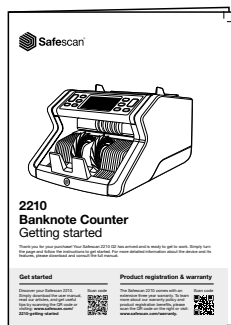

9

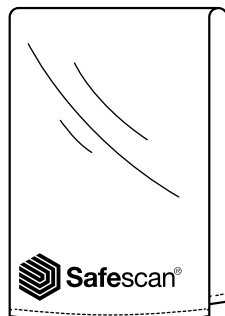

10

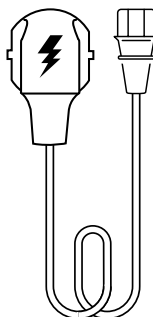

11



- 8. Brožura s návodem k použití
- 9. Prachový kryt
- 10. Napájecí kabel
- 11. Čisticí kartáč

Dostupné příslušenství

Safescan čisticí karty pro počítačku bankovek (sada 20 karet), číslo produktu 136-0546.

Podrobnosti naleznete na internetových stránkách **www.safescan.com**

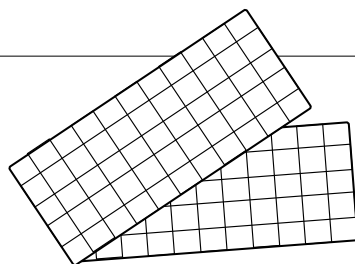

Safescan 2210 / 2250: detekce

Funkce detekce bankovek

	UV rasy	MG rasy	Tloušťka rasy	ROZMĚR (výška)
Safescan 2210	•	—	—	•
Safescan 2250	•	•	•	•

Tlačítka a provoz

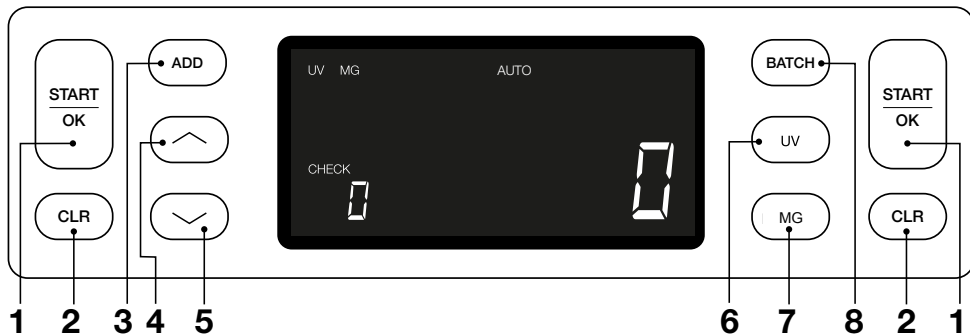

Krátký stisk

Dlouhý stisk (3 sekundy)

1. Spuštění počítání / Potvrzení výběru úrovně citlivosti	Zvolte automatický či manuální start
2. Vymaže počet spočítaných bankovek	Obnoví zařízení do výchozího nastavení
3. Add funkce zap/vyp	Vstup do menu nastavení citlivosti tloušťky
4. Zvýší vstupní hodnotu o 1	
5. Sníží vstupní hodnotu o 1	
6. UV detekce zap/vyp	Vstup do menu nastavení úrovně UV citlivosti
7. Safescan 2210: Zvolte automatické nebo manuální spuštění Safescan 2250: MG detekce zap/vyp	Vstup do menu nastavení úrovně MG citlivosti (Safescan 2250)
8. Funkce dávky zap/vyp a nastavení počtu dávky	Vstup do menu nastavení úrovně citlivosti pro výšku bankovky

Začínáme

1. Příklad umístěte na rovný a stabilní povrch.

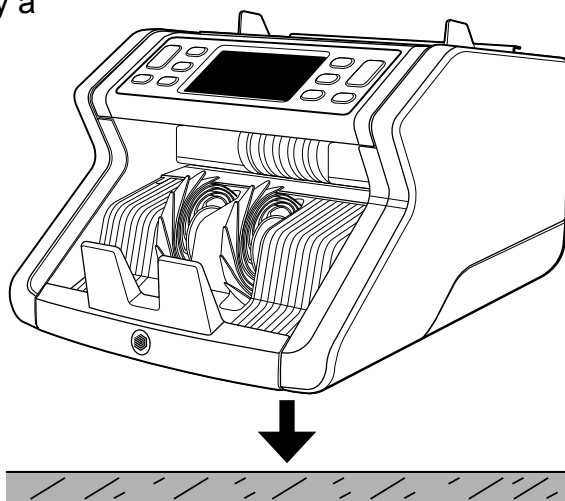

2. Počítačku bankovek zapojte do elektrické zásuvky pomocí dodaného napájecího kabelu.

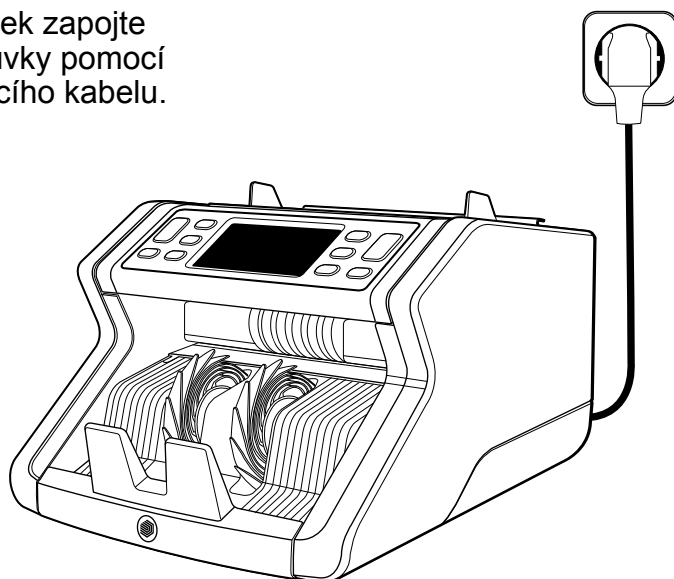

3. Počítačku bankovek spusťte přeprnutím spínače na zadní straně do polohy "1".

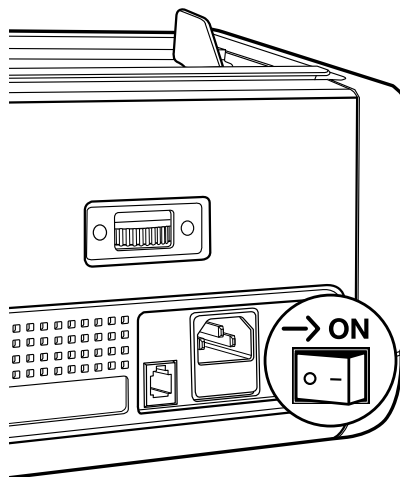

4. Výchozí nastavení detekce bankovek: Safescan 2210: UV, 2250: UV a MG. Tyto funkce lze zapnout či vypnout stisknutím tlačítka UV a/nebo MG*.

(* Pouze model Safescan 2250)

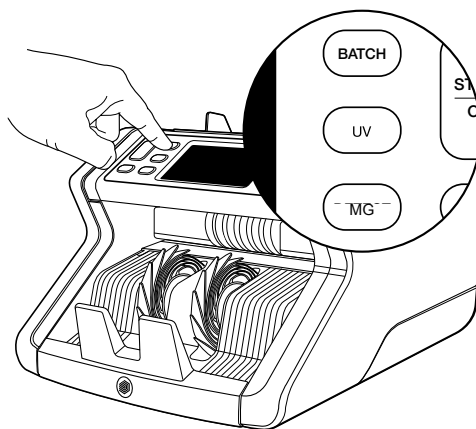

Připraveno na počítání

Přístroj je nyní připraven na počítání. Více pokročilá nastavení jsou popsána v dalších kapitolách tohoto manuálu.

Počítání bankovek

1. AUTO START / MANUÁLNÍ START. Výchozím nastavením je “**AUTO**” - přístroj začne počítat, jakmile budou bankovky umístěny do zásobníku. Můžete si vybrat, zdali chcete, aby přístroj začal počítat automaticky či manuálně (v tomto případě počítání začne až po stisknutí tlačítka [**START**]).

Safescan 2210: stiskněte tlačítko **AUTO** pro aktivaci/deaktivaci funkce automatického spuštění. To se zobrazí na displeji.

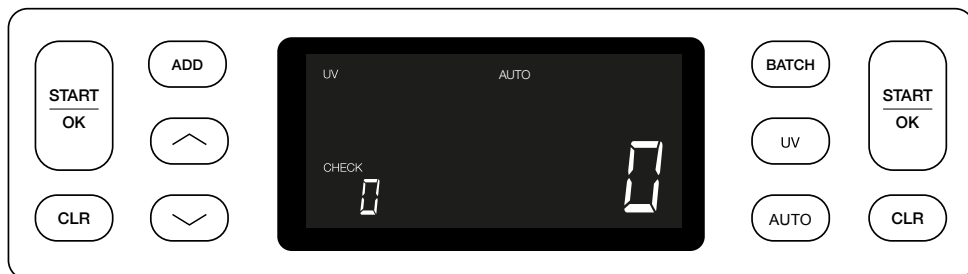

Safescan 2250: stiskněte a držte tlačítko **START** po dobu 3 sekund k aktivování/deaktivování funkce automatického spuštění počítání.

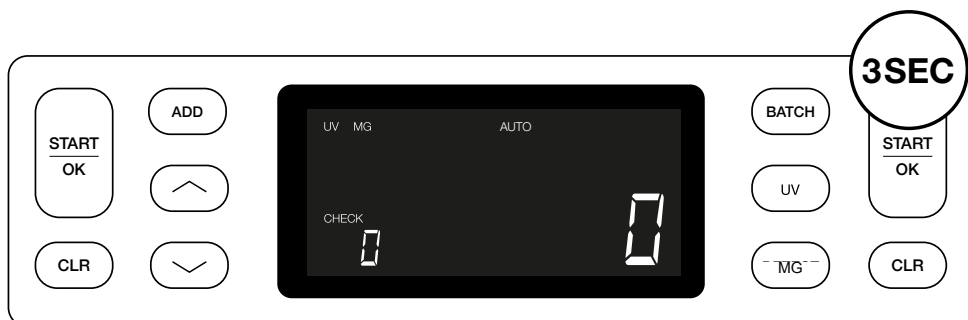

2. Počítání bankovek spustíte vložení bankovek do středu zásobníku, jak je vyobrazeno na Obr. 1, následně je překlópte dozadu, jak je vyobrazeno na Obr. 2. Použijte vodící plochy k udržení bankovek na středu.

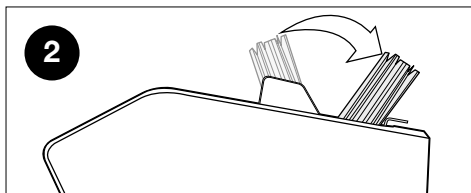
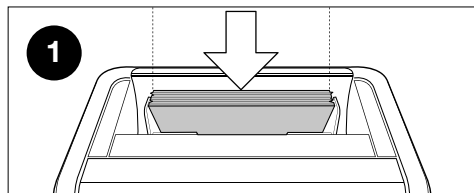
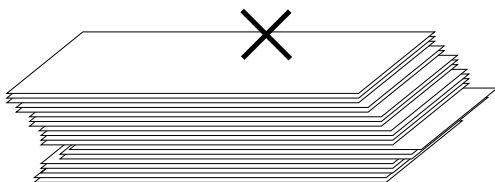
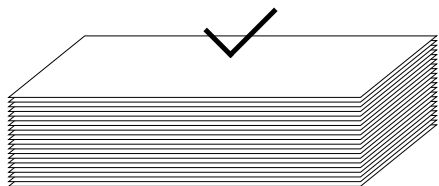

Vezměte na vědomí Bankovky je před počítáním nutné seřadit dle nominální hodnoty.

3. Počet bankovek je jasně zobrazen po dokončení počítání.

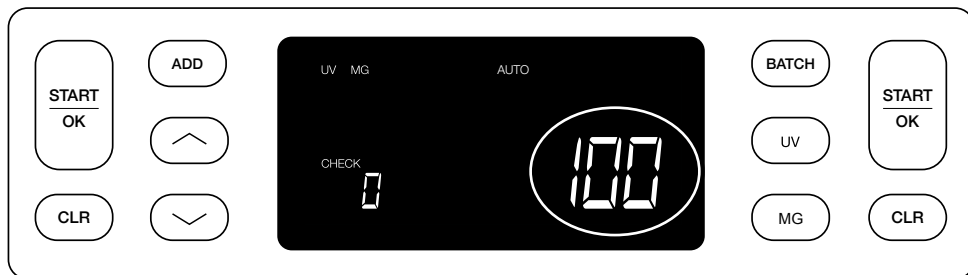

4. Jakmile budete počítat druhou dávku bankovek nebo znovu počítat první dávku, počet bankovek předchozího počtu se zobrazí pod **CHECK** na displeji. K nastavení této hodnoty na nulu, stiskněte **CLR**.

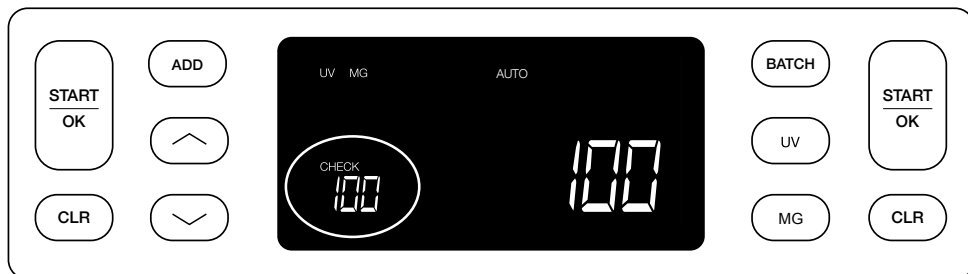

Chybové zprávy během počítání

Jakmile přístroj detekuje problém s bankovkou, přestane počítat a zobrazí jasnou zprávu včetně typu problému. Chyba se týká poslední počítané bankovky v zásobníku. Je možné spatřit následující zprávy:



Je zde problém s UV rasy.

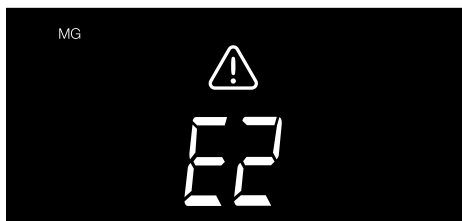

Je zde problém s magnetickými funkcemi (pouze model Safescan 2250)

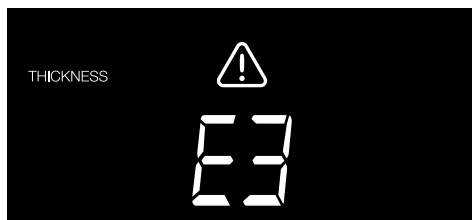

Byla detekována bankovka s odlišnou tloušťkou, nebo k sobě mohou být slepené 2 bankovky (“detekce dvou bankovek”)

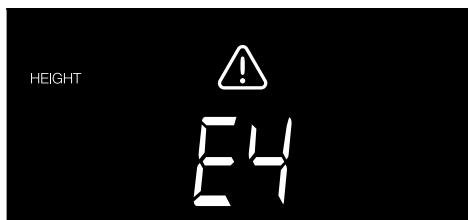

Detekována byla bankovka s odlišnou výškou než je výška první spočítané bankovky (minimální rozdíl 5 mm)

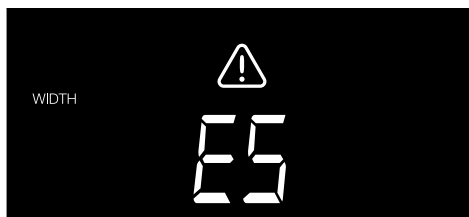

Bankovka s odlišnou šířkou, než první počítaná bankovka, byla detekována (“detekce poloviny bankovky”)

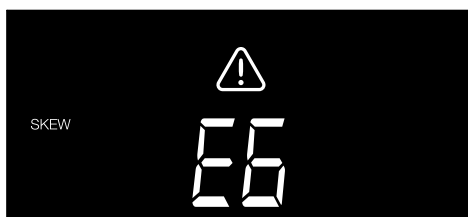

Bankovka prošla strojem na šikmo (přístrojem neprošla přímo).

Další informace a podrobnosti naleznete v kapitole „Odstraňování problémů“.

Podezřelou bankovku odstraňte - jde o poslední spočítanou bankovku v zakladači - a stiskněte tlačítko START pro pokračování v počítání.

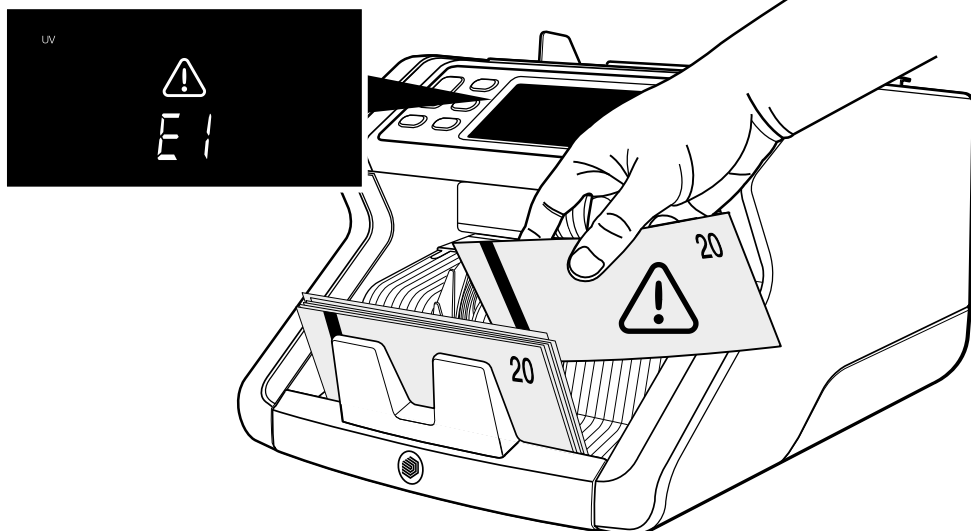

Функции add (добавяне) и batch (пачка)

1. ADD (добавяне)

Функцията **ДОБАВИ** Ви позволява да преброявате с натрупване. След като извадите пачка преброени банкноти и добавете нова пачка, тези количества ще бъдат добавени към общия брой. Функцията може да бъде активирана с натискане на бутона **ADD**. Индикаторът на екрана ще светне.

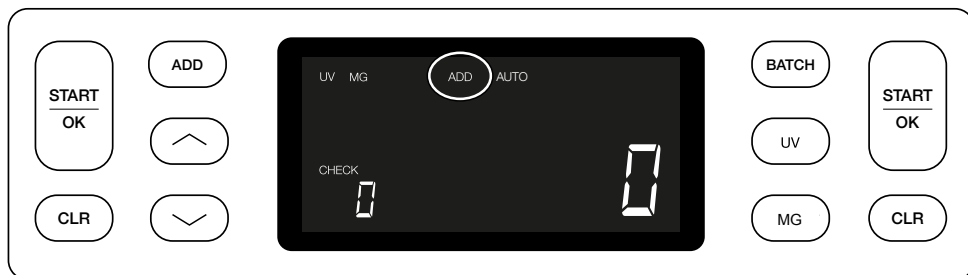

2. BATCH (партида).

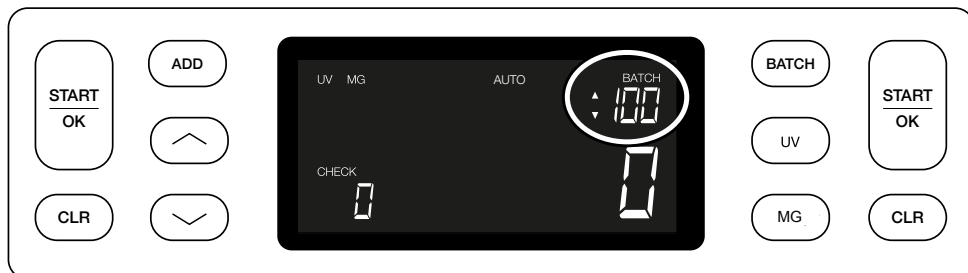

Функцията **BATCH** Ви дава възможност да правите еднакви пачки от предварително зададен брой банкноти. Можете да настроите вашата пачка, както следва:

2.1. Чрез натискане на **BATCH** бутон, функцията е активирана. Индикаторът на дисплея светва, включително две мигащи стрелки.

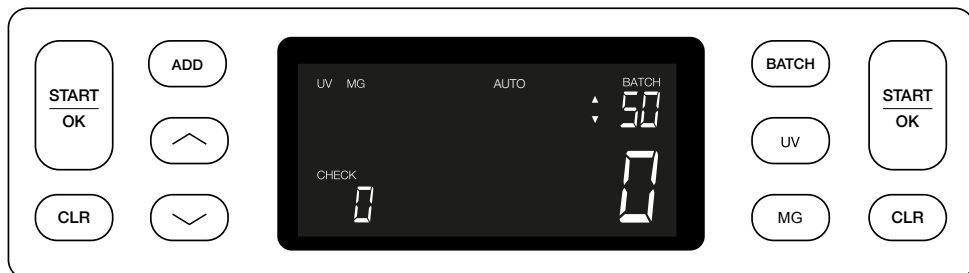

- 2.2.** Можете да навигирате през предварително зададените бройки в пачките като натиснете тново бутона **BATCH**. Последователността е: 100> 50> 20> 10> Функцията за образуване на пачки е изключена. Batch off.



- 2.3.** Използвайте клавишите със стрелки, за да увеличите или намалите броя в пачката с 1 брой, като се започне от цифрата, която е показана. Когато на дисплея се показва “100”, можете да отидете на 101, 102 и т.н., като натиснете  и до 99, 98 и т.н., като натиснете и задържите .

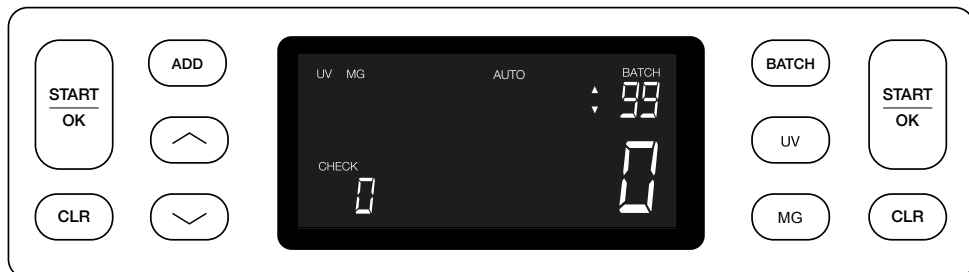

- 2.4.** Потвърдете броя в пачката с натискане на бутон **START**. След това броя в пачката ще остане видим на екрана.

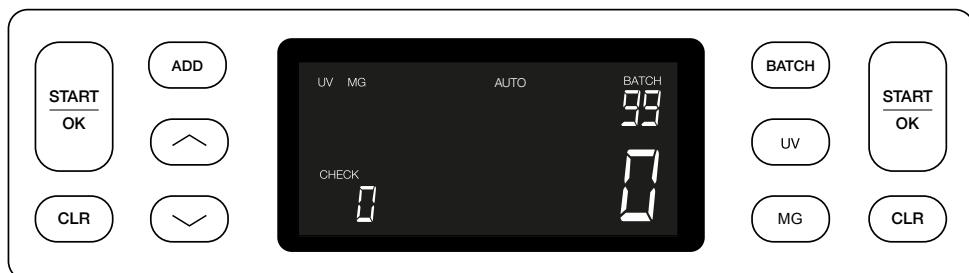

Úprava detekčních nastavení padělků

Vaše počítačka bankovek je již předem nakonfigurována s optimálním detekčním nastavením padělků. Ve vzácných případech může být vyžadováno ruční nastavení citlivosti jednoho či více prvků detekčních nastavení padělků.

Poznámka: tato nastavení upravujte pouze, pokud vám to doporučuje technický expert společnosti Safescan.

Citlivost detekční funkce lze nastavit pomocí menu. Následující nastavení mohou být provedena:

1. UV

Stisknutí tlačítka UV po dobu 3 sekund aktivuje menu nastavení UV citlivosti. Výchozí úroveň je zobrazena, včetně 2 blikajících šipek. Viz (5) pro postup nastavení.

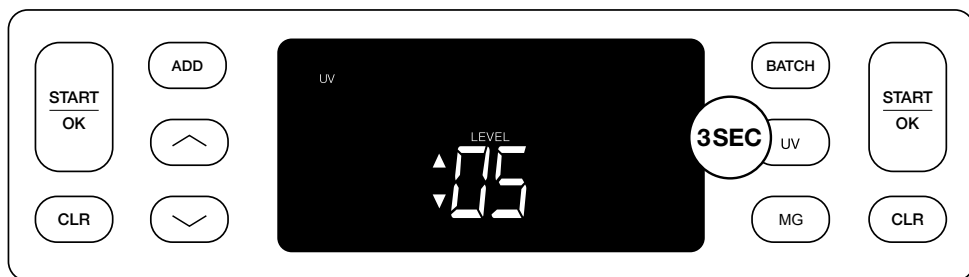

2. MG

Pouze model Safescan 2250: Stisknutí tlačítka MG po dobu 3 sekund aktivuje menu nastavení MG citlivosti.

Výchozí úroveň je zobrazena, včetně 2 blikajících šipek. Viz (5) pro postup nastavení.

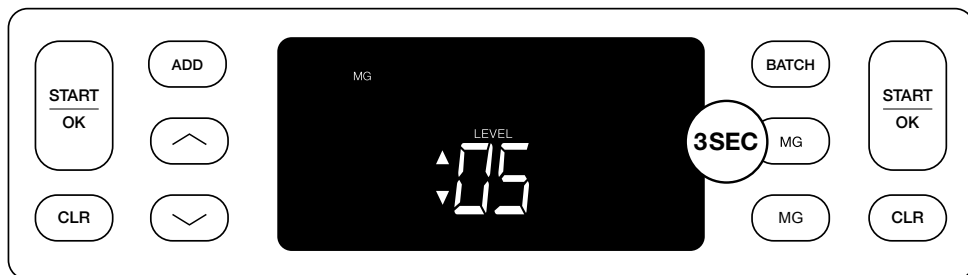

3. Výška

Stisknutí tlačítka **BATCH** po dobu 3 sekund aktivuje menu nastavení citlivosti pro **VÝŠKU**. Výchozí úroveň je zobrazena, včetně 2 blikajících šipek. Viz (5) pro postup nastavení.

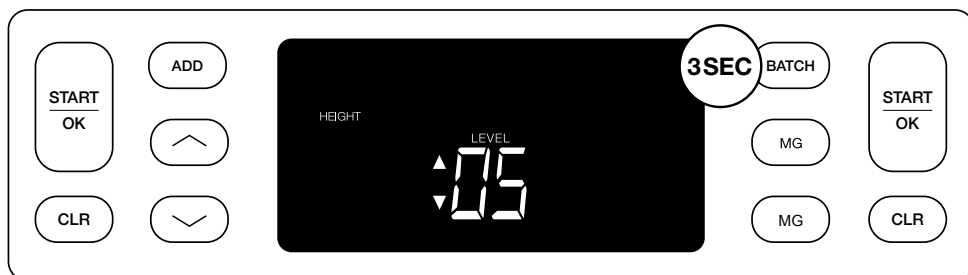

4. Tloušťka

Stisknutí tlačítka **ADD** po dobu 3 sekund aktivuje menu nastavení citlivosti pro **TLOUŠŤKU**. Výchozí úroveň je zobrazena, včetně 2 blikajících šipek. Viz (5) pro postup nastavení.



5. Nastavení úrovně

Nastavte úroveň citlivosti na vyšší nebo nižší úroveň pomocí **KURZOROVÝCH** kláves.



6. Potvrzení výběru

Stisknutím tlačítka **START** potvrďte nastavenou úroveň.



Resetování do továrního nastavení

K návratu do továrního nastavení: Stiskněte a podržte [**CLR**].
Přístroj potvrdí obnovení továrního nastavení zvukovým signálem.

Počítání polymerových bankovek s velkými průhlednými částmi (platí pro firmware verze D08 / U08 nebo vyšší)

Některé polymerové bankovky mají ve svém návrhu velké průhledné plochy, například některé nominální hodnoty měn **AUD, CAD, SCT, NIR** (mimo jiné). Vzhledem k umístění těchto průhledných ploch na bankovce nemusí zařízení 2210/2250 tyto bankovky vždy správně spočítat a během počítání se zobrazí zpráva **E4 (chyba výšky) nebo E5 (chyba šířky)**.

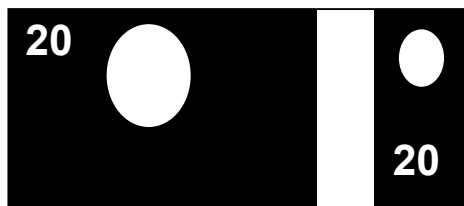

K zajištění plynulého a bezchybného počítání polymerových bankovek s velkými průhlednými plochami je zde možnost deaktivovat detekci výšky a šířky (poloviční bankovky).

Chcete-li vypnout detekci výšky a šířky, stiskněte tlačítko se šipkou dolů  na 3 sekundy. Zařízení vydá 3 pípnutí a na displeji se zobrazí „HEIGHT OFF“ (výška vypnuta).



Veďte prosím na vědomí, že v tomto nastavení nebude zařízení schopno rozpoznat bankovky jiné výšky a/nebo šířky, pokud jsou zahrnuty v počítaném zásobníku.

Chcete-li znovu povolit detekci velikosti, stiskněte tlačítko se šipkou dolů  na 3 sekundy. Zařízení vydá 3 pípnutí a na displeji se zobrazí „**HEIGHT ON**“ (výška zapnuta).

Řešení problémů

Problém	Příčina	Řešení
Chybová zpráva pro UV	<ul style="list-style-type: none"> - Podezření na padělanou bankovku. - Integrované UV rysy bankovky mohou zeslábnout, pokud je bankovka stará / intenzivně používaná či pokud je nedopatřením vyprána s prádlem. 	<ul style="list-style-type: none"> - Spočítejte bankovku znovu k ujištění se, zdali problém přetrvává. - Ujistěte se, že zařízení není pod přímým silným zdrojem světla, jelikož to může narušit UV senzory. - Očistěte senzory a odstraňte veškerý prach, který může blokovat senzory přístroje. - Je-li bankovka ve skutečnosti pravá, snižte úroveň citlivosti UV a spočítejte bankovku znovu.
Chybová zpráva pro MG	<ul style="list-style-type: none"> - Podezření na padělanou bankovku. - U některých měn je známo, že mají velmi slabé MG rysy v bankovkách určitých nominálních hodnot, které je téměř nemožné detekovat. - Některé měny nemusejí mít vůbec integrované MG rysy. 	<ul style="list-style-type: none"> • Spočítejte bankovku znovu k ujištění se, zdali problém přetrvává. • Očistěte magnetické snímače s čisticí kartou pro bankovky. • Je-li bankovka ve skutečnosti pravá, snižte úroveň citlivosti UV a spočítejte bankovku znovu.

Problém	Příčina	Řešení
Chybová zpráva E3 (tloušťka).	<ul style="list-style-type: none"> - Bankovka má jinou tloušťku a je považována za padělek. - Několik bankovek je slepeno dohromady a zařízení je skenuje jako jednu. - Papír je příliš silný na to, aby jej zařízení správně rozpoznalo. 	<ul style="list-style-type: none"> - Spočítejte znovu bankovku a zjistěte, zda problém přetrvává. - Zkontrolujte, zda bankovky v zásobníku nejsou slepené. - Zkontrolujte, zda není nějaká bankovka složená nebo rozpadlá.
Chybová zpráva E4 (výška)	<ul style="list-style-type: none"> - Bankovka má jinou výšku a je považována za padělek. - Bankovka má jinou nominální hodnotu než první spočítaná bankovka. - Bankovka je částečně poškozená, roztržená nebo protržená. - Bankovky nepostupují správně zařízením. 	

Problém	Příčina	Řešení
Detekce rozměru nefunguje	<ul style="list-style-type: none">- Všechny bankovky v rámci počítané měny jsou stejné výšky (např. USD, CHF, CAD, AUD, HUF)- Rozdíl ve výšce mezi různými nominálními hodnotami může být velmi malý k detekování (musí být alespoň 5 mm)- Zařízení může být v režimu „Počítání polymerních poznámek s velkými průhlednými plochami“. Stisknutím a podržením tlačítka se šipkou dolů po dobu 3 sekund ukončete tento režim. Více informací naleznete na straně 20.	

Problém	Příčina	Řešení
Zobrazuje se chybová hláška šikmé bankovky	Bankovky nejsou podávány na přímo do stroje.	Ujistěte se, že jsou bankovky pečlivě uspořádány a vloženy na střed zásobníku. Použijte vodicí plochy k vycentrování bankovek a při počítání velkých stohů bankovek používejte během počítání při vedení bankovek také své ruce.
EA0 ~ EA5 chyby při spuštění	Ujistěte se, že žádné bankovky se nenacházejí v zakladači (chyba EA2) a/nebo, že žádné bankovky či jiné objekty neblokují žádné vnitřní části přístroje. Pokud chybové hlášení přetrvává, kontaktujte technickou podporu Safescan pro pomoc.	

Nastavitelné kolečko zásobníku

Pokud se porucha tloušťky při počítání objevuje často, nebo pokud bankovky neprocházejí plynule přístrojem, může být nutné nastavit nastavitelné kolečko zásobníku. Toto kolečko ovládá rozestup mezi tloušťkami bankovek. Poloha kolečka zásobníku je již továrně nastavena na optimální polohu. Nicméně, vzhledem k povaze některých bankovek může být nutné polohu kolečka upravit k zajištění optimálního podávání bankovek.

- Pokud nejsou bankovky plynule počítány: zvětšete rozestup mezi tloušťkami bankovek otočením nastavitelného kolečka ve směru hodinových ručiček (+).
- Pokud při počítání dochází k chybám jako “tloušťka” (dvojitě bankovky) či “šikmé bankovky”, snižte rozestup mezi tloušťkami bankovek otočením nastavitelného kolečka proti směru hodinových ručiček (-).

Vezměte na vědomí: Jelikož je kolečko nastavení velmi citlivé, provádějte pouze velmi drobné úpravy.

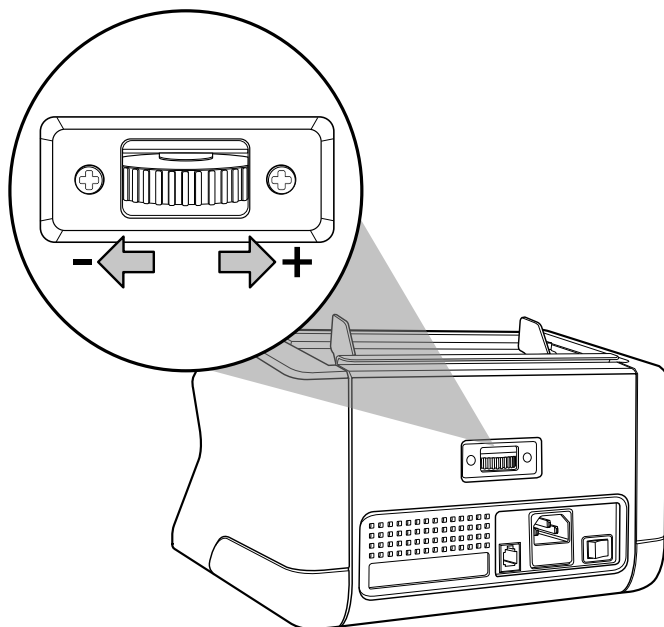

Údržba

Safescan 2210 / 2250 je vysoce precizní zařízení. K zajištění, aby funkce a spolehlivost zařízení zůstávala na optimální úrovni, je důležité přístroj pravidelně čistit. Používejte sprej se stlačeným vzduchem k odstranění prachu a nečistot. Vyčistěte zásobník a zakladač přiloženým suchým štětcem. Používejte čisticí karty bankovek (k dispozici jako volitelné příslušenství) k vyčištění vnitřních částí zařízení.

Důležité: Za všech okolností zabraňte, aby se cizí předměty, jako jsou mince, sponky nebo svorky, nedopatřením dostaly do mechanismu, jelikož by to vedlo k poruše zařízení.

Čištění počítačky bankovek

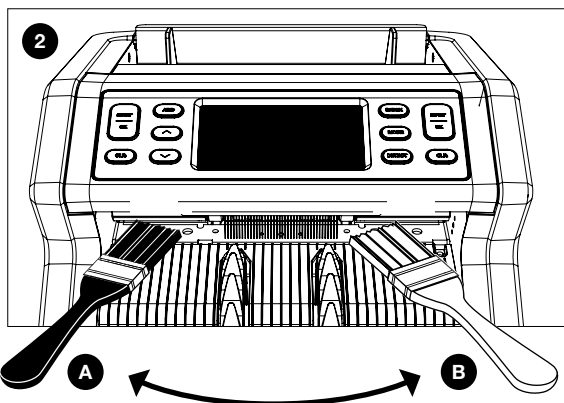
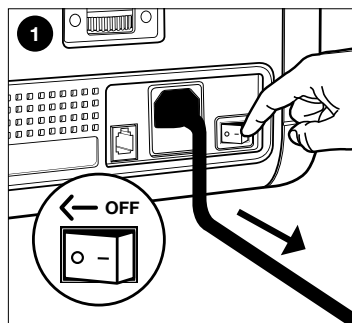

1. Vypněte zařízení a odpojte napájecí kabel.
2. Vložte kartáč do mezery mezi horní a spodní částí. Přesuňte kartáč do stran a ujistěte se, že se kartáč dotýká horní i spodní části.
3. Postupujte podle tohoto postupu pro levou (A) i pravou stranu (B).

DOPORUČENÍ:

- Zařízení čistěte každý 1 nebo 2 týdny.
- Pro optimální údržbu se také důrazně doporučuje používat k odstranění prachu sprej se stlačeným vzduchem.

Používání čistících karet počítačky bankovek (volitelně)

Můžete také použít Safescan čistících karet počítačky bankovek (číslo produktu. 136-0546) k vyčištění válečkových koleček a magnetických senzorů.

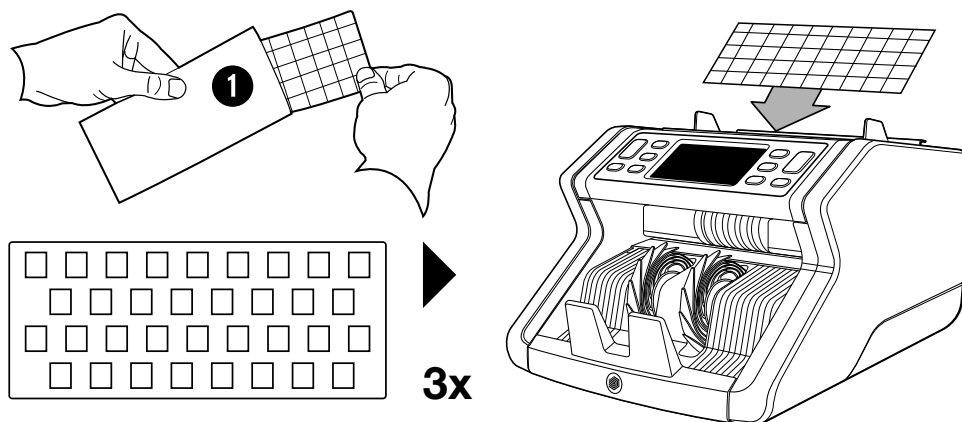

Technické specifikace

Podporované měny:	Všechny měny
Rychlost počítání:	1000 bankovek/min
Funkce detekce bankovek:	UV rysy, MG rysy (pouze model Safescan 2250), rozměr (výška), tloušťka
Rozsah velikostí bankovek:	50 x 110 mm ~ 90 x 180 mm
Kapacita zásobníku:	150 bankovek
Kapacita zakladače:	220 bankovek
Napájení:	AC 220-240V / 50-60Hz. Model pro USA: AC 120V / 60Hz
Příkon:	60W
Rozměry:	29.2 x 24.6 x 17.8 cm / 11.5 x 9.7 x 7 palců
Hmotnost:	5.7 kg / 12.5 lbs
Provozní teplota:	0 ~40°C

Záruka

Viz www.safescan.com/warranty pro postup záruky.

CE Tento produkt je v souladu se základními požadavky a dalšími relevantními ustanoveními příslušných evropských směrnic. Prohlášení o shodě (DoC) je k dispozici na www.safescan.com



Pokud chcete zařízení zlikvidovat, odneste jej do recyklačního centra. Elektronická zařízení nikdy nevyhazujte společně s odpady z domácnosti.

Safescan® is a registered trademark of Solid Control Holding B.V.

No part of this manual may be reproduced in any form, by print, copy or in any other way without prior written permission of Solid Control Holding B.V. Solid Control Holding B.V. reserves all intellectual and industrial property rights such as any and all of their patent, trademark, design, manufacturing, reproduction, use and sales rights. All information in this manual is subject to change without prior notice. Solid Control Holding B.V. is not liable and/or responsible in any way for the information provided in this catalog.

20232

Safescan®

www.safescan.com

info@safescan.com