

Uporabniški priročnik

Slovenščina

1450

Števec in sortirnik kovancev



Verzia pre tlač

[Kliknutím sem](#) otvoríte verzio príručky pre tlač vo vybranom jazyku.

Uvod

Hvala, ker ste se odločili za nakup števecva in sortirnika kovancev Safescan 1450. Za pravilno uporabo in vzdrževanje skrbno preberite ta uporabniški priročnik.

Opozorilo

Če se oprema na kakršen koli način spremeni ali uporablja na način, ki ni bil predviden v času dobave, dobavitelj opreme ne prevzema nobene odgovornosti za škodo ali poškodbe osebja ali opreme.

Varnostni ukrepi

- Za čiščenje naprave ne uporabljajte vnetljivega razpršila.
- Če je naprava dolgo časa izpostavljena hladnemu vremenu, jo je treba pred uporabo imeti približno dve uri na sobni temperaturi.
- Pazite, da v napravo ne pade kakšen tujek (npr. kovanec, ki ni evrokovanec, sponka za papir, spenjač, papir tulcev za kovance), saj ti lahko blokirajo mehanske dele in senzorje naprave in jih poškodujejo ali zlomijo.
- Na robu podajalnika je opozorilna oznaka («FULL LINE») in kovanci v podajalniku ne smejo preseči te oznake, sicer to vpliva na učinkovitost naprave.
- Če naprava oddaja nenavaden zvok ali se zatakne med štetjem, jo izključite in preverite, ali so v njej morda kakšni tujki.
- Pred čiščenjem in vzdrževanjem vedno zaustavite in izključite napravo, da preprečite poškodbe.
- Pokrov naprave odstranjujte le, če je naprava izključena iz električnega omrežja.
- Da preprečite nevarnost udara, se napajalnega kabla ne dotikajte z mokrimi rokami.
- Da preprečite požar ali kratek stik, enoto odklopite, če jo želite prestaviti na drugo mesto.
- Ko napravo odklopite iz vtičnice, držite za vtič, nikoli ne vlecite za kabel.

Vsebina paketa

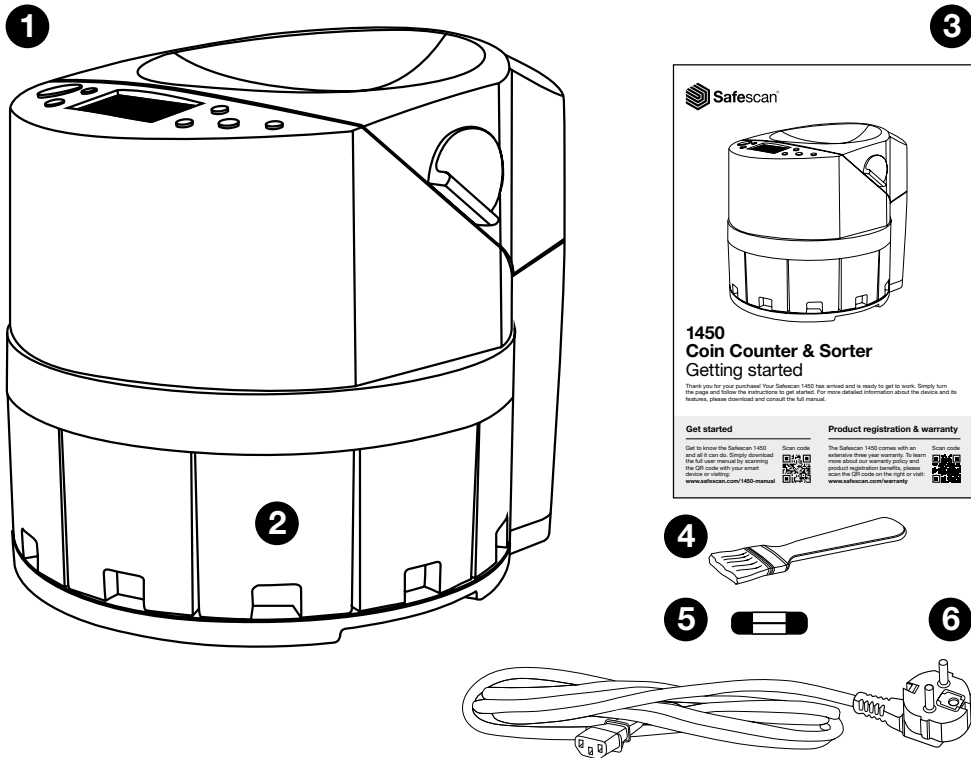

1. Števec kovancev Safescan 1450
2. Napajalni kabel
3. 8 posodic za kovance
4. Čistilna ščetka
5. Rezervna varovalka
6. Garancijska kartica
7. Priročnik za hitro namestitev

Deli naprave

Spredaj

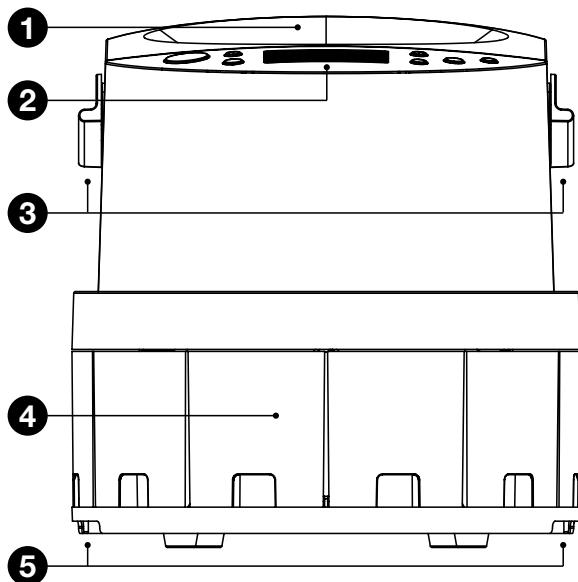

1. Podajalnik kovancev
2. Nadzorna plošča in LCD-zaslon
3. Ročki za sprostitvev podajalnika kovancev (nista namenjeni dviganju naprave!)
4. Posodice za kovance
5. Prijemalno območje za dviganje naprave

Zadaj

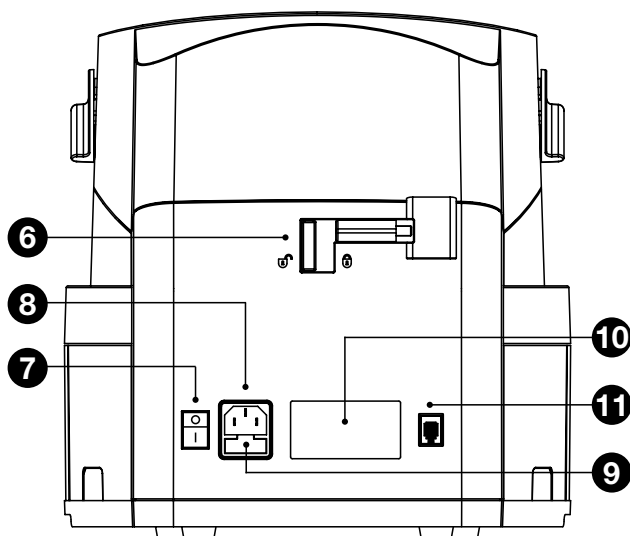

6. Varnostna ključavnica
7. Stikalo za vklop
8. Prikluček za omrežni napajalnik
9. Varovalka
10. Etiketna izdelka
11. Prikluček za tiskalnik (RJ-10)

Nastavitev vaše naprave

1. Napajalni kabel priključite na priključek za napajanje na zadnji strani enote 1450.
Napajalni kabel priključite v glavno vtičnico (AC 220 ~ 240 V).
2. Vklonite števec s stikalom za vklop, ki je nameščeno na hrbtni strani.
3. Števec izvede samodejni preizkus. Na zaslonu se prikaže WAIT.
4. Ko se na zaslonu izpiše »0 pcs / 0.00«, je naprava pripravljena za štetje kovancev.



NADZORNA PLOŠČA



Št.	Gumb	Meni števca	Nastavitveni način	Meni poročil
1.	[START]	Začetek/ zaustavitev štetja	Izhod iz nastavitve- nega menija	Izhod iz me- nija poročil
2.	[SET- TINGS]	Odpiranje nastavitvene- ga menija	Preklop med na- stavitvami serij in nastavitvami časa in datuma	Odpiranje nastavitvene- ga menija
3.	[REPORT]	Odpiranje menija po- ročil	Odpiranje menija poročil	Preklop med rezul- tati štetja glede na nominalno vrednost, začenši z € 0,01
4.	[+]	Aktiviranje/ deaktivira- nje štetja v serijah	Pritisnite enkrat: Povišanje vrednosti za 1. Pritisnite in držite: Povišanje vrednosti v korakih po 10	ni smiselno

Št.	Gumb	Meni števca	Nastavitveni način	Meni poročil
5.	[-]	Ni smiselno	Znižanje vrednosti za 1. Pritisnite in držite: znižanje vrednosti v korakih po 10	Ni smiselno
6.	[CLEAR]	Brisanje rezultatov štetja	Brisanje vnosa nastavitvev serij	Brisanje rezultatov štetja
7.	[PRINT>]	Tiskanje rezultatov štetja	Nastavitve serij: Preklop med nominalnimi vrednostmi. Preklop med nastavitvami časa in datuma	Tiskanje rezultatov štetja

Pregled zaslona

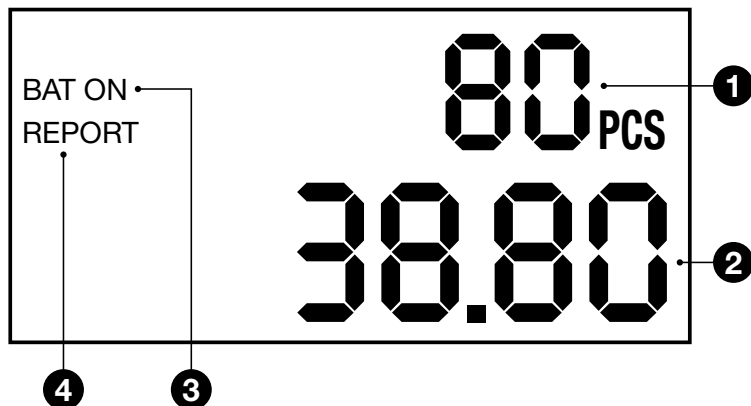

1. Skupno število preštetih kovancev
2. Skupna vrednost preštetih kovancev
3. Vključena je funkcija štetja v serijah
4. Vključena je funkcija poročila

Prva uporaba

Opomba

Naprava 1450 šteje samo evrokovance. Pazite, da v napravo ne zaide kakšen tujek ali kovanci drugih valut – to povzroči napako v delovanju naprave.

1. Kovance vstavite v podajalnik.

⚠ Ne prekoračite oznake »full line«, ki je navedena v notranjosti podajalnika.

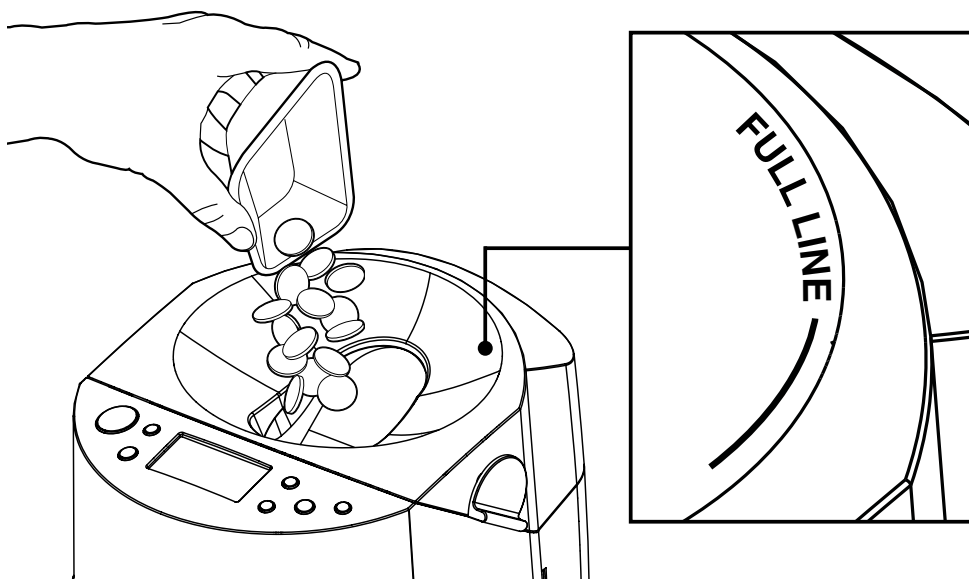

2. Pritisnite [**START**] za začetek štetja in sortiranja. Nadaljujte z vsipanjem majhnih količin kovancev v podajalnik.

3. Ko so prešteti in sortirani vsi kovanci, se števec samodejno ustavi. Rezultat štetja (skupno število kovancev in skupna vrednost) se prikaže na LCD-zaslону.

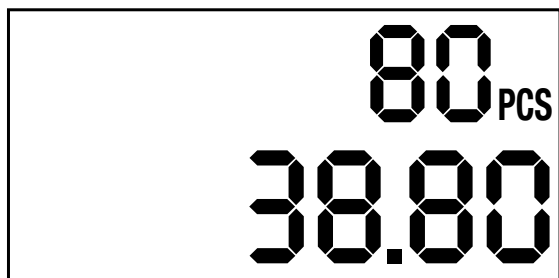

4. Kovanci so sortirani glede na premer, od velikih (levo) do majhnih (desno).

€ 2 - € 0,50 - € 1 - € 0,20 - € 0,05 - € 0,10 - € 0,02 - € 0,01

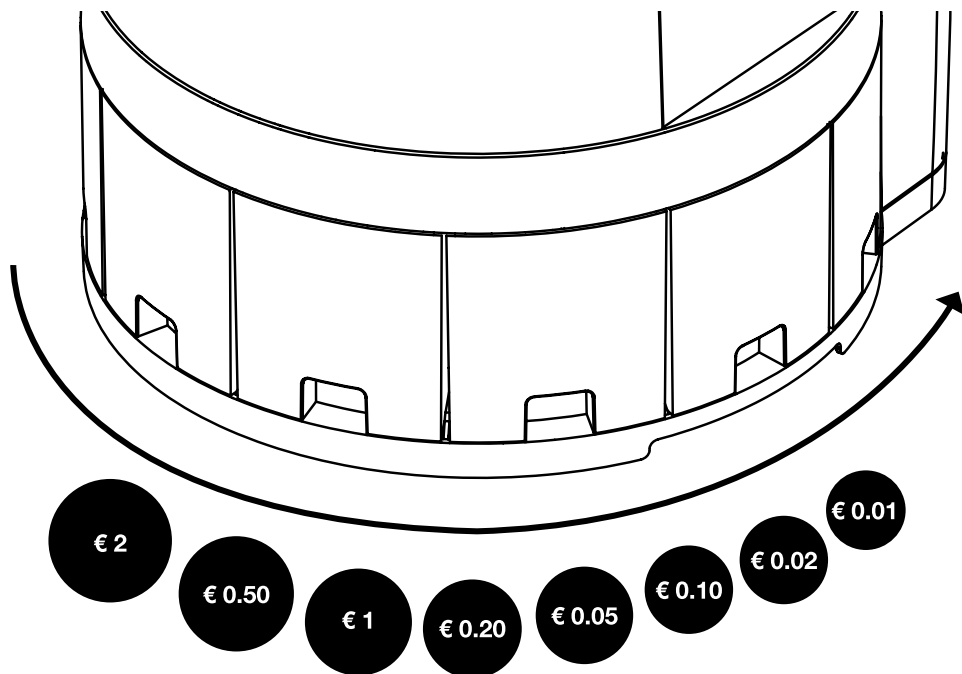

Ogled rezultatov štetja

Pritisnite **[REPORT]**, da si ogledate rezultat štetja. Rezultati so prikazani glede na nominalno vrednost, začenši z 0,01 €. Če večkrat pritisnete **[REPORT]**, se prikaže rezultat štetja drugih nominalnih vrednosti, in sicer po vrednosti (od nizke do visoke). Poročila si vedno sledijo v istem zaporedju:

0,01 - 0,02 - 0,05 - 0,10 - 0,20 - 0,50 - 1,00 - 2,00 - 0,01 - 0,02 itd.

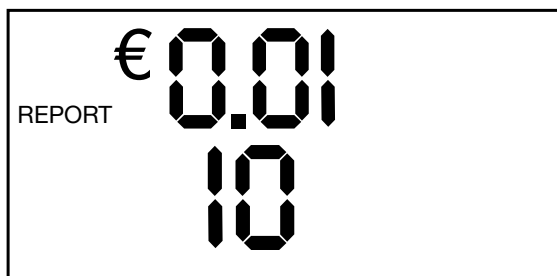

Rezultat za 1 cent: 10 kovancev

Pritisnite **[START]**, da se vrnete povsem na začetek.

Štetje v serijah

Funkcija štetja v serijah se uporablja za zbiranje določenega fiksnega števila kovancev, lahko pa jo nastavite glede na denominacijo. V načinu štetja pritisnite **[+]** za aktivacijo oz. deaktivacijo štetja v serijah. Na zaslonu bo prikazano »BAT ON«.

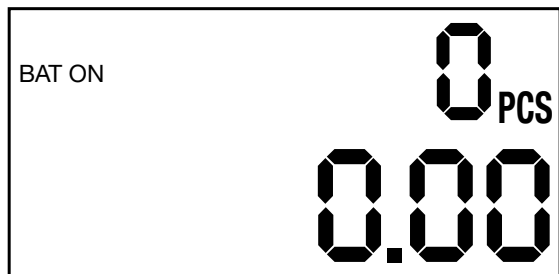

Nastavljanje števila v seriji

Nastavljanje števila v seriji:

1. Pritisnite **[SETTINGS]**.
2. Na zaslonu je privzeto prikazano število 0 za serijo za 0,01 €.
3. Uporabite **[+]** ali **[-]** za spreminjanje števila v seriji v korakih po 1. Če gumba **[+]** ali **[-]** pritisnete in zadržite, se število v seriji poveča za 10.
4. Pritisnite **[PRINT/>]** za preklop na naslednjo denominacijo.
5. Ponavljajte 3. in 4. korak, dokler ne nastavite števila v seriji za vsako denominacijo.
6. Pritisnite **[START]** za izhod iz menija z nastavitvami serij.

Opomba: število za serijo 0 pomeni, da ni nastavljena nobena serija.

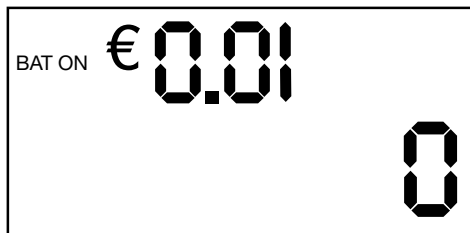

Serija se ne ustavi pri kovancih za 0,01 € centov

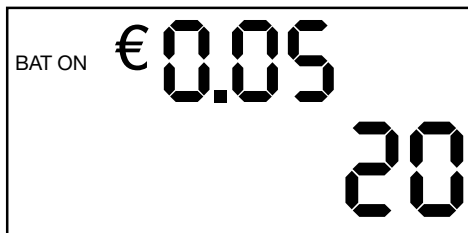

Štetje se ustavi po 20 kovancih za 5 centov

Če je med štetjem dosežena količina serije za določeno denominacijo kovancev, se naprava 1450 ustavi. Pritisnite **[START]** za nadaljevanje štetja.

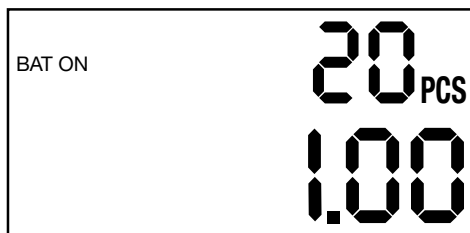

Štetje se ustavi po 20 kosih kovancev za 5 centov

Brisanje števila v seriji

Pritisnite gumb **[CLEAR]** za brisanje števila v seriji za izbrano denominacijo.

Pritisnite in zadržite gumb **[CLEAR]** za približno 2 sekundi, da pobrišete vse nastavljene količine serij.

Maksimalno število kovancev v posodici

Za preprečevanje razsipanja se naprava Safescan 1450 samodejno ustavi, ko je doseženo maksimalno število kovancev v posodici.

Denominacija kovanca	Maksimum na posodico
0,01 €	400 kosov
0,02 €	250 kosov
0,05 €	200 kosov
0,10 €	200 kosov
0,20 €	140 kosov
0,50 €	100 kosov
1,00 €	120 kosov
2,00 €	100 kosov

Če je med štetjem doseženo maksimalno število posamezne denominacije kovancev, se pojavi naslednje sporočilo:

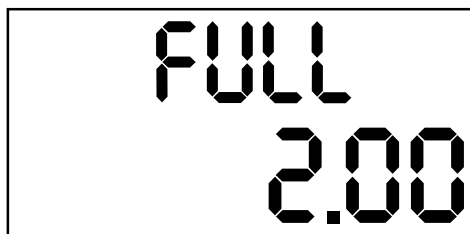

Maksimalna vrednost dosežena pri € 2,00. Ko odstranite kovance iz posodice, lahko nadaljujete s štetjem tako, da pritisnete na **[START]**.

Nastavitev časa in datuma

Za nastavitev datuma in časa dvakrat pritisnite **[SETTINGS]**. Naprava najprej prikaže nastavitev leta. Pritisnite **[+]** in **[-]** za nastavitev vrednosti. Pritisnite **[PRINT/>]** za preklop med letom (Y), mesecev (M), dnevom (D) in časom.

1

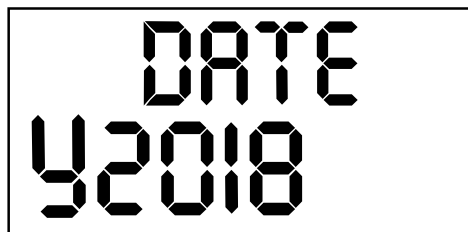

2

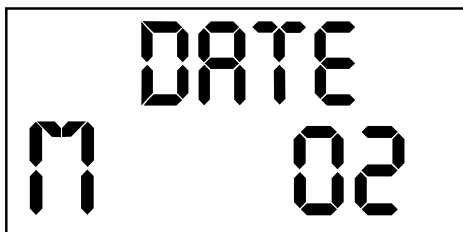

3



4



Pregled kod napak

Koda napake	Vzrok napake	Rešitev
ERR 1	Napaka infrardečega senzorja 1 (1 cent)	<
ERR 2	Napaka infrardečega senzorja 2 (2 cent)	<<
ERR 3	Napaka infrardečega senzorja 3 (5 cent)	<<<
ERR 4	Napaka infrardečega senzorja 4 (10 cent)	Očistite ustrezni IR senzor. Če napaka ne izgine, se obrnite na podporo družbe Safescan.
ERR 5	Napaka infrardečega senzorja 5 (20 cent)	
ERR 6	Napaka infrardečega senzorja 6 (50 cent)	>>>>
ERR 7	Napaka infrardečega senzorja 7 (1 euro)	>>>
ERR 8	Napaka infrardečega senzorja 8 (2 eura)	>>
ERR 9	Napaka infrardečega senzorja podajalnika	>
CLOSE HOPPER	Ko odprete napravo, je zatič za varnostno zaklepanje še vedno lahko v položaju »open« (odprto)	Pomaknite zatič za varnostno zaklepanje v položaj »locked« (zaklenjeno)
OLOAD1	Nekaj se je zataknilo v notranjosti naprave in morda blokira njene notranje dele.	Odstranite predmet, ki povzroča blokado (glejte poglavje: Odstranjevanje zagozdenega predmeta).

Vzdrževanje in servisiranje

Prah in umazanija lahko ovirata senzorje stroja, lahko pa se znajde-ta tudi v območju premikanja kovancev. Ta nakopičena umazanija lahko povzroči težave med premikanjem in sortiranjem kovancev. Da zagotovite zanesljivo delovanje, morate sestav za premikanje kovancev in senzorje naprave redno čistiti.

Pred čiščenjem

VEDNO, izvalcite kabel električnega napajanja števca kovancev Safescan 1450 iz stenske vtičnice.

Odstranjevanje sestava za premikanje kovancev

1. Pomaknite zatič za varnostno zaklepanje na zadnji strani v položaj »open« (odprto).
2. Primite ročki za sprostitvev podajalnika in ju povlecite proti sebi.
3. Dvignite pokrov stran od naprave.
4. Pritisnite na sestav za premikanje kovancev (kovinski obroč) navzdol in zadržite pritisk, medtem pa zasukajte obroč v središčni položaj (med položajema 1 in 2). Zapomnite si, ali je bil obroč v položaju 1 ali 2.
5. Dvignite obroč.

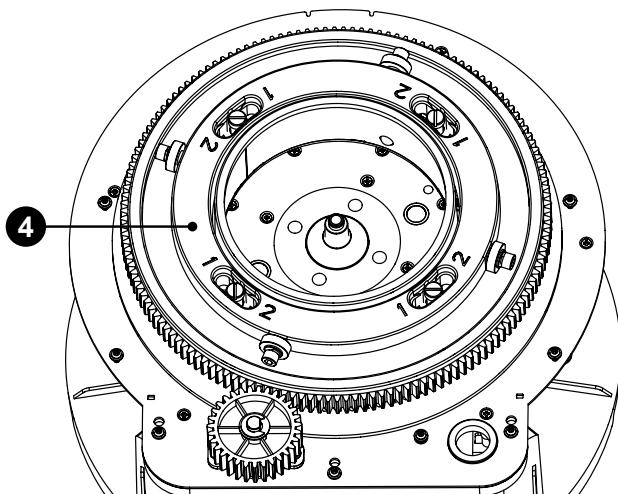

Čiščenje sestava za premikanje kovancev in senzorjev

S čistilno ščetko očistite območje za razvrščanje kovancev, sestav za premikanje (vključno s črnim zunanjim mehkim plastičnim obročem) in senzorje. Odvečni prah lahko najbolje odstranite s stisnjnim zrakom (na voljo je tudi v pločevinkah). Pred čiščenjem senzorjev odstranite posodice za kovance. Očistite senzorje na notranji strani odprtih za razvrščanje. Poleg tega očistite tudi transportne tirnice.

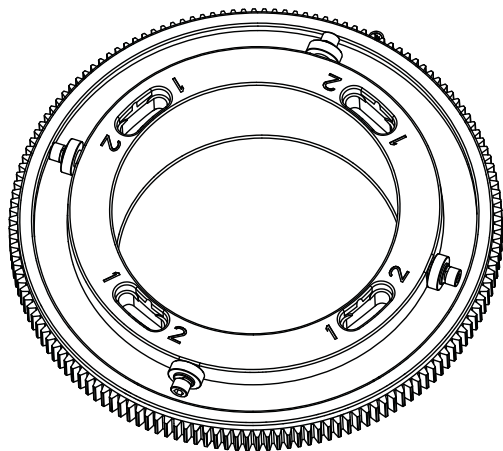

1. Sestav za premikanje očistite s čistilno ščetko in/ali stisnjnim zrakom

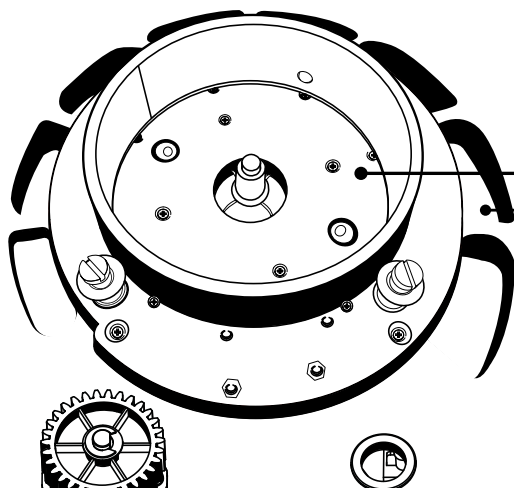

2. Čiščenje poti premikanja kovancev

Predalček za kovance
Odprtine za razvrščanje

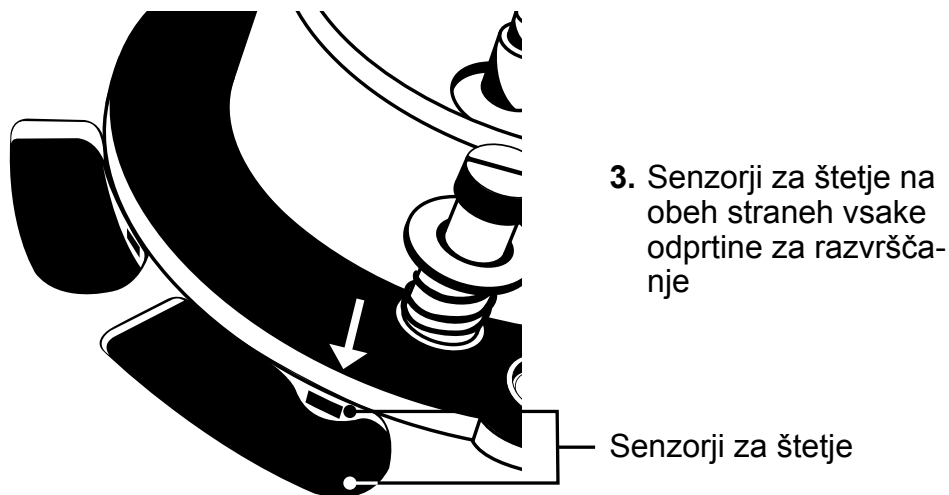

Po čiščenju namestiti sestav za premikanje nazaj v prvotni položaj (1 ali 2). To storite tako, da sestav nežno potisnete in pomaknete v pravi položaj. Pokrov postavite nazaj na napravo in zatič za varnostno zaklepanje pomaknite na položaj »locked« (zaklenjeno). Posodice za kovance vrnite na njihovo mesto.

Napajalni kabel naprave priključite v vtičnico in napravo vključite.

Odstranjevanje zagozdenega artikla

Preden vstavite kovance, je pomembno, da se prepričate, da v vaši seriji ni skritih tujkov. Če tujek, kot so sponke za papir, kovanci različnih valut ali celo večje količine umazanije in prahu, pristane v napravi, se lahko zatakne in blokira njene notranje dele in območje razvrščanja. Kadar koli se to zgodi, bo naprava prikazala sporočilo o napaki »OLOAD1«.

Če želite odstraniti zagozdeni predmet, sledite spodnjim navodilom.

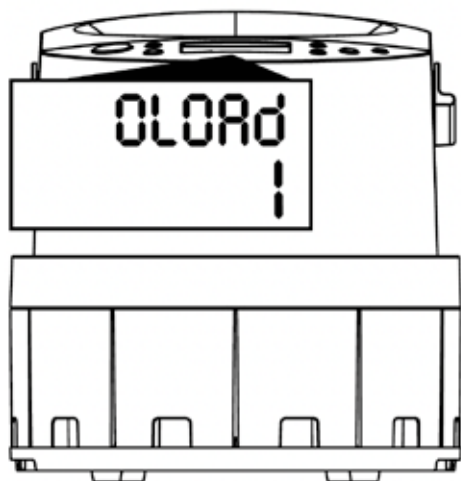

1. Prikaže se sporočilo o napaki OLOAD1.

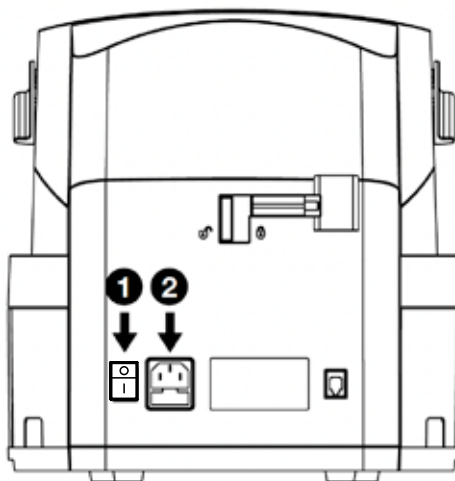

2. Izklopite napravo (1) in odstranite napajalni kabel (2).

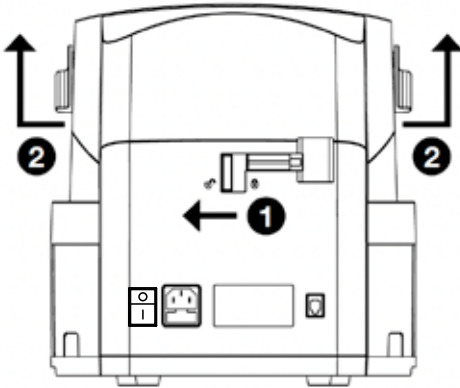

3. Odstranite zgornji pokrov, tako da sledite korakom, prikazanim na sliki (1–2).

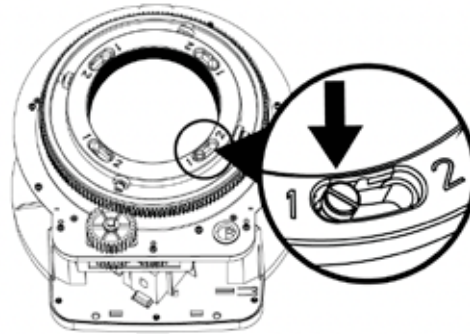

4. Preverite in zabeležite, kako je nameščen razvrstitveni obroč (položaj 1 ali 2) za kasnejšo uporabo.

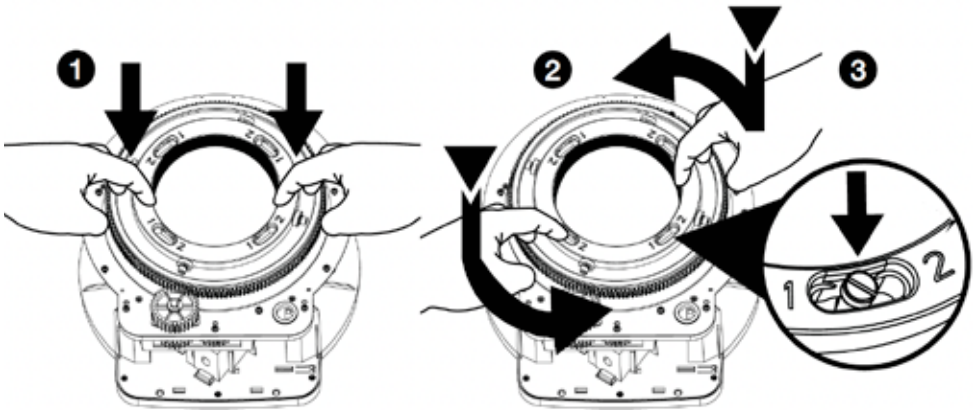

5. Odstranite razvrstitveni obroč, tako da ga potisnete navzdol (1) in zavrtite (2), dokler se vijak ne nahaja na sredini (3).

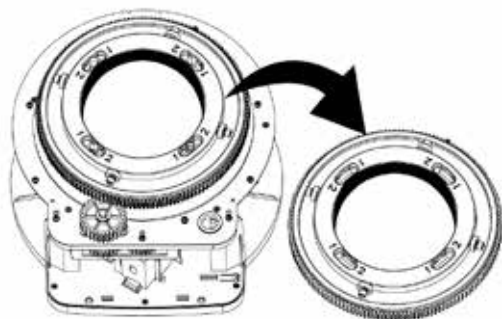

6. Zdaj lahko odstranite razvrstitveni obroč.

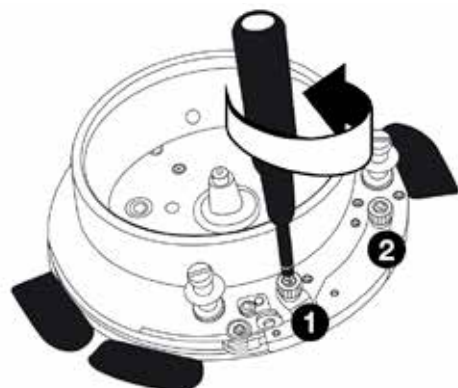

7. Z izvijačem odstranite vijaka, označena z 1 in 2.

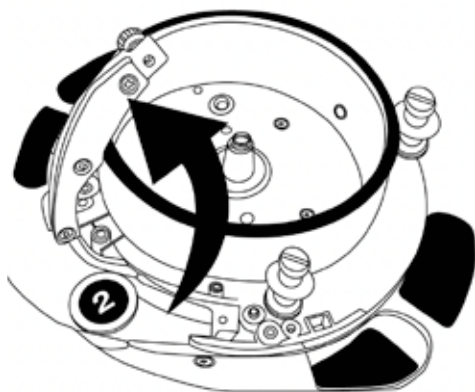

8. Zdaj lahko odstranite mehanizem za ustvarjanje prostora. Upoštevajte, da bodo vijaki ostali pritrjeni na kovinski mehanizem.

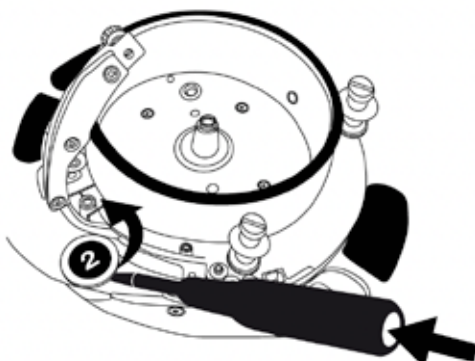

9. Previdno odstranite zagozdeni predmet.

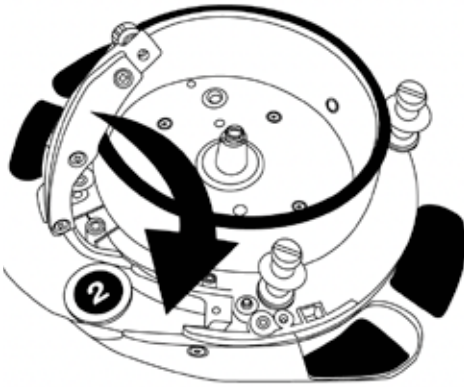

10. Ko je predmet odstranjen, lahko mehanizem postavite nazaj.

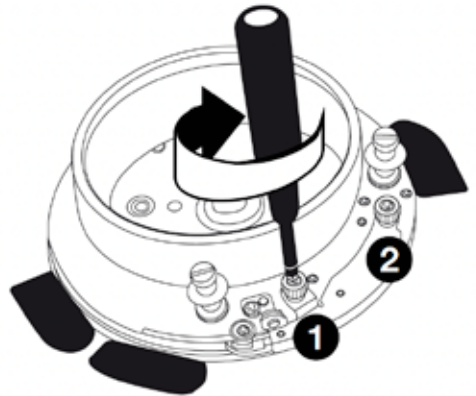

11. Z izvijačem pritrdite vijaka, označena z 1 in 2, nazaj na svoje mesto.

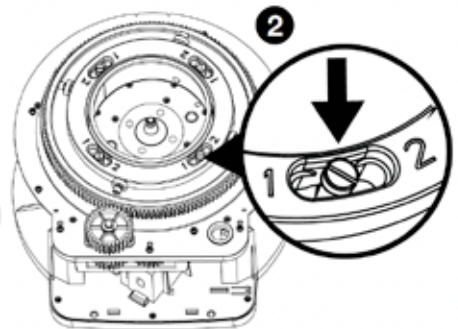
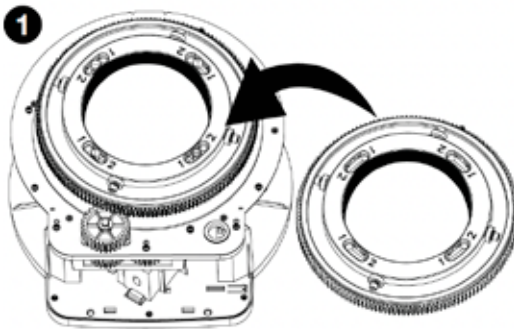

12. Razvrstitveni obroč namestite nazaj v napravo, tako da je vijak, nameščen na sredini.

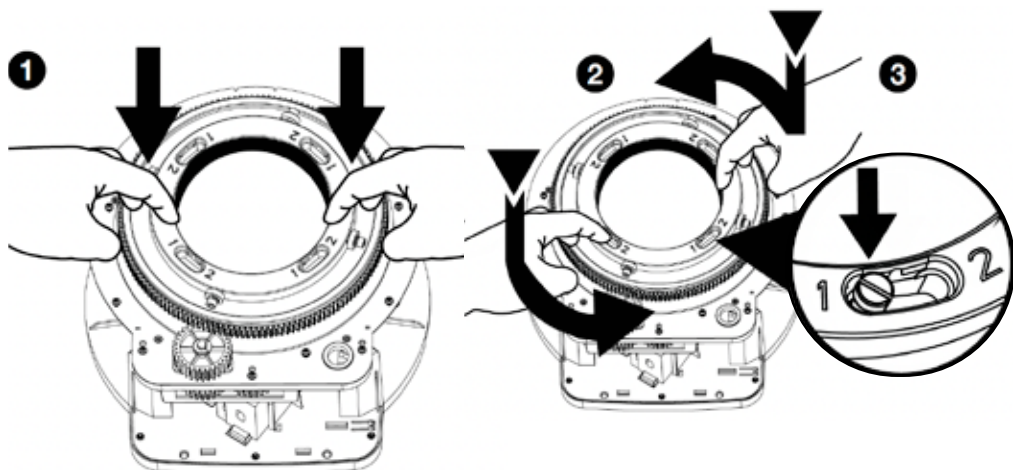

13. Obroč postavite nazaj v prvotni položaj tako, da ga potisnete navzdol in ga obrnete na pravilno številko.

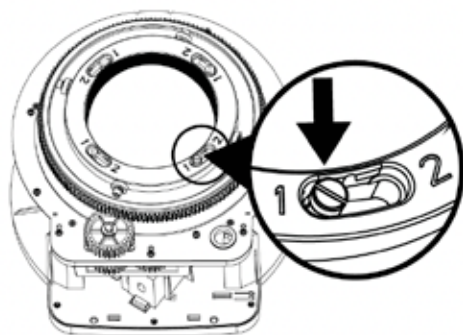

14. Še enkrat preverite, ali je vijak pravilno nameščen (1 ali 2).

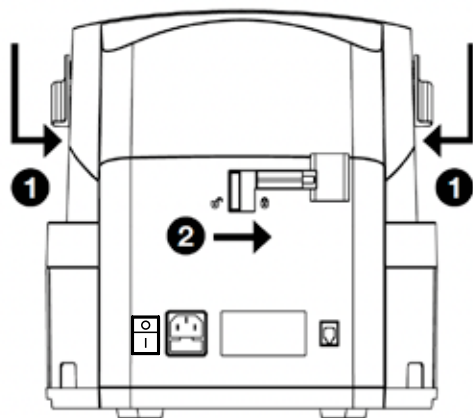

15. Zgornji pokrov namestite nazaj na napravo, tako da upoštevate korake, prikazane na sliki.

Opomba

Upoštevajte, da zgornja navodila veljajo samo za modele Safescan 1450 s serijsko številko 112059919180001 ali višjo.

ZAMENJAVA SESTAVA ZA PREMIKANJE KOVANECV

Sestav za premikanje kovancev je zasnovan za štetje največ **900.000** kovancev. Po **400.000** preštetih kovancih se na zaslonu prikaže naslednje sporočilo:

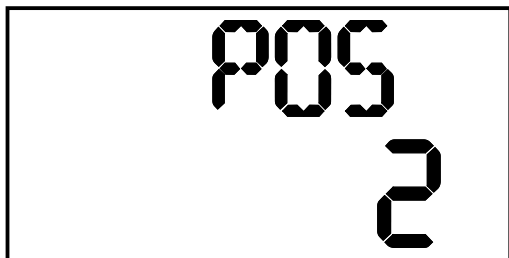

Sestav za premikanje kovancev je privzeto postavljen v položaj **[1]**. Številka položaja je navedena na kovinskem obroču. Ko se pojavi zgornje sporočilo, je potrebno položaj preklopiti na **[2]**, da se tako izravnajo posledice drgnjenja, ki ga povzroča premikanje kovancev.

Izključite napravo in odprite pokrov naprave, kot je opisano v poglavju »Odstranjevanje sestava za premikanje kovancev«. Pritisnite sestav za premikanje navzdol, nato sestav zasukajte v smeri urinega kazalca v položaj **[2]**. Zaprite pokrov in vključite napravo. Na zaslonu se prikaže zgornje sporočilo. Prepričajte se, da je sestav za premikanje v položaju **[2]**, tako da pritisnete na gumba **[REPORT]** in na **[-]**.

Pritisnete lahko tudi na gumb **[START]**, da zaobidete sporočilo »POS 2« in začnete s postopkom preštevanja, a naslednjič, ko — boste vključili napravo, se bo sporočilo spet prikazalo.

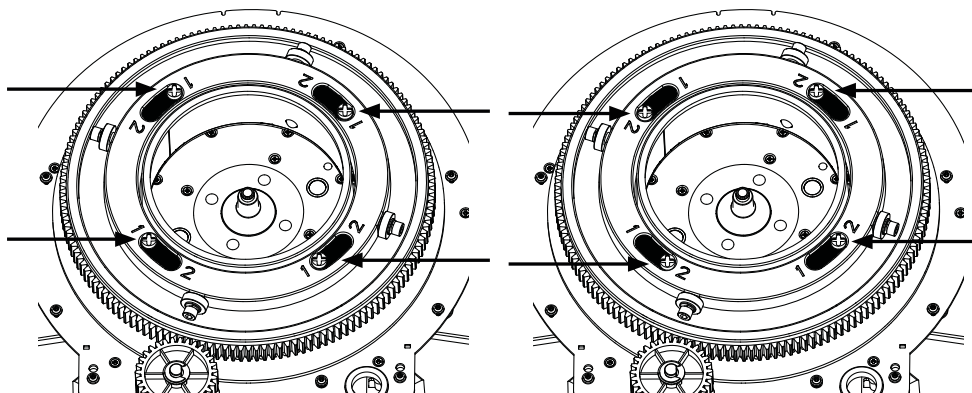

Položaj [1]

Položaj [2]

Po **900.000** prešteti kovancih je potrebno sestav za premikanje zamenjati. Prikazalo se bo naslednje sporočilo:

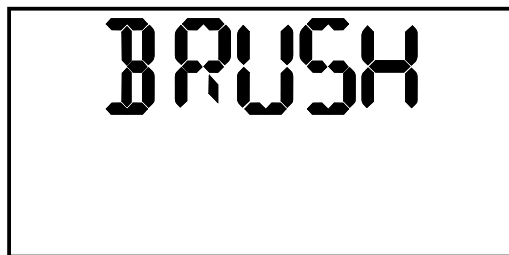

To pomeni, da je potrebno zamenjati sestav za premikanje kovancev. Sestav za premikanje kovancev lahko kot rezervni del naročite pri družbi Safescan.

Zamenjava sestava za premikanje kovancev: Izključite napravo in odprite napravo, kot je opisano v poglavju »Odstranjevanje sestava za premikanje kovancev«. Pritisnite sestav za premikanje navzdol, nato sestav zasukajte v srednji položaj med [1] in [2].

Odstranite izrabljeni sestav. Namestitev novi sestav za premikanje kovancev v položaj [1]. Po menjavi sestava ponastavi skupno število prešteti kovancev na ničlo, tako da pritisnete in držite gumba [REPORT] in [-] nato vključite napravo, dokler se ne prikaže naslednje sporočilo. Pritisnite gumb [CLEAR], da skupno število prešteti kovancev ponastavi na 0.

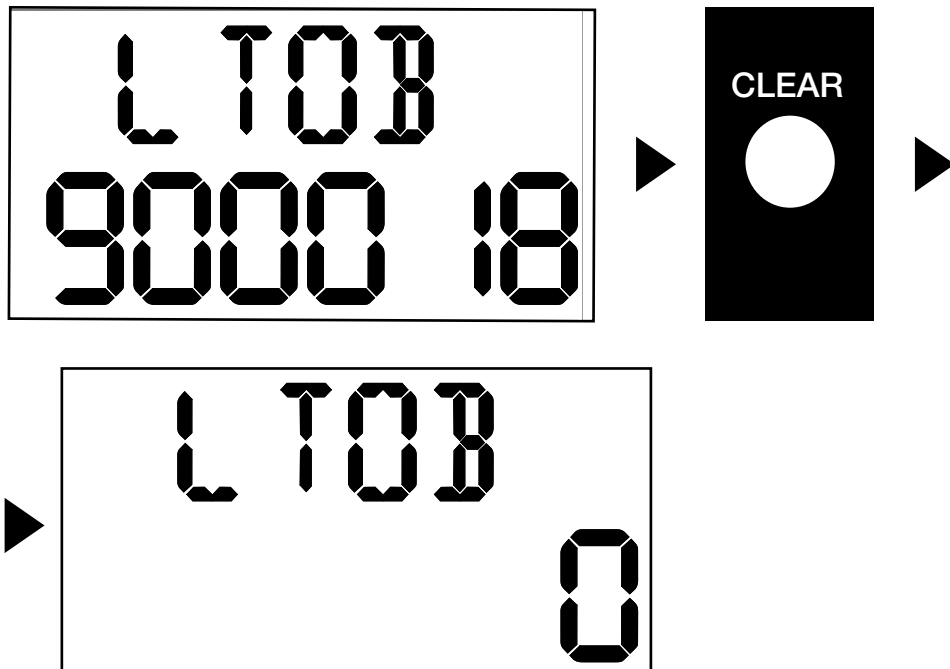

Menjava varovalke

Napravo varuje varovalka, ki jo po potrebi zlahka zamenjate.

Prosimo, pred menjavo varovalke izključite napravo in izvlecite napajalni kabel iz enote. V nasprotnem primeru obstaja tveganje električnega udara.

Odstranite pokrov varovalk in zamenjajte varovalko z enakovredno. Po menjavi morate močno pritisniti na zaklep varovalke.

Použitie v kombinácii so softvérom safescan money counting software

Zariadenie Safescan 1450 možno použiť v kombinácii s bezplatným softvérom Safescan Money Counting Software. Navštívte stránku: www.safescan.com/downloads. Umožní vám to exportovať výsledky počítania a informácie o sériových číslach do PC na ďalšie spracovanie.

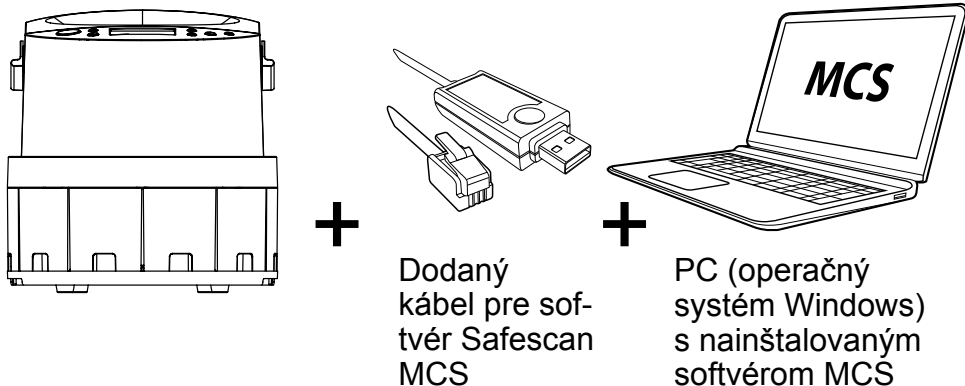

Uporaba v kombinaciji s tiskalnikom safescan TP-230

Napravo Safescan 1450 lahko uporabljate v kombinaciji z izbirnim toplotnim tiskalnikom Safescan TP-230. To vam omogoča takojšen izpis rezultatov štetja.

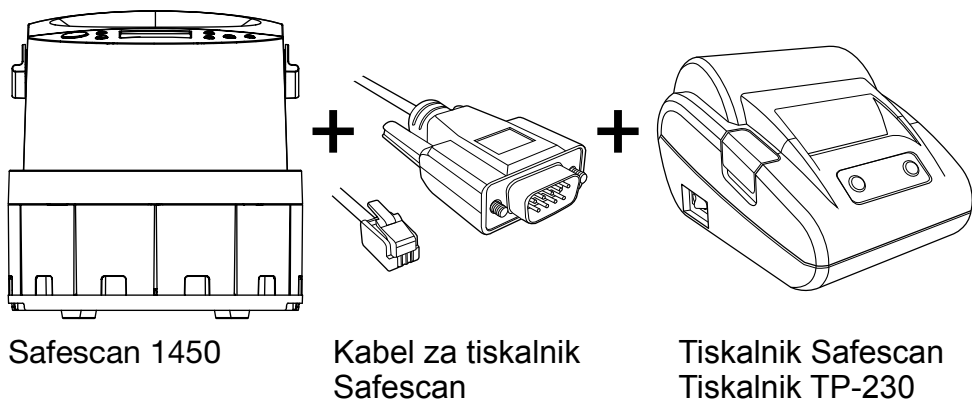

Technické špecifikácie

Valuta:	Euro
Hitrost štetja:	do 500 kovancev na minuto
Kapaciteta podajalnika:	do 1.000 kovancev
Kapaciteta posodice za kovance:	€ 0.01: 400 Pcs / € 0.02: 250 Pcs / € 0.05: 200 Pcs / € 0.10: 200 Pcs / € 0.20: 140 Pcs / € 0.50: 100 Pcs / € 1.00: 120 Pcs / € 2.00: 100 Pcs
Zaslon:	LCD z osvetljenim ozadjem
Rozhrania:	RJ-10 (používa sa s voliteľnou tlačiarňou Safescan TP-230 a softvérom Safescan Money Counting)
Napajanje:	100 - 240 V / 50 – 60 Hz
Poraba energije:	max. 60 W
Prevádzková teplota:	0°C – 40°C
vlhkosť:	30 - 75 %
Mere:	29 x 31 x 29 cm
Masa:	6.85 kg

Safescan® is a registered trademark of Solid Control Holding B.V.

No part of this manual may be reproduced in any form, by print, copy or in any other way without prior written permission of Solid Control Holding B.V. Solid Control Holding B.V. reserves all intellectual and industrial property rights such as any and all of their patent, trademark, design, manufacturing, reproduction, use and sales rights. All information in this manual is subject to change without prior notice. Solid Control Holding B.V. is not liable and/or responsible in any way for the information provided in this catalog. 20231

Safescan®

www.safescan.com
info@safescan.com