

Používateľská príručka

Szlovák

1450

Počítacia a triedička mincí



Verzia pre tlač

Kliknutím sem otvoríte verziu návodu na tlač vo vybranom jazyku.

Úvod

Ďakujeme, že ste si kúpili počítačku a triedičku mincí Safescan 1450. V záujme správneho používania a údržby vám odporúčame pozorne si prečítať tento návod.

Upozornenie

V prípade akejkolvek úpravy zariadenia alebo jeho používania iným spôsobom než určeným v čase dodávky nenesie dodávateľ zariadenia zodpovednosť za zranenie personálu ani poškodenie zariadenia.

Bezpečnostné opatrenia

- Na čistenie zariadenia nepoužívajte horľavý sprej.
- Ak je zariadenie dlhší čas vystavené chladnému prostrediu, pred použitím ho nechajte približne dve hodiny zohriať na izbovú teplotu.
- Zabráňte vpadnutiu cudzích predmetov (napr. iných ako euro-mincí, sponiek na papier, zošívacích sponiek, papiera z túb na mince) do zariadenia, pretože by mohli zablokovať mechanické súčasti a senzory zariadenia a spôsobiť ich poškodenie alebo nefunkčnosť.
- Na okraji násypky je vyznačená výstražná čiara (FULL LINE) – mince v násypke by ju nemali presiahnuť, pretože to ovplyvní výkonnosť zariadenia.
- Ak zariadenie počas počítania vydáva neobvyklý zvuk alebo sa zasekne, vypnite ho a skontrolujte, či v ňom nie sú cudzie predmety.
- Pred čistením alebo údržbou zariadenia ho vždy zastavte a vypnite, aby sa predišlo zraneniam.
- Nedávajte dole kryt zariadenia, ak zariadenie nie je odpojené z elektrickej zásuvky.
- Nedotýkajte sa napájacieho kábla mokrými rukami, aby sa predišlo riziku zásahu elektrickým prúdom.
- Ak chcete zariadenie premiestniť, odpojte ho, aby sa predišlo požiaru alebo skratu.
- Pri odpájaní zariadenia chytte zástrčku a vytiahnite ju z elektrickej zásuvky. Nikdy neťahajte za kábel.

Obsah balenia

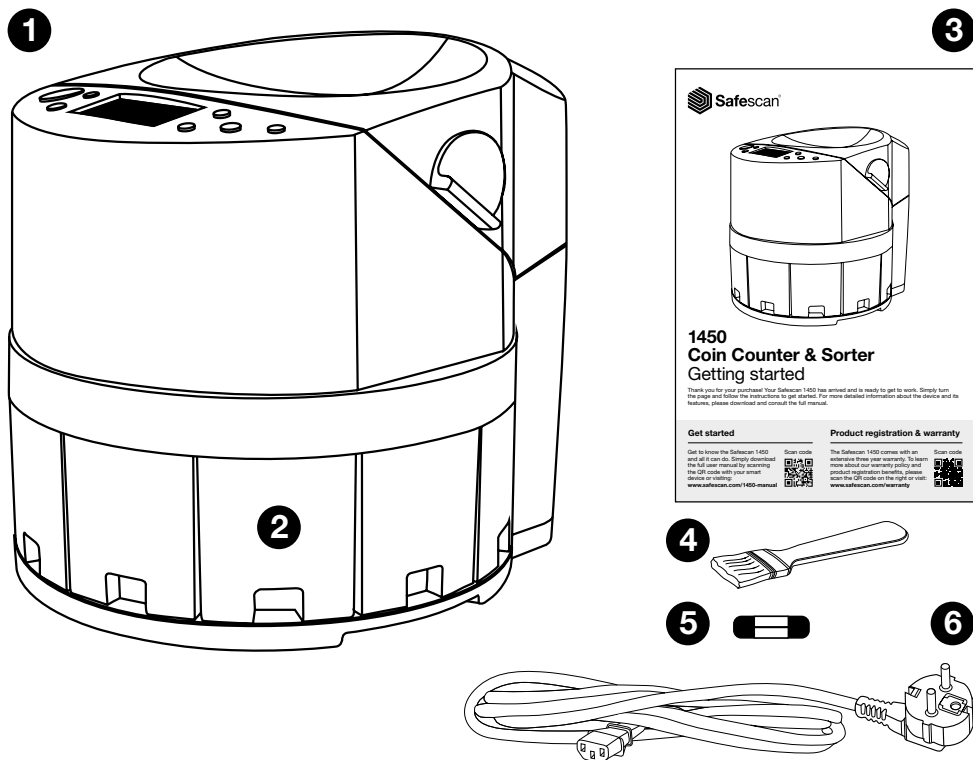

1. Počítačka mincí Safescan 1450
2. Napájací kábel
3. 8 zásobníkov na mince
4. Čistiaca kefka
5. Náhradná poistka
6. Záručný list
7. Stručný návod na inštaláciu

Časti zariadenia

Predná strana

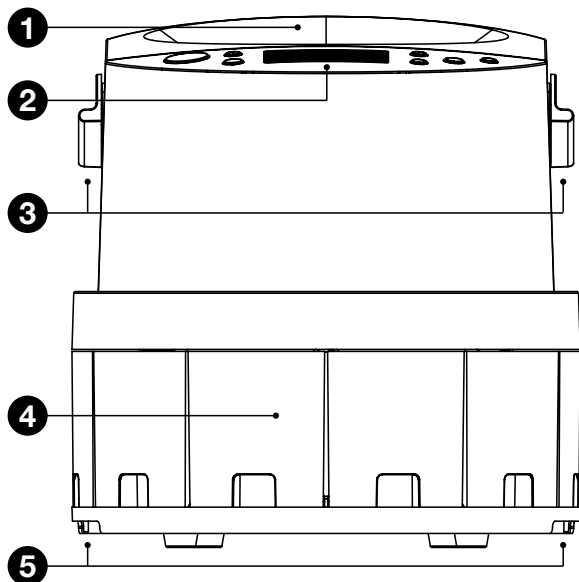

1. Násypka na mince
2. Ovládací panel a LCD displej
3. Rúčky na uvoľnenie násypky na mince (nie sú určené na dvíhanie zariadenia!)
4. Nádoby na mince
5. Miesto na uchopenie pri dvíhaní zariadenia

Zadná strana

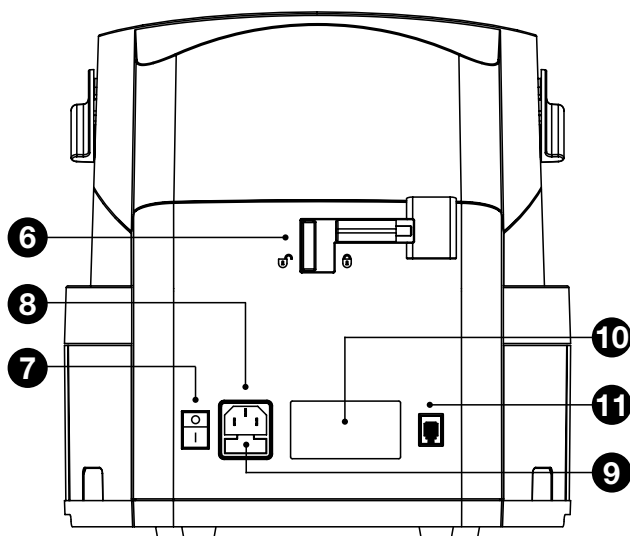

6. Bezpečnostný zámok
7. Vypínač
8. Konektor sieťového napájania
9. Poistka
10. Výrobný štítok
11. Konektor pre port tlačiarne (RJ-10)

Nastavenie zariadenia

1. Pripojte napájací kábel ku konektoru napájania v zadnej časti zariadenia 1450.
Zapojte napájací kábel do sieťovej zásuvky (striedavý prúd, 220 ~ 240 V).
2. Zapnite počítačku pomocou vypínača v zadnej časti zariadenia.
3. Počítačka vykoná automatické testovanie. Na displeji sa zobrazí hlásenie WAIT.
4. Keď sa na displeji zobrazia údaje 0 ks / 0.00, zariadenie je pripravené na počítanie mincí.

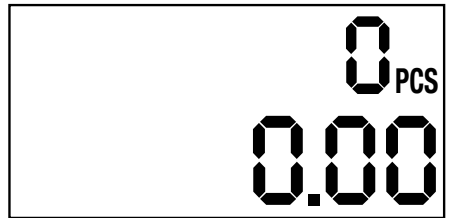

Ovládací panel



Č.	Tlačítko	Ponuka počítania	Režim nastavení	Nabídka zprávy
1.	[START]	Spustenie/zastavenie počítania	Zatvorenie ponuky nastavení	Zatvorenie ponuky výkazu
2.	[SET-TINGS]	Otvorenie ponuky nastavení	Prepínanie medzi nastaveniami dávky a nastaveniami dátumu a času	Otvorenie ponuky nastavení
3.	[REPORT]	Otvorenie ponuky výkazu	Otvorenie ponuky výkazu	Prepínanie medzi výsledkami počítania podľa nominálnej hodnoty, počínajúc hodnotou 0,01 €
4.	[+]	Aktivácia/deaktivácia dávkového počítania	Jedno stlačenie: Zvýšenie hodnoty o 1. Stlačenie a podržanie: Zvýšenie hodnoty v krokoch po 10	Nie je k dispozícii

Č.	Tlačítko	Ponuka počítania	Režim nastavení	Nabídka zprávy
5.	[-]	Nie je k dispozícii	Zníženie hodnoty o 1. Stlačenie a podržanie: zníženie hodnoty v krokoch po 10	Nie je k dispozícii
6.	[CLEAR]	Vymazanie výsledkov počítania	Vymazanie zadávaných nastavení dávky	Vymazanie výsledkov počítania
7.	[PRINT>]	Tlač výsledkov počítania	Nastavenia dávky: Prepínanie medzi nominálnymi hodnotami. Prepínanie medzi nastaveniami dátumu a času	Tlač výsledkov počítania

Náhľad displeja

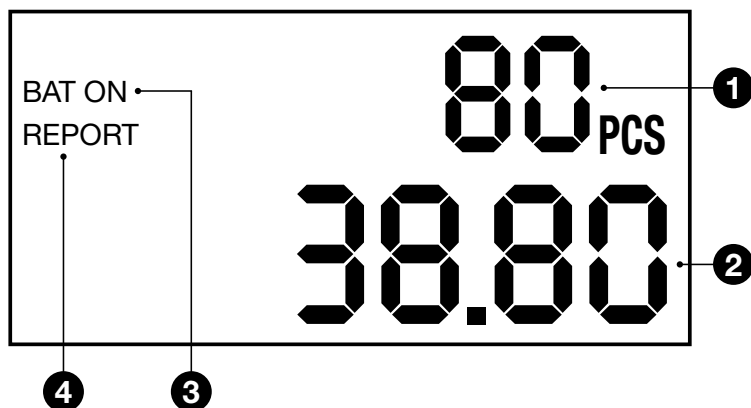

1. Celkový počet spočítaných mincí
2. Celková hodnota spočítaných mincí
3. Funkcia dávky je aktivovaná
4. Funkcia výkazu je aktivovaná

Prvé zapnutie

Poznámka

Zariadenie 1450 počíta len euromince. Zabráňte vniknutiu cudzích objektov alebo mincí iných mien do zariadenia – spôsobilo by to jeho poruchu.

1. Nasypte mince do násypky.

⚠ Neprekračujte čiaru naplnenia (full line) vyznačenú vnútri násypky.

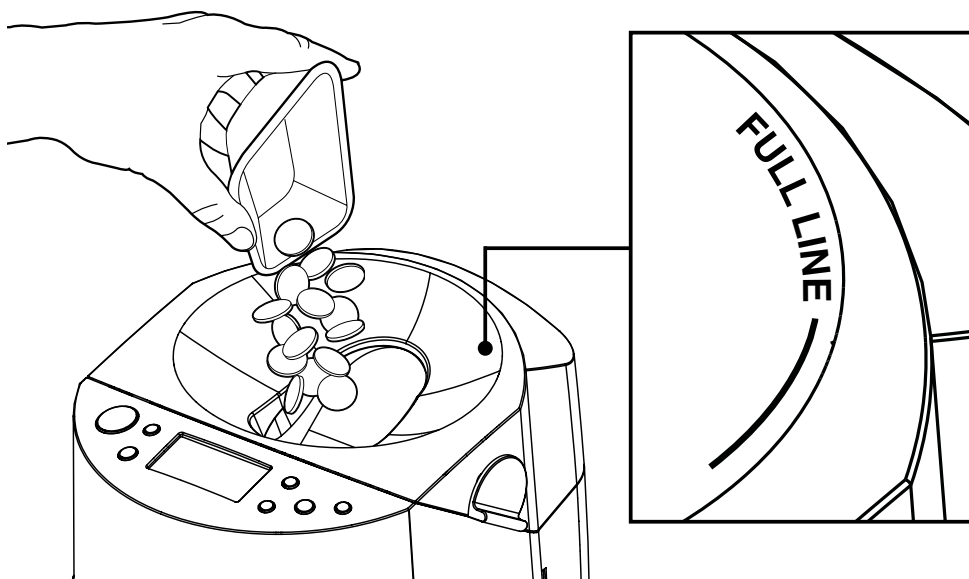

2. Stlačením tlačidla **[START]** spustíte počítanie a triedenie.
Pokračuje v sypaní mincí do násypky v malých množstvách.

3. Po spočítaní a roztriedení všetkých mincí sa počítačka automaticky zastaví. Na LCD displeji sa zobrazí výsledok počítania (celkový počet mincí a celková hodnota).

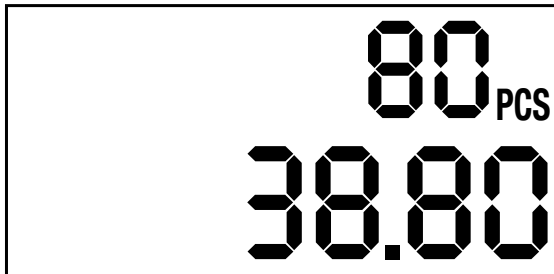

4. Mince sa triedia podľa priemeru, od najväčších (vľavo) po najmenšie (vpravo).
2 € – 0,50 € – 1 € – 0,20 € – 0,05 € – 0,10 € – 0,02 € – 0,01 €

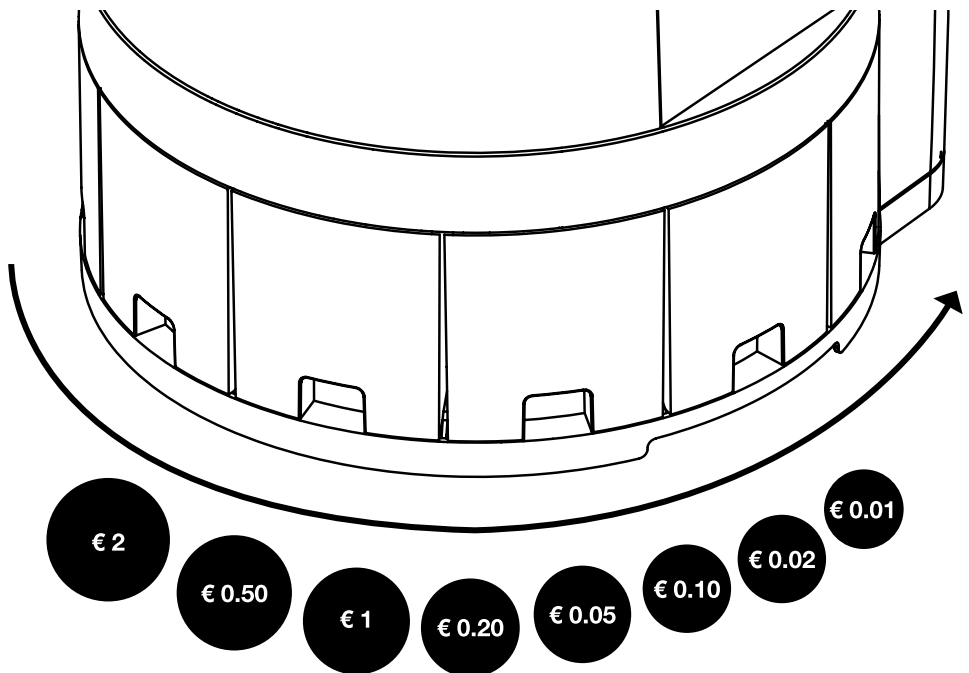

Zobrazenie výsledku počítania

Výsledok počítania zobrazíte stlačením tlačidla **[REPORT]**. Výsledky sa zobrazujú podľa nominálnej hodnoty a začínajú hodnotou 0,01 €. Opakovaným stlačením tlačidla **[REPORT]** zobrazíte výsledky počítania pre iné nominálne hodnoty v zoradení od najnižšej po najvyššiu. Výsledky vo výkaze sú zoradené do slučky:

0,01 – 0,02 – 0,05 – 0,10 – 0,20 – 0,50 – 1,00 – 2,00 – 0,01 – 0,02 atď.

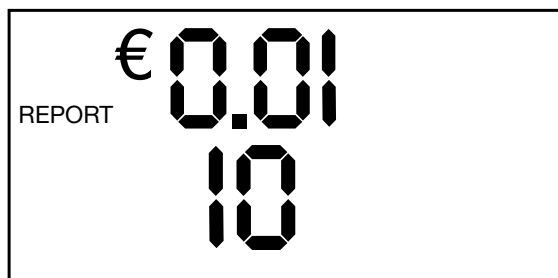

Výsledok pre 1 cent: 10 mincí

Stlačením tlačidla **[START]** sa vrátite na zobrazenie celkového súčtu.

Dávkové počítanie

Funkcia dávok sa používa na tvorbu fixného počtu mincí a dá sa nastaviť na základe nominálnej hodnoty. V režime počítania stlačte tlačidlo **[+]**, čím dávkové počítanie zapnete alebo vypnete. Na displeji sa zobrazí BAT ON.

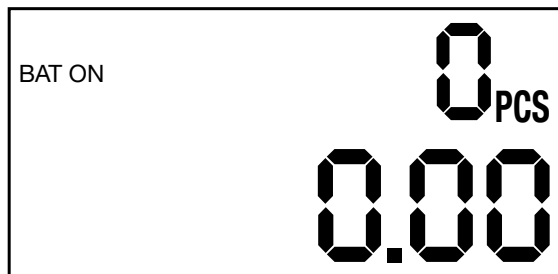

Nastavenie čísla dávky

Nastavenie čísla dávky:

1. Stlačte tlačidlo **[SETTINGS]**.
2. Na displeji sa ako predvolené číslo dávky 0,01 € zobrazí 0.
3. Na nastavenie čísla dávky s posunom o 1 stlačte tlačidlo **[+]** alebo **[-]**. Stlačenie a podržanie tlačidla **[+]** alebo **[-]** zvýši alebo zníži číslo dávky o 10.
4. Stlačením tlačidla **[PRINT/>]** prepnete zariadenie na nasledujúcu nominálnu hodnotu.
5. Opakujte 3. a 4. krok, kým nenastavíte číslo dávky pre všetky nominálne hodnoty.
6. Stlačením tlačidla **[START]** zavriete ponuku nastavenia dávky.

Poznámka: číslo dávky 0 značí, že nie je nastavená žiadna dávka.



Pri 0,01 € minciach sa dávka nezastaví

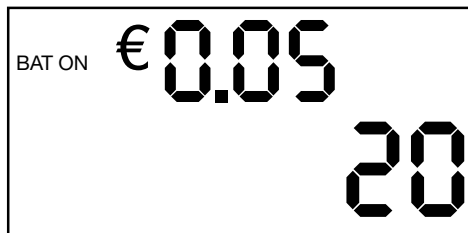

Počítanie skončí po 20 kusoch 5-centových mincí

Ak sa počas počítania množstva v dávke dosiahne nominálna hodnota mincí, 1450 sa vypne. Počítanie obnovíte stlačením tlačidla **[START]**.

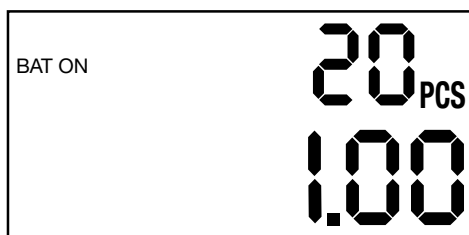

Počítanie skončí po 20 kusoch 5-centových mincí

Zmazanie čísla dávky

Číslo dávky vybranej nominálnej hodnoty zmažete stlačením tlačidla **[CLEAR]**.

Všetky nastavené množstvá v dávke vymažete stlačením a podržaním tlačidla **[CLEAR]** na asi 2 sekundy.

Maximálny počet mincí na nádobu

V rámci prevencie presypania sa Safescan 1450 automaticky vypne po dosiahnutí maximálneho počtu mincí na nádobu.

Nominálna hodnota mincí	Maximálne na nádobu
0,01 €	400 ks
0,02 €	250 ks
0,05 €	200 ks
0,10 €	200 ks
0,20 €	140 ks
0,50 €	100 ks
1,00 €	120 ks
2,00 €	100 ks

Ak sa počas počítania dosiahne maximálny počet nominálnej hodnoty mincí, zobrazí sa nasledujúca správa:

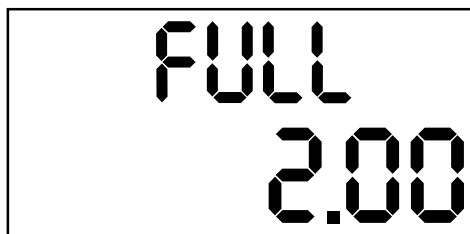

Maximálna hodnota dosiahnutá pri € 2,00. Po vybratí mincí z nádoby môžete pokračovať v počítaní stlačením tlačidla **[START]**.

Nastavenie času a dátumu

Čas a dátum nastavíte stlačením tlačidla **[SETTINGS]** 2-krát po sebe. Zariadenie začína s nastavením roka. Hodnotu upravíte stlačením tlačidiel **[+]** a **[-]**. Medzi rokom (R), mesiacom (M), dňom (D) a časom sa prepína stlačením tlačidla **[PRINT/>]**.

1



2



3



4



Prehľad chybových kódov

Chybový kód	Príčina chyby	Riešenie
ERR 1	Chyba infračerveného snímača 1 (1 cent)	<
ERR 2	Chyba infračerveného snímača 2 (2 centy)	<<
ERR 3	Chyba infračerveného snímača 3 (5 centov)	<<<
ERR 4	Chyba infračerveného snímača 4 (10 centov)	Vyčistite príslušný infračervený snímač. Ak chyba nezmizla, obráťte sa na zákaznicke oddelenie spoločnosti Safescan.
ERR 5	Chyba infračerveného snímača 5 (20 centov)	>>>>
ERR 6	Chyba infračerveného snímača 6 (50 centov)	>>>
ERR 7	Chyba infračerveného snímača 7 (1,00 euro)	>>
ERR 8	Chyba infračerveného snímača 8 (2,00 eurá)	>
ERR 9	Chyba infračerveného snímača násypky	
CLOSE HOPPER	Po otvorení zariadenia môže byť bezpečnostný zámok stále v „otvorenej“ polohe	Posuňte vypínač bezpečnostného zámku do polohy „zamknutý“
OLOAD1	V zariadení niečo uviazlo a môže blokovať vnútorné časti	Vyberte predmet, ktorý spôsobuje zablokovanie (pozrite si kapitolu: Odstránenie zaseknutého predmetu)

Údržba a servis

Snímače zariadenia môžu byť zanesené prachom a špinou a mohli sa dostať aj do časti na prepravu mincí. Usadená špina môže viesť k problémom počas posúvania a triedenia mincí. Spoľahlivú prevádzku docielite pravidelným čistením posuvného systému a snímačov zariadenia.

Pred čistením

VŽDY vyťahnite počítačku mincí Safescan 1450 zo zásuvky.

Vybratie posuvného systému

1. Vypínač bezpečnostného zámku na zadnej strane prepnite do „otvorenej“ polohy.
2. Uchopte 2 rukoväte násypky a potiahnite ich k sebe.
3. Zdvihnite kryt zariadenia.
4. Zatlačte posuvný systém (kovový obruč) nadol a držte ho stlačený, zatiaľ čo budete obručou točiť tak, aby ste ju vycentrovali (medzi 1 a 2). Ak bola obruč pripevnená v 1. alebo 2. polohe, poznačte si to.
5. Zdvihnite obruč.

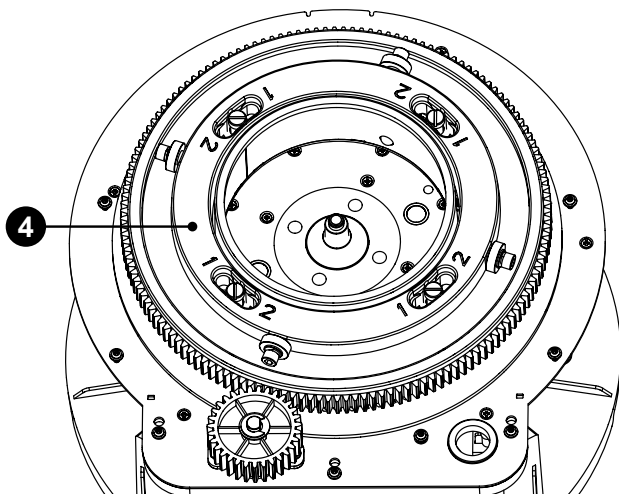

Čistenie posuvného systému a snímačov

Čistiacou kefkou vyčistíte oblasť na triedenie mincí, posuvný systém (vrátane mäkkej čiernej vonkajšej plastovej obruče) a snímačov. Nadmerný prach sa najlepšie odstraňuje stlačeným vzduchom (dostať ho napríklad v spreji). Pred čistením snímačov vyberte nádoby na mince. Vyčistite snímače vnútri triediacich otvorov. Okrem toho treba vyčistiť aj posuvnú koľajničku.

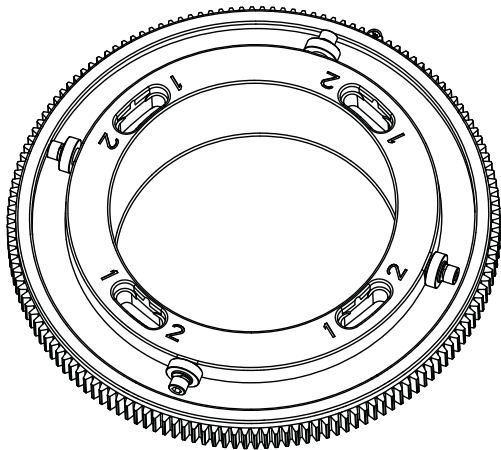

1. Čistiacou kefkou a/alebo stlačeným vzduchom vyčistíte posuvný systém

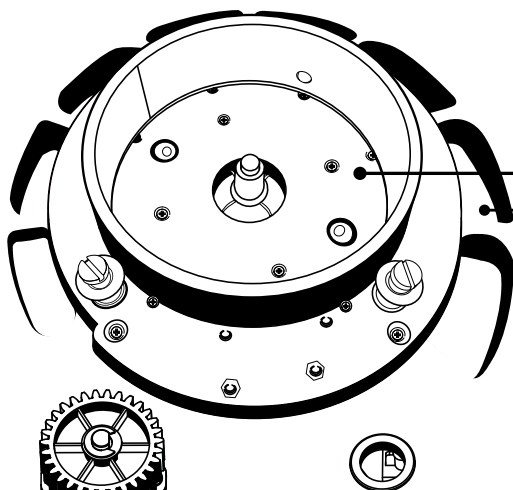

2. Vyčistíte oblasť transportu mincí

Priehradka na mince
Triediace otvory

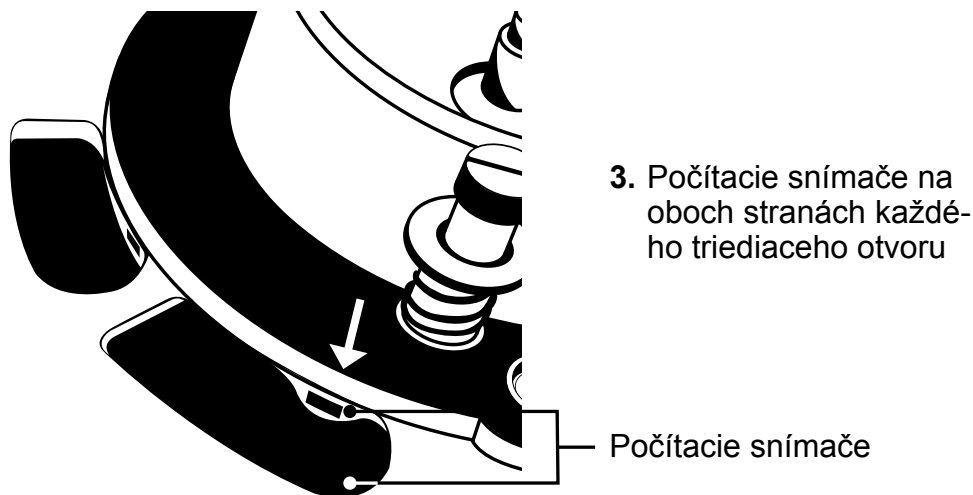

Po čistení vráťte posuvný systém späť na pôvodné miesto (1 alebo 2). Urobíte to tým, že naň zľahka zatlačíte a zasuniete ho na miesto. Na zariadenie znovu nasadíte kryt a spínač bezpečnostného zámku prepnete do zamknutej polohy. Nádobu na mince nasadíte späť na miesto.

Zapojte zariadenie do zásuvky a zapnite ho.

Odstránenie zaseknutého predmetu

Skôr ako vložíte mince, sa musíte uistiť, že sa v dávke neskrývajú žiadne cudzie predmety. Ak sa do zariadenia dostane cudzí predmet, napríklad kancelárske spinky, mince inej meny alebo dokonca väčšie nečistoty či prach, môže sa zaseknúť a zablokovat' vnútorné časti zariadenia a oblasť triedenia. V takomto prípade zariadenie zobrazí chybové hlásenie „OLOAD1“.

Pri vyberaní zaseknutého predmetu postupujte podľa uvedených pokynov.

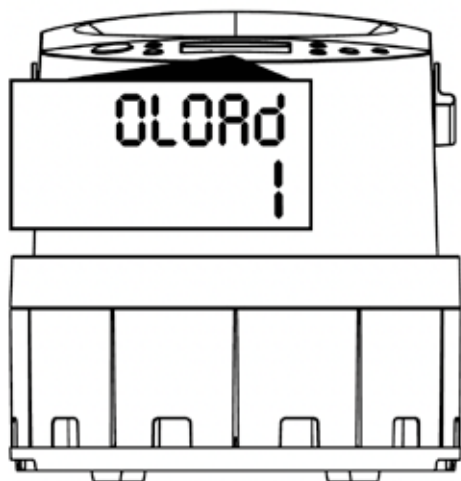

1. Zobrazí sa chybové hlásenie OLOAD1.

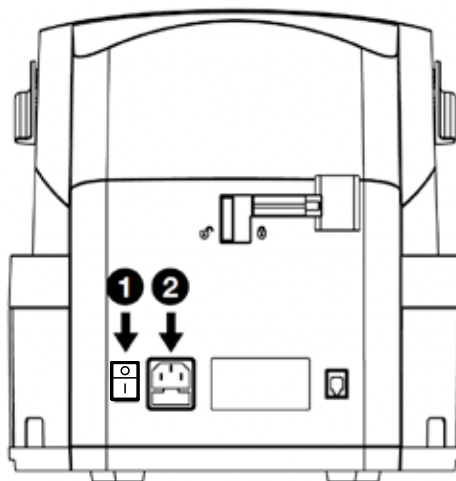

2. Vypnite zariadenie (1) a odpojte napájací kábel (2).

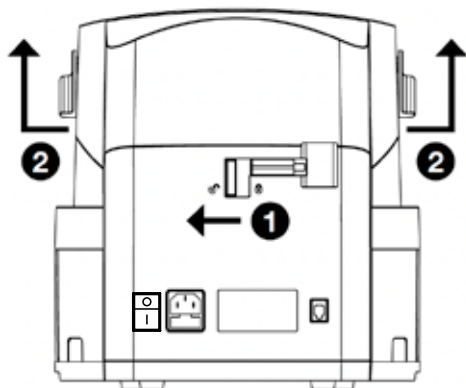

3. Zložte horný kryt podľa krokov zobrazených na obrázku (1-2).

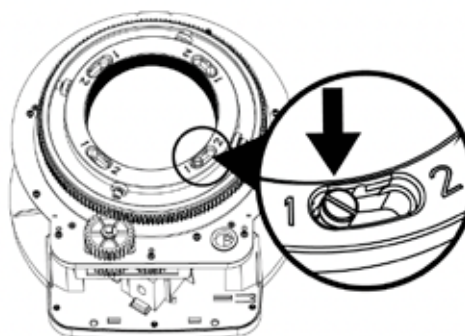

4. Skontrolujte polohu triediaceho krúžka (pozícia 1 alebo 2) a zapíšte si ju na neskôr.

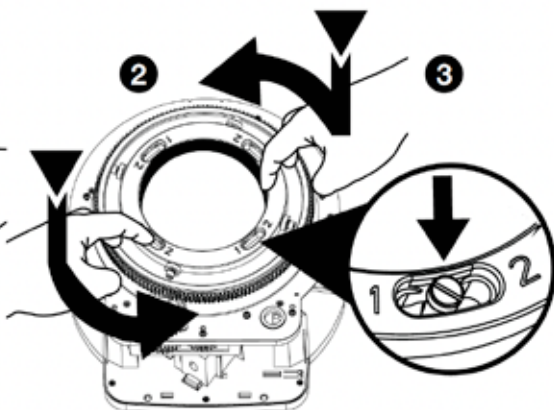
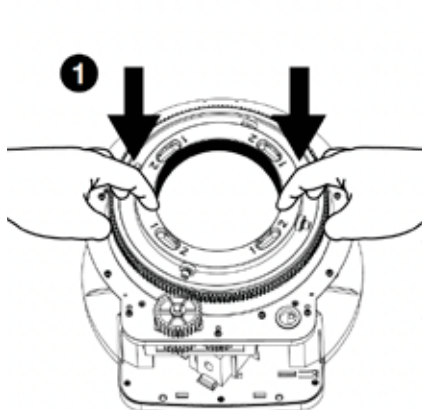

5. Vyberte triediaci krúžok jeho zatlačením nadol (1) a otáčaním (2), kým nebude skrutka v strede (3).

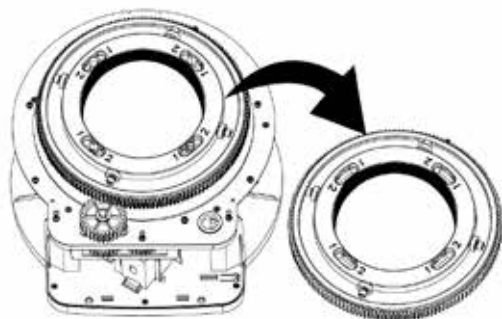

6. Teraz môžete vybrať triediaci krúžok.

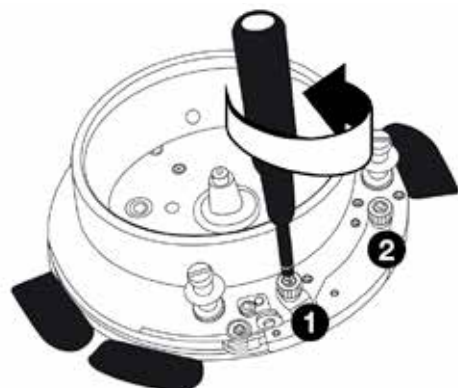

7. Pomocou skrutkovača odskrutkujte skrutky označené 1 a 2.

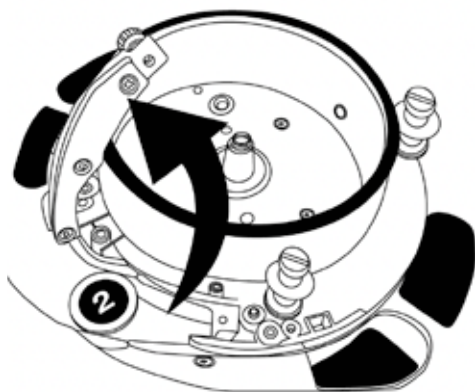

8. Teraz môžete vybrať mechanizmus a vytvoriť si priestor. Vezmite na vedomie, že skrutky zostávajú pripevnené ku kovovému mechanizmu.

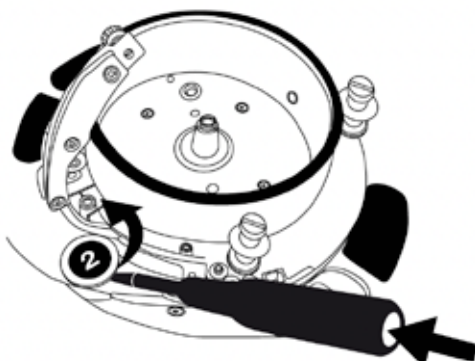

9. Opatrne vyberte zaseknutú položku.

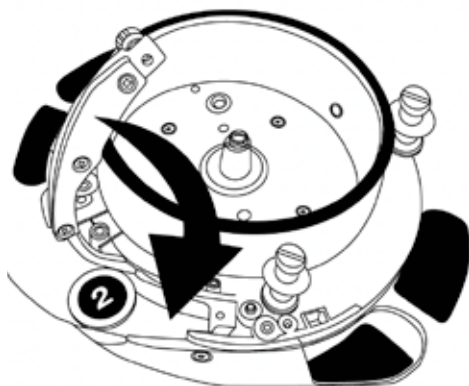

10. Po vybratí položky umiestnite mechanizmus späť na miesto.

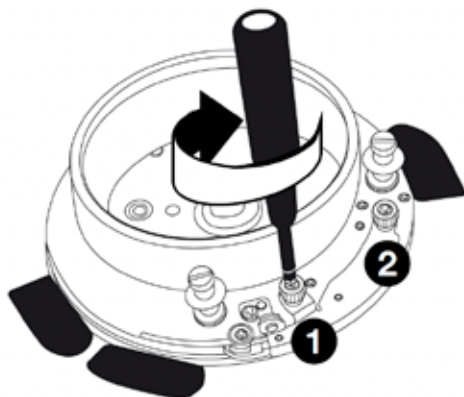

11. Pomocou skrutkovača utiahnite skrutky označené 1 a 2 späť na miesto.

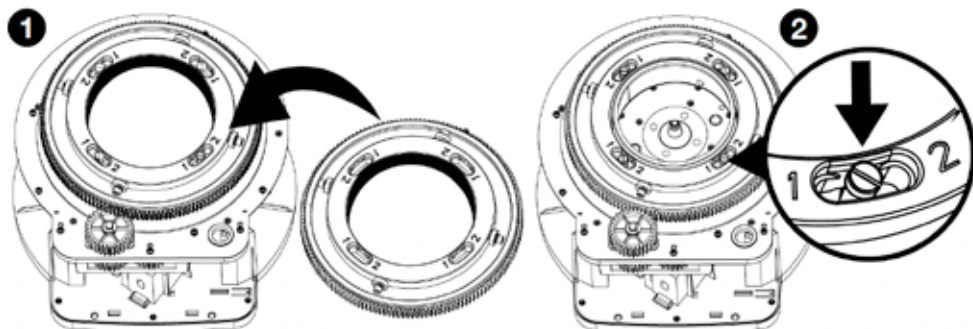

12. Triediaci krúžok vložte späť do zariadenia tak, aby bola skrutka v strede.

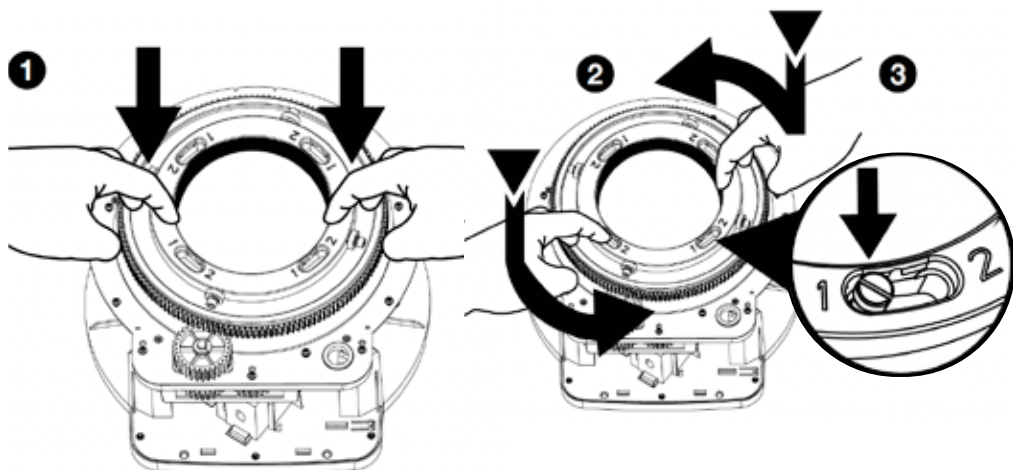

13. Krúžok vráťte do pôvodnej polohy jeho zatlačením nadol a otočením na správne číslo.

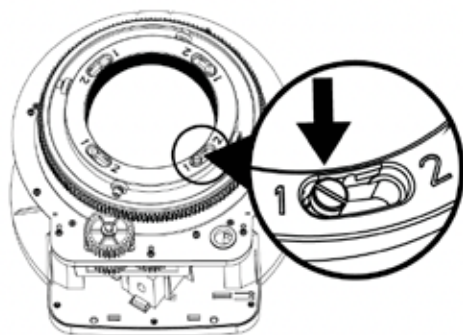

14. Znova overte, či je skrutka umiestnená správne (1 alebo 2).

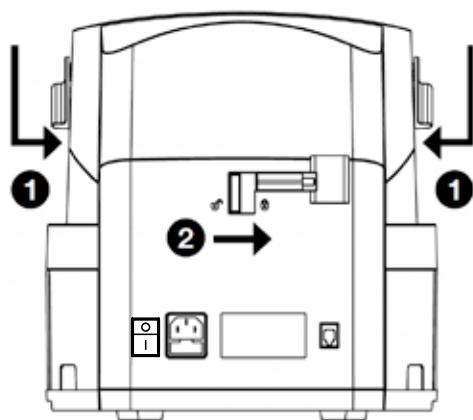

15. Nasadíte horný kryt späť na zariadenie podľa krokov zobrazených na obrázku.

Vezmite na vedomie

Vezmite na vedomie, že uvedené pokyny sa vzťahujú len na modely Safescan 1450 so sériovým číslom 112059919180001 alebo vyšším.

Výmena posuvného systému

Posuvný systém dokáže spočítať max. **900 000** mincí.

Po spočítaní **400 000** mincí sa na displeji zobrazí nasledujúca správa:

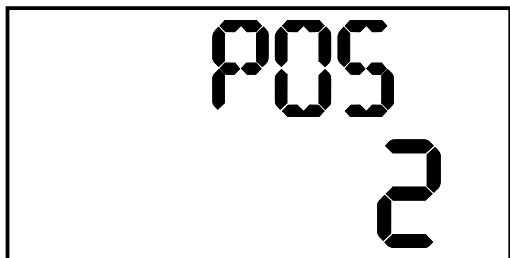

Posuvný systém je vopred v polohe **[1]**. Číslo polohy vidno na kovo-vej obruči. Keď sa zobrazí vyššie uvedená správa, treba ho prepnúť do polohy **[2]**, aby sa kompenzovalo odieranie spôsobené prepravou mincí.

Vypnite zariadenie a otvorte kryt podľa pokynov v kapitole „Vyberanie posuvného systému“. Zatlačte posuvný systém nadol a potom ho proti smeru hodinových ručičiek otočte do polohy **[2]**. Zavrite kryt a zapnite zariadenie. Na displeji sa zobrazí vyššie uvedená správa. Skontrolujte, či je posuvný systém v polohe **[2]** stlačením tlačidla **[REPORT]** a **[-]**.

Správa „POL 2“ sa dá obísť aj stlačením tlačidla **[START]** a spustením počítania, no pri ďalšom zapnutí zariadenia sa správa zobrazí znova.

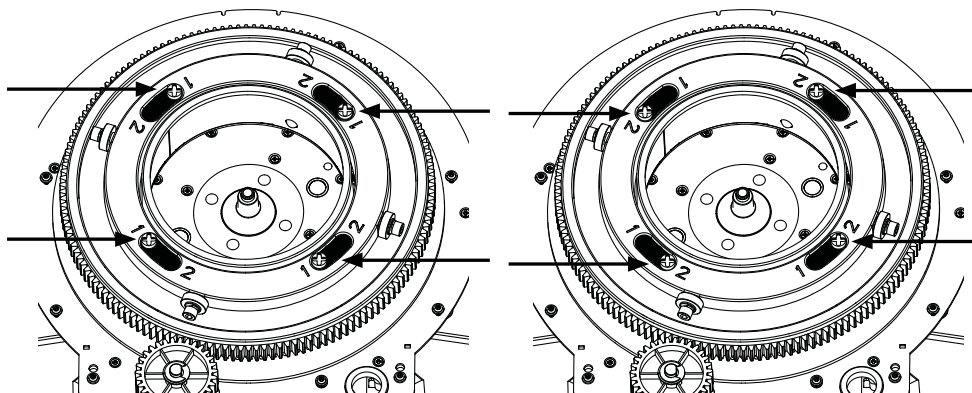

[1.] poloha

[2.] poloha

Po spočítaní **900 000** mincí treba posuvný systém vymeniť. Zobrazí sa nasledujúca správa:

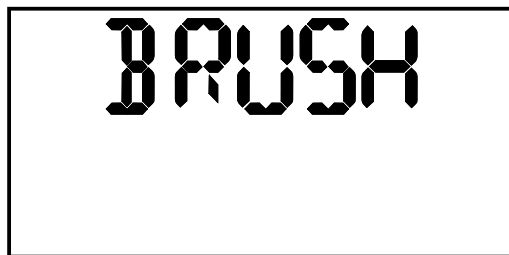

To značí, že treba vymeniť posuvný systém. Systém sa dá objednať ako náhradný diel v spoločnosti Safescan.

Výmena posuvného systému: Vypnite zariadenie a otvorte ho podľa pokynov v kapitole „Vyberanie posuvného systému“. Zatlačte posuvný systém nadol a potom ho proti smeru hodinových ručičiek otočte do strednej polohy medzi **[1]** a **[2]**.

Vyberte použitý systém. Na miesto vložte nový posuvný systém v polohe [1]. Po výmene posuvného systému vynulujte celkový počet mincí stlačením tlačidla [REPORT] a [-] a zapnutím zariadenia, kým sa nezobrazí nasledujúca správa. Na vynulovanie celkového počtu mincí stlačte tlačidlo [CLEAR].

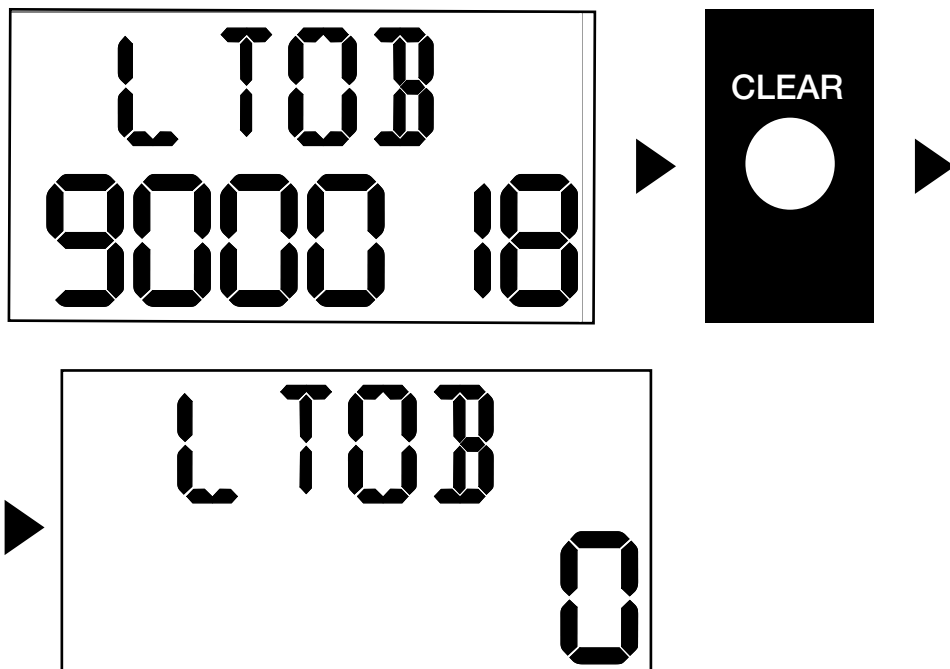

Výmena poistky

Zariadenie chráni poistka, ktorá sa dá v prípade potreby ľahko vymeniť.

Pred vybratím poistky zariadenie vypnite a odpojte z neho napájací kábel. Inak hrozí nebezpečenstvo ohrozenia života v dôsledku zásahu elektrickým prúdom.

Snímte kryt poistky a poistku vymeňte za jej ekvivalent. Po výmene treba znovu pevne zatlačiť zámku poistky.

Uporaba v kombinaciji s programsko opremo money counting software znamke safescan (mcs)

Napravo Safescan 1450 lahko uporabljate v kombinaciji z brezplačno programsko opremo Money Counting Software znamke Safescan. Obiščite: www.safescan.com/downloads. To vam omogoča, da podatke o šteju in serijski številki izvozite v računalnik, kjer jih lahko nadalje obdelate.

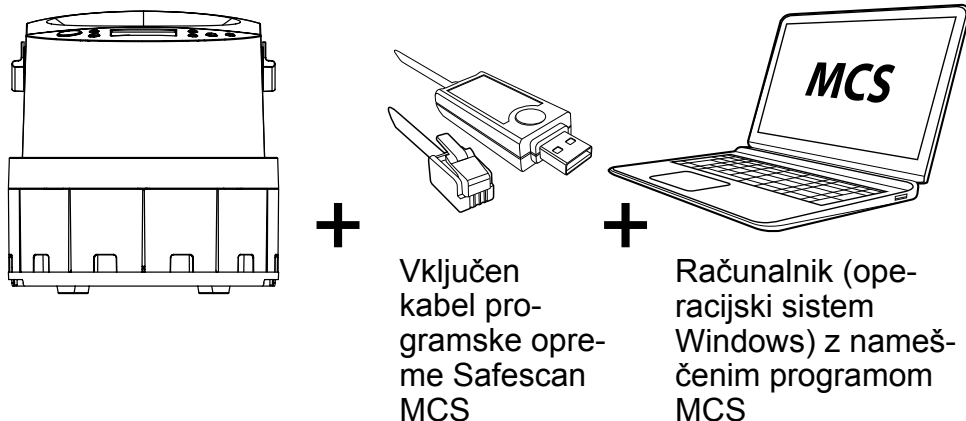

Použitie v kombinácii s tlačiarno safescan TP-230

Zariadenie Safescan 1450 možno použiť aj v kombinácii s voliteľnou termotlačiarňou Safescan TP-230. Umožní vám to vytvárať okamžité výtlačky výsledkov počítania.

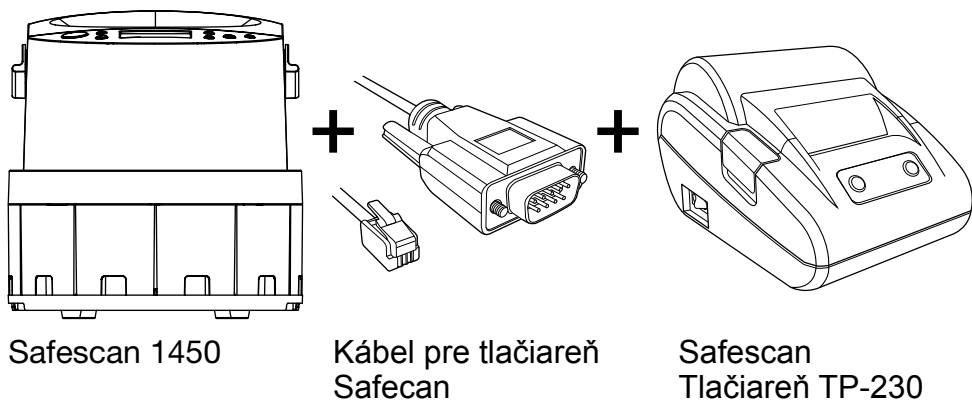

Tehnične specifikacije

Valuta:	Euro
Hitrost štetja:	do 500 kovancev na minuto
Kapaciteta podajalnika:	do 1.000 kovancev
Kapaciteta posodice za kovance:	€ 0.01: 400 Pcs / € 0.02: 250 Pcs / € 0.05: 200 Pcs / € 0.10: 200 Pcs / € 0.20: 140 Pcs / € 0.50: 100 Pcs / € 1.00: 120 Pcs / € 2.00: 100 Pcs
Zaslón:	LCD z osvetljenim ozadjem
Rozhranja :	RJ-10 (používa sa s voliteľnou tlačiarňou Safescan TP-230 a softvérom Safescan Money Counting)
Napajanje:	100 - 240 V / 50 – 60 Hz
Poraba energije:	max. 60 W
Prevádzková teplota:	0°C – 40°C
vlhkosť:	30 - 75 %
Mere:	29 x 31 x 29 cm
Masa:	6.85 kg

Safescan® is a registered trademark of Solid Control Holding B.V.

No part of this manual may be reproduced in any form, by print, copy or in any other way without prior written permission of Solid Control Holding B.V. Solid Control Holding B.V. reserves all intellectual and industrial property rights such as any and all of their patent, trademark, design, manufacturing, reproduction, use and sales rights. All information in this manual is subject to change without prior notice. Solid Control Holding B.V. is not liable and/or responsible in any way for the information provided in this catalog. **20231**

Safescan®

www.safescan.com
info@safescan.com