

Manual de usuario

Español

1250

Contador y clasificador de monedas



Versión para imprimir

[Haga clic aquí](#) para abrir una versión imprimible del manual en el idioma seleccionado.

Introducción

Gracias por adquirir el contador y clasificador de monedas Safescan 1250, un producto de una facilidad de uso y una calidad excepcionales. Safescan 1250 cuenta rápidamente las monedas y las clasifica cada una en su recipiente específico individualizado, lo que garantiza un manejo eficaz del efectivo.

Contenido de la caja

La caja de venta contiene los siguientes elementos:

- Contador de monedas Safescan 1250
- Manual de instrucciones (multilingüe)
- 8 recipientes de monedas
- 8 tubos de monedas (incluidos sólo con el modelo EURO)

1. Producto

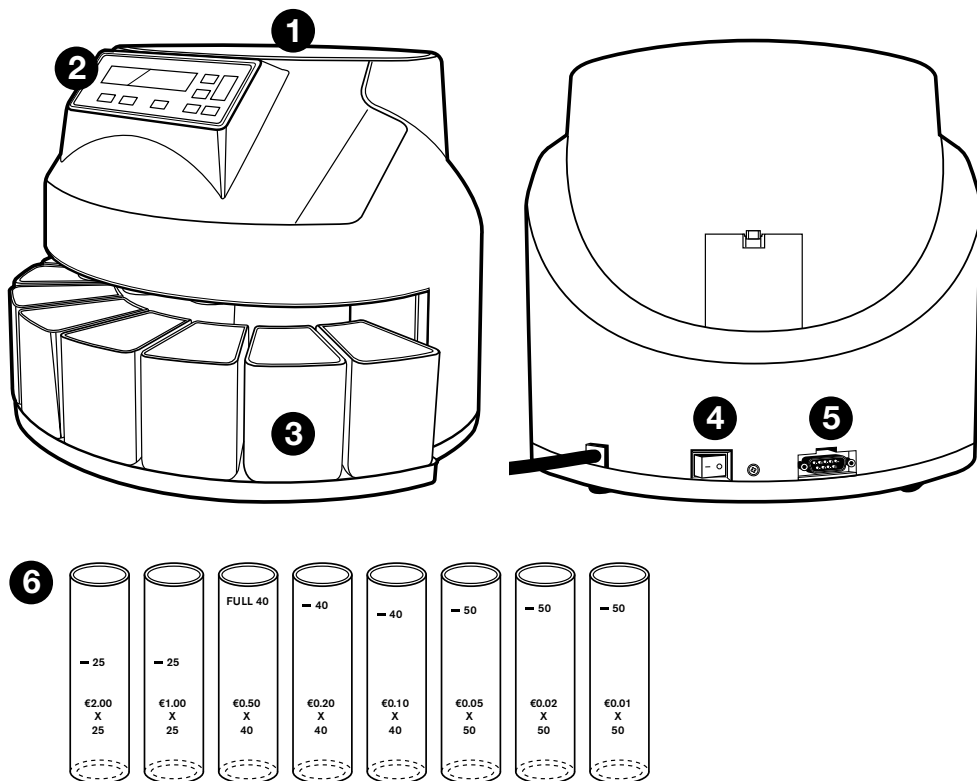

1. Tolva
2. Visor / Botones de función
3. Recipientes de monedas
4. Interruptor
5. Puerto de impresora
6. Tubos de monedas (con el modelo EURO solamente)

2. Instalación de su safescan 1250

- 1 Conecte el cable de alimentación del contador de monedas a la toma de corriente (CA 220~240V).

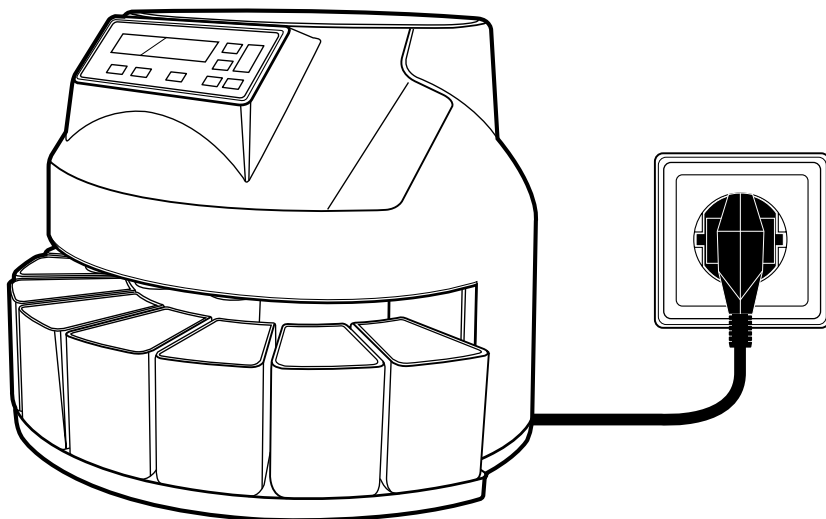

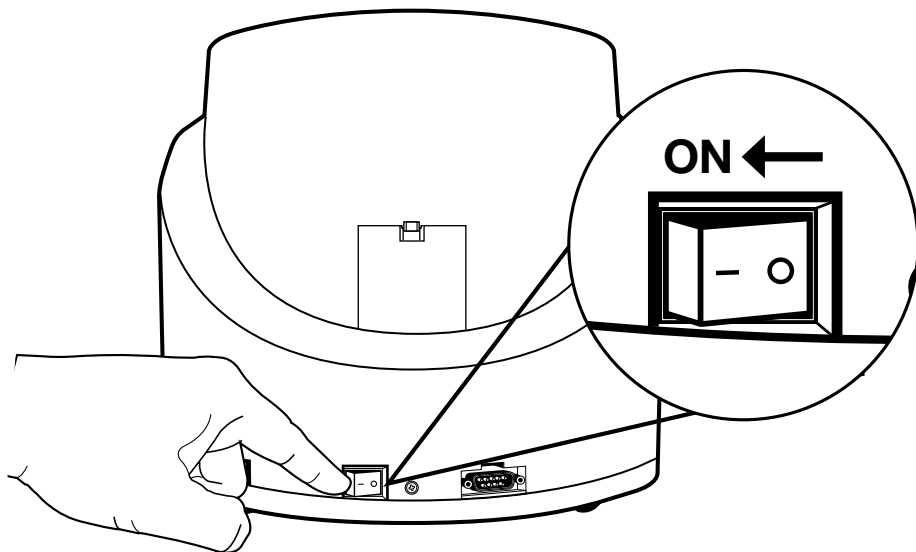

- 2 Pulse el interruptor **ON** de la parte trasera para encender el contador.

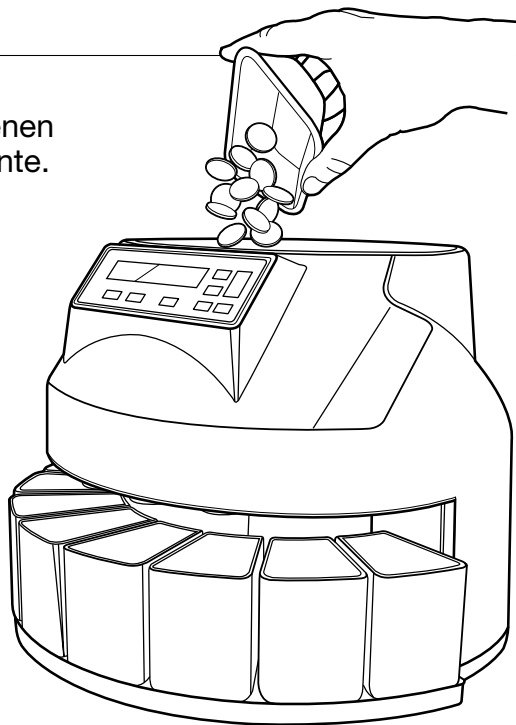

3. Recuento de monedas

- 1** Ponga las monedas en la tolva. Las monedas no tienen que clasificarse previamente.



- 2** Pulse el botón  para empezar a contar. Las monedas se clasifican por tamaño, cada denominación se coloca en su propio recipiente (de izquierda a derecha: monedas de mayor a menor diámetro).

En el caso de las monedas de euro, también se pueden utilizar los tubos de monedas en lugar de los recipientes.

Tubos de monedas

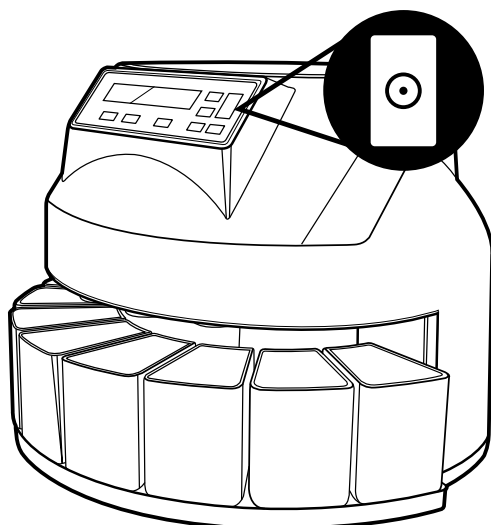

4. Visor y controles

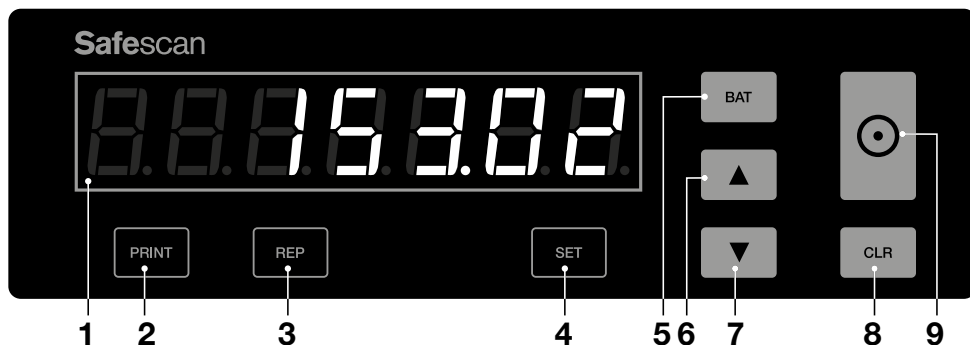



1. Visor
2. Opción de imprimir el resultado del recuento con una impresora
3. Mostrar informe del resultado del recuento en el visor
4. Seleccionar denominación para el ajuste por lotes
5. Ajuste de la cantidad por lote en 20 o 50 monedas
6. Aumentar la cantidad del lote en 1 moneda - UP
7. Disminuir la cantidad del lote en 1 moneda - DOWN
8. Borrar resultado del recuento
9. Comenzar recuento

5. Recuento completado: ver totales por denominación



- 1 Cuando se completa el recuento, se muestra el valor total de las monedas contadas. Para ver la cantidad de monedas por denominación, pulse el botón  .



- 2 Se muestra el número de monedas, comenzando con la denominación de la moneda de mayor diámetro. Utilice los botones  y  para seleccionar las otras denominaciones de monedas.

6. Función por lotes

La función por lotes le permite crear lotes de monedas iguales. El contador se detendrá cuando se haya alcanzado la cantidad por lote seleccionada. Hay 2 opciones:



- 1 Cantidad por lote predeterminada Safescan 1250 viene de serie con cantidades por lote establecidas por defecto para cada denominación. Pulse para alternar entre los ajustes por lote de cada denominación, empezando por la moneda de mayor diámetro.





- 2 Cambie la cantidad del lote. Pulse el botón hasta que llegue a la denominación de moneda deseada.



- 3 Pulse el botón  para seleccionar una cantidad por lote en pasos de 20 (de 1 a 200 monedas) y 50 (de 200 a 999 monedas).



- 4 Para establecer una cantidad por lote diferente, utilice los botones  y  para establecer las cantidades por lote en pasos de 1.

7. Mantenimiento

Para un funcionamiento continuo y eficiente es necesario limpiar con regularidad el mecanismo interno y los sensores de su contador de monedas. Si los sensores internos del dispositivo se ensucian se producirá un mal funcionamiento del dispositivo y/o errores en los recuentos. Para obtener instrucciones detalladas de mantenimiento, por favor, visite la página web de Safescan: www.safescan.com

IMPORTANTE: asegúrese de que no se introducen monedas de divisas extranjeras y de que no hay objetos tales como clips, grapas, etc. dentro del dispositivo, ya que esto dará lugar a un mal funcionamiento del dispositivo.

8. Conexión y uso de la impresora

Conecte la impresora al contador de monedas con el cable serie de 9 clavijas (M/H), que se incluye con la impresora.

A. Impresora Safescan TP-230

B. Contador de monedas Safescan 1250

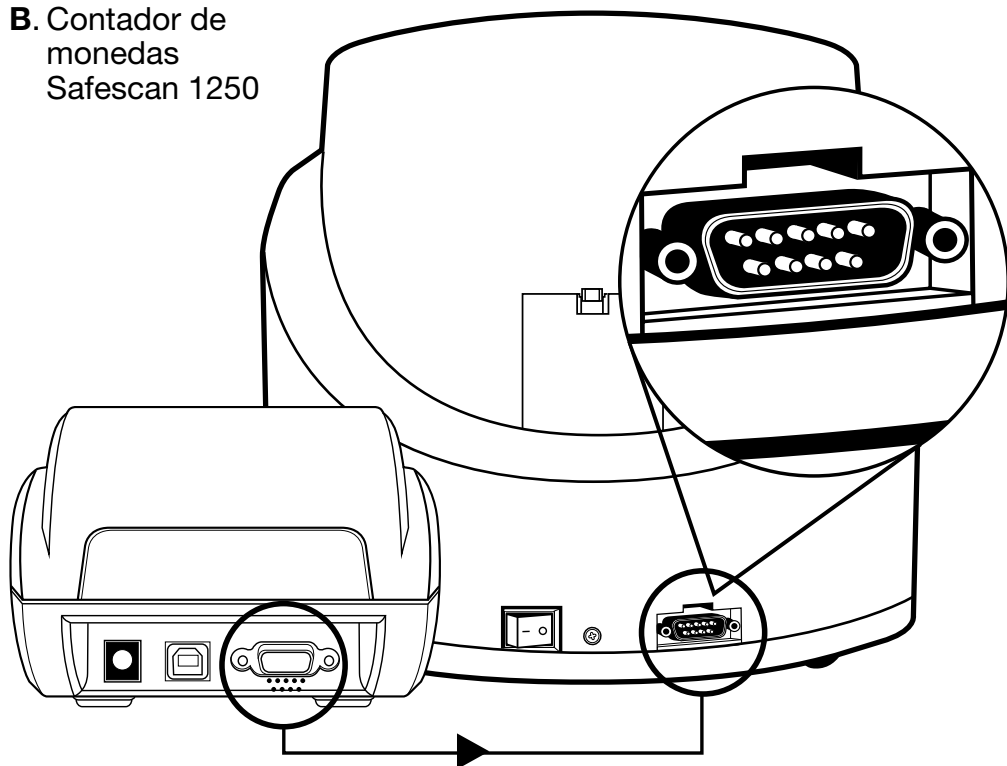

Cable serie RS-232 M/H de 9 clavijas

Una vez que finalice el recuento, pulse **[PRINT]** en el contador de monedas para imprimir un informe detallado del recuento, dividido por denominaciones.

9. Uso con la impresora opcional safescan TP-230

Safescan 1250 se puede conectar de manera opcional a la impresora térmica Safescan TP-230, que le proporcionará un desglose detallado de los resultados del recuento. Antes de que pueda empezar a utilizar la impresora, debe configurar la velocidad de transmisión de la misma de 9600 (ajuste predeterminado de la impresora) a 1200. Por favor, siga los siguientes pasos.

9.1. Inicie modo de configuración de parámetros

A. Desconecte la alimentación

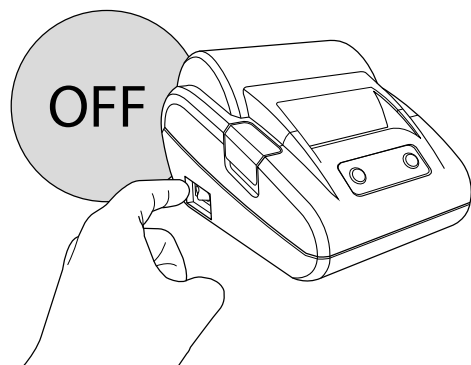

B. Pulse los botones **SET** y **FEED** simultáneamente

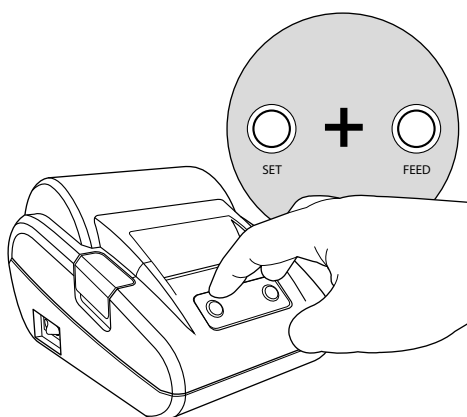

El LED de error rojo parpadeará.

C. Conecte la alimentación.
Mantenga pulsados **SET** y **FEED**

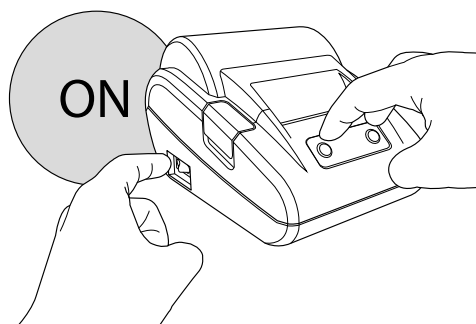

D. Suelte el botón FEED mientras mantiene pulsado **SET**

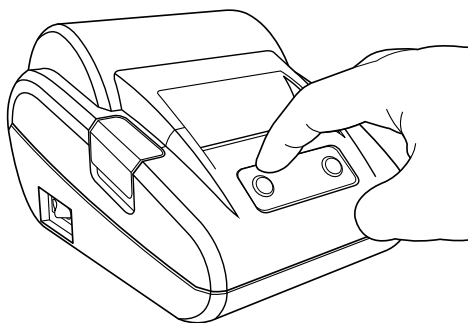

E. Pulse FEED dos veces mientras mantiene pulsado **SET**

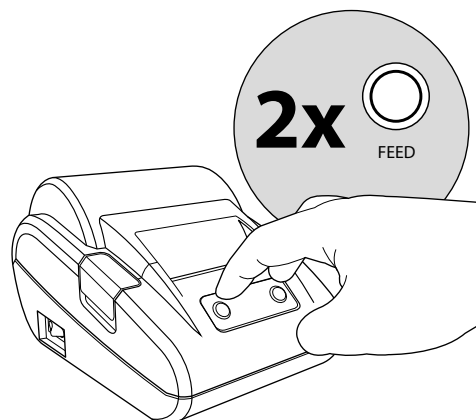

F. Suelte el botón SET

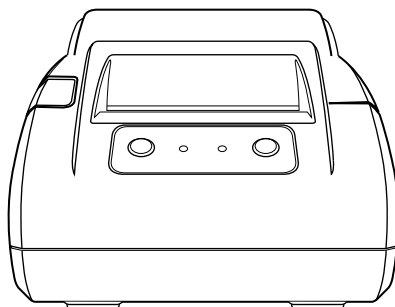

La impresora está ahora en Modo de configuración de parámetros e imprimirá el primer parámetro del menú de configuración (velocidad de transmisión).

9.2. Seleccione el parámetro que desea cambiar

Pulsando **SET**, puede desplazarse a través de los diversos elementos que se pueden cambiar. Esta secuencia es un bucle que sigue este orden:

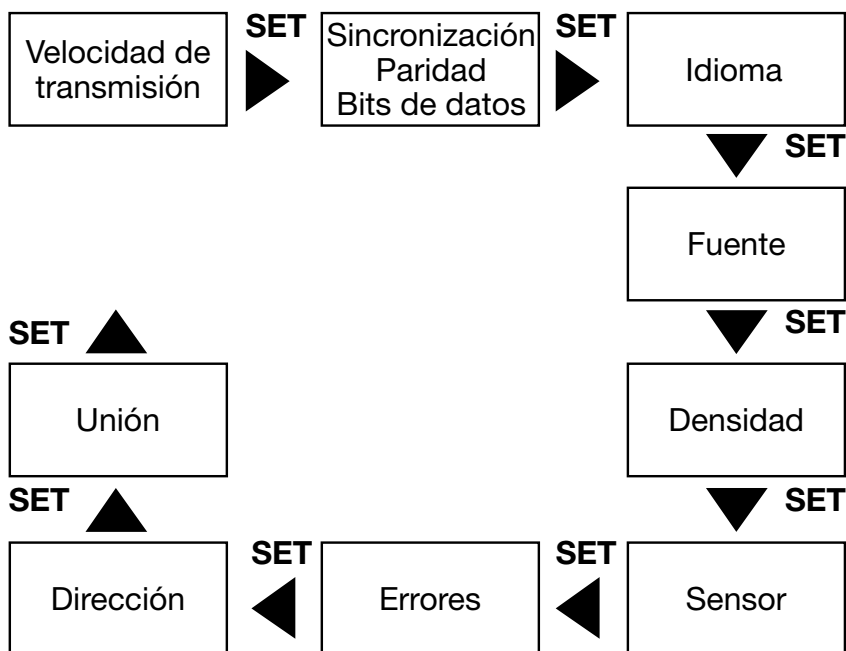
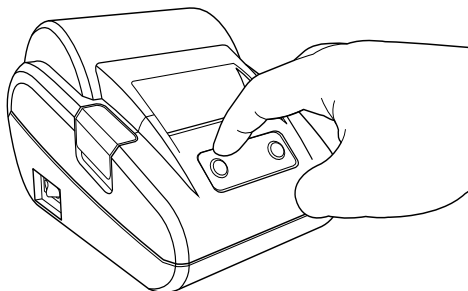

Cada vez que pulse **SET**, la impresión mostrará qué parámetro se ha seleccionado, además de su configuración actual. El siguiente paso muestra cómo cambiar la configuración.

9.3. Cambiar la velocidad de transmisión de la impresora

Una vez que esté en el menú de configuración de la velocidad de transmisión, se puede seleccionar el valor deseado pulsando **FEED**. Cada vez que pulse **FEED**, se imprimirá el valor establecido. Mantenga pulsado **FEED** hasta que se imprima "1200". La secuencia de ajuste de la velocidad de transmisión es un bucle que sigue este orden:

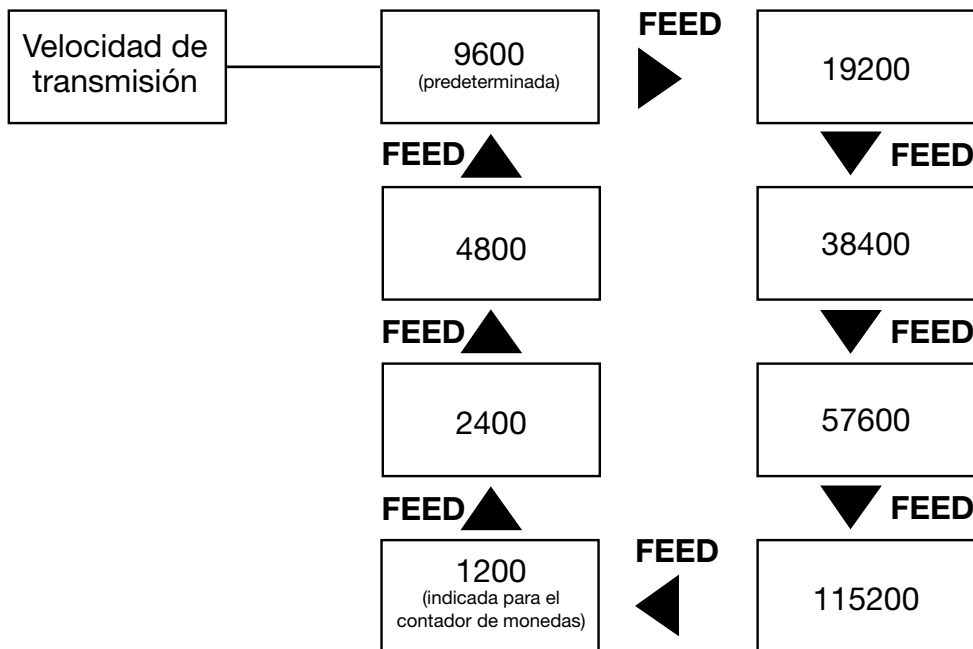

9.4. Guardar la configuración

Pulsando **SET**, puede desplazarse a través de los diversos elementos que se pueden cambiar. Esta secuencia es un bucle que sigue este orden:

A. Pulse los botones SET y FEED

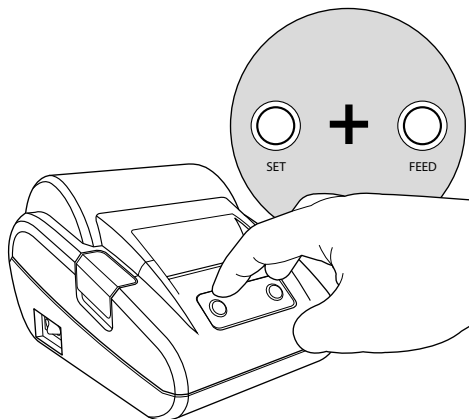

B. Suelte FEED mientras sigue pulsando SET

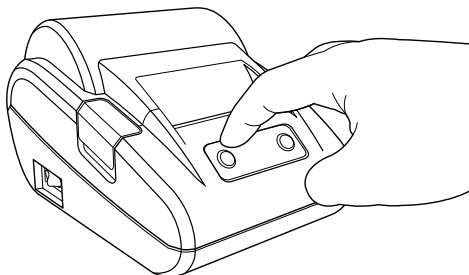

C. Suelte el botón SET

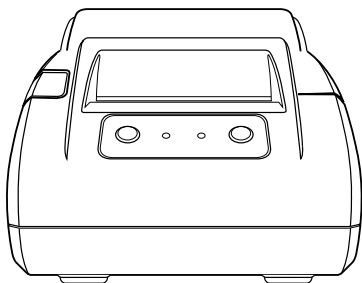

La impresión mostrará ahora Salir del modo de configuración. La configuración se ha guardado.

POR FAVOR, TENGA EN CUENTA QUE: Si no se guardan los cambios, la impresora volverá a la configuración predeterminada una vez que se haya apagado.

Para obtener instrucciones de funcionamiento detalladas, por favor, consulte el manual de usuario de Safescan TP-230, que se incluye con la impresora.

Especificaciones técnicas

Temperatura de funcionamiento:	0o ~ 40o celsius
Humedad ambiental:	30 ~ 80%
Capacidad de la tolva:	300 ~ 500 monedas
Capacidad de los recipientes:	80 ~ 150 monedas
Capacidad del tubo de monedas (sólo euro):	40 ~ 50 monedas
Visor del número predefinido por lote:	LED de 3 dígitos
Visor del número de recuento:	LED de 4 dígitos
Fuente de alimentación:	CA 220~240V / 50Hz
Consumo de energía:	45W (máx)
Dimensiones:	35,5 x 33 x 26,6 cm
Peso neto:	4,5 kg
Velocidad de recuento:	220 monedas por minuto

Garantía

Procedimiento de garantía: contacte con Safescan para recibir ayuda: www.safescan.com

CE Este producto cumple con los requisitos fundamentales y el resto de disposiciones relevantes de las directivas europeas aplicables. La Declaración de Conformidad (DoC) está a su disposición en www.safescan.com



Lleve el dispositivo a un centro de reciclaje si quiere deshacerse de él. Nunca tire ningún dispositivo electrónico junto con los residuos domésticos

SAFESCAN® es una marca comercial registrada de Solid Control Holding B.V.

Ninguna parte de este manual puede ser reproducida por ningún medio, ya sea mediante impresión, copia o de cualquier otra manera sin el permiso previo y por escrito de Solid Control Holding B.V. Solid Control Holding B.V. se reserva todos los derechos de propiedad intelectual e industrial, así como todas y cada una de sus patentes, marcas comerciales, diseños, fabricación, reproducción, utilización y derechos de venta. Toda la información de este manual está sujeta a cambios sin previo aviso. Solid Control Holding B.V. no se hace responsable y/o no se considera vinculada de ninguna manera por la información proporcionada en este manual. 20231

Safescan®

www.safescan.com
info@safescan.com